

arhivi

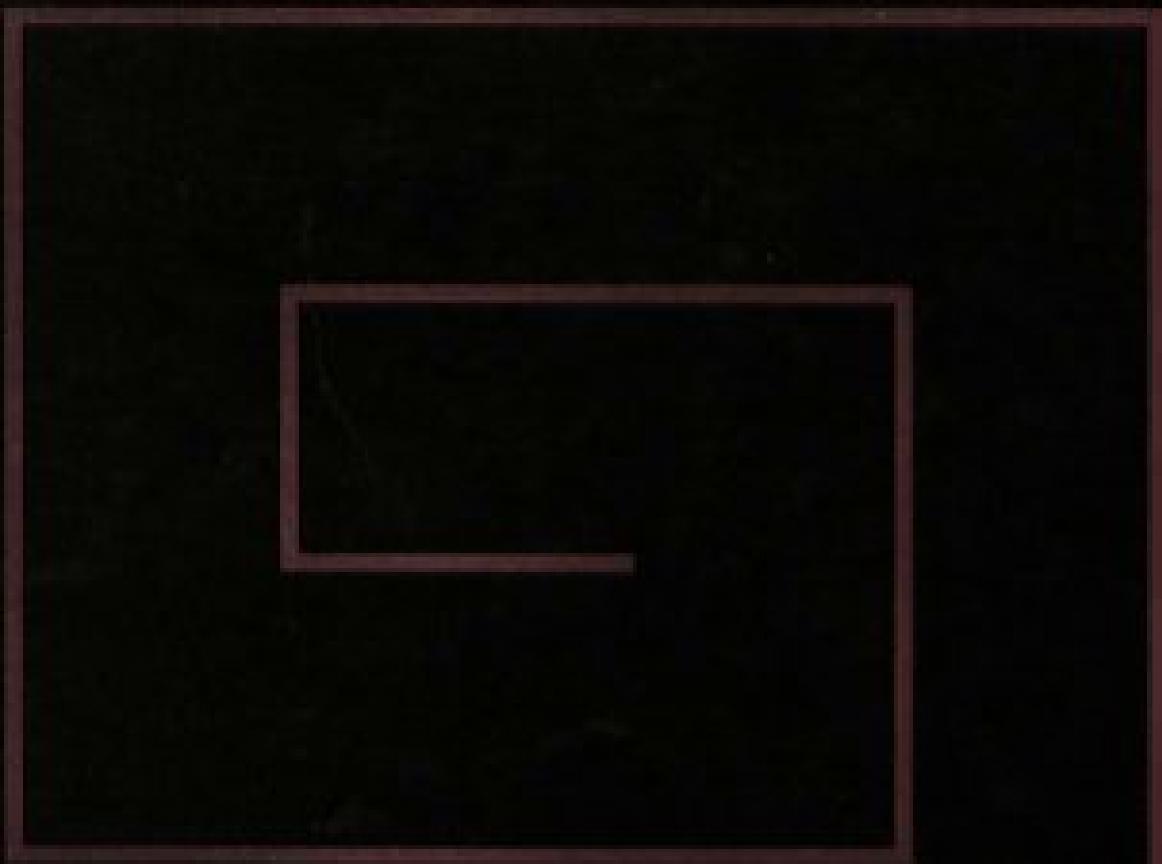

Glasilo Arhivskega društva in arhivov Slovenije
Letnik IV, številka 1-2 **Ljubljana 1981**

Handwritten

(1982 ifsl)

arhivi

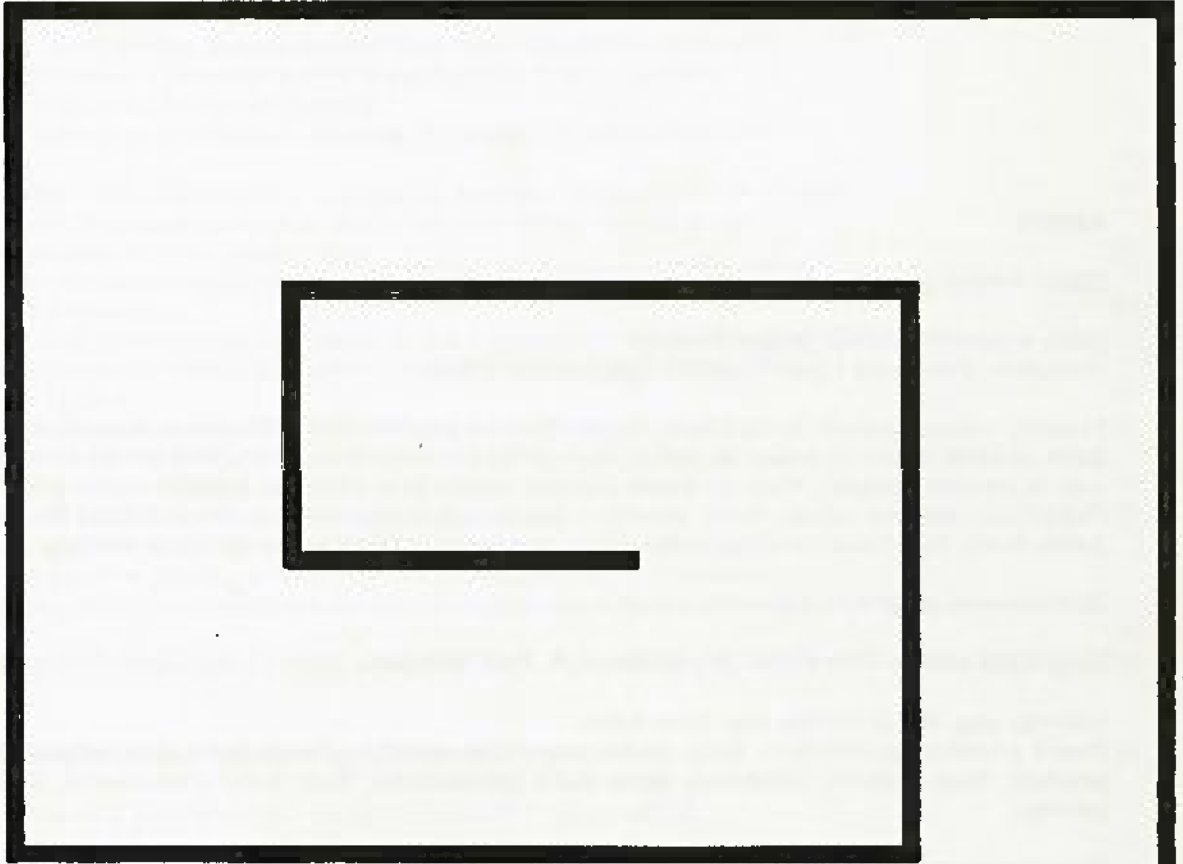

**Glasilo Arhivskega društva in arhivov Slovenije
 Letnik IV, številka 1-2
 Ljubljana 1981**

ARHIVI

Glasilo Arhivskega društva Slovenije in arhivov Slovenije

Izdalo in založilo Arhivsko društvo Slovenije

Uredništvo: Zvezdarska 1, p.p. 70, 61001 Ljubljana, tel. 21 6564.

Uredniški odbor: Ljudmila Bezljaj-Krevel, Marjan Drnovšek (urednik rubrike *Građivo iz domačih in tujih arhivov*), Miran Kafol (urednik rubrik *Iz prakse za prakso*, *Novo pridobitve slovenskih arhivov*, *Bibliografija arhivskih delavcev*, *Osebnosti in tehnični urednik*), Vladimir Kološa (urednik rubrike *Delo arhivov in arhivskih organizacij*), Rudi Koželj, Marija Oblak-Čarni (urednica rubrike *Ocene*, poročila o publikacijah in odgovorna urednica), Kristina Šamperl-Purg, mag. Milica Trebše-Štolfa, Ema Umek (urednica rubrike *Članki in razprave* in glavna urednica), Viktor Vrbnjak.

Za strokovnost prispevkov odgovarjajo avtorji.

Izdajateljski svet: dr. Tone Ferenc, Primož Hlainz, dr. Peter Vodopivec.

Lektorja: mag. Milček Komelj, mag. Janez Keber.

Prevod povzetkov in izvlečkov: Lidija Berden (angleščina, nemščina), Vanda Bezek (italijanščina), Boris Gombač (italijanščina), Nada Jurkovič (nemščina), Miran Kafol (italijanščina), Nada Kobal (francoščina), Stanko Murovec (italijanščina).

Zunanja oprema: Tomaž Marolt

Izdajo so omogočili: Raziskovalna skupnost Slovenije, Kulturna skupnost Slovenije, arhivi v Sloveniji, Arhivsko društvo Slovenije, Raziskovalne skupnosti občin Izole in Koper, Kulturne skupnosti občin Koper, Piran, Izola, Sežana, Postojna, Ilirska Bistrica ter naslednje organizacije združenega dela južne Primorske: Luka Koper, Iplas Koper, Invest biro Koper, SGP Stavbenik Koper, THP Portorož, HP Droga Portorož, LIV Postojna, Lesonit Ilirska Bistrica, Tovarna organskih kislin Ilirska Bistrica, Javor Pivka, Aluminij Komen in Krasmetal Sežana.

Prepis in razmnoževanje Edvard Usenik, Ljubljana, Kadilnikova 8.

Po mnenju republiškega komiteja za znanost in kulturo je publikacija oproščena plačila temeljnega davka od prometa proizvodov.

Članki in razprave	5
Jože Žontar, Predpisi ki urejajo arhivsko dejavnost	5
Referati X. zborovanja arhivskih delavcev Slovenije, Ankaran 21.–23.10.1981:	36
Peter Klasine, Deset arhivskih zborovanj v Sloveniji	36
Milica Trebše-Štolfa, 25. let delovanja Pokrajinskega arhiva Koper	39
Vladimir Žumer, Arhivsko gradivo gospodarskih organizacij od srede 19. stoletja dalje v slovenskih arhivih	41
Peter Klasine, Urejanje arhivskega gradiva s področja gospodarstva	46
Vladimir Kološa, Arhivsko gradivo najvišjih upravnih organov v Sloveniji za področje industrije, obrti in trgovine 1918–1941	49
Peter Ribnikar, Rudarsko glavarstvo 1858–1945 in pomen njegovega arhivskega gradiva za zgodovino	53
Vladimir Sunčič, Deželna komisija za agrarne operacije na Kranjskem	60
Ivan Nemanič, Filmsko gradivo v Arhivu SR Slovenije kot zgodovinski vir zlasti za zgodovino kmetijstva, gozdarstva in lesarstva	62
dr. Jasna Fischer, Proučevanje strukture delavstva na Slovenskem pred prvo svetovno vojno na podlagi moštvenih knjig	65
Brane Oblak, Marija Hernja-Masten, Kristina Šamperl-Purg, Vsebinska analiza, valorizacija in evidence prispelih računov – kategorije gradiva iz gospodarstva, in sicer trgovine z vinom na področju Ptujja na daljše časovno razdobje	71
Jelka Melik, Pravna ureditev gospodarstva na Slovenskem od srede 19. stoletja do konca stare Jugoslavije	75
Ugo Cova, Industrija v luči zakonodaje v Avstrijskem Primorju v drugi polovici 19. stoletja	78
Ljudmila Bezljaj-Krevel, Italijanska zakonodaja, ki je v času med obema vojnama urejala področje kmetijskega gospodarstva v Julijski krajini	84
Miran Kafol, Pregled pristojnosti in opravil občinskih skupščin in občinskih upravnih organov za področje gospodarstva	89
Marjeta Adamič, Pregled pomembnejšega arhivskega gradiva o gospodarski dejavnosti med NOB v Sloveniji v gradivu narodnoosvobodilnih organov in ustanov v Arhivu Inštituta za zgodovino delavskega gibanja v Ljubljani	93
Mirjana Isailović, Gradivo ekonomskega oddelka glavnega štaba Slovenije	96
Nada Kobal, Eubona: Zavod za kmetijstvo in nepremičnine (Istituto agricolo immobiliare di Lubiana)	98
Marjeta Čampa, Zbirka NOB tiska v Arhivu IZDG v Ljubljani	100
Bogo Grafenauer, Kaj pomenijo ugovori zoper že tako počasno uresničevanje arhivskega sporazuma med Jugoslavijo in Avstrijo, ki so se pojavili v avstrijskem tisku in parlamentu letos poleti: Ali se pripravlja z Avstrijske strani že tretjič blokiranje izvedbe tega sporazuma	101
Iskra V. Čurkina, Jezuit Gabrijel Gruber v Rusiji	106
Obvestila o pomembnejšem gradivu v domačih in tujih arhivih	109
Vasko Simoniti, Prispevek k poznavanju virov za zgodovino turških vpadov v letih od 1580–1589	109
Ema Umek, Gradivo v fonda C.Kr. finančnega ministrstva na Dunaju	119
Andrej Vovko, Arhiv slovenskega šolskega muzeja	120
Iz prakse za prakso	122
M. Maričić – Živorad Maričić, Proizvodni program aluminija Komlen, prirejen za arhivske potrebe	122
Miran Pohar, Mikrofilmanje dokumentarnega gradiva pri upravnih organih občine Kranj	130
Miroslav Štefanec – Nataša Ristič, Oprema arhivskih skladišč delovnih organizacij	132
Vladimir Žumer, Navodila za odbiranje in izročanje arhivskega gradiva osnovnih in srednjih šol na območju Zgodovinskega arhiva Ljubljana	135

Delo arhivov in arhivskih organizacij	137
Delovna poročila za leto 1980 in delovni program za leto 1981 arhivov v Sloveniji:	137
Arhiv SR Slovenije	137
Zgodovinski arhiv v Celju	139
Pokrajinski arhiv Koper	141
Zgodovinski arhiv Ljubljana	145
Pokrajinski arhiv Maribor	147
Pokrajinski arhiv v Novi Gorici	148
Zgodovinski arhiv v Ptuj	149
— Arhiv Inštituta za zgodovino delavskega gibanja v Ljubljani	150
Peter Klasinc, Poročilo o delu Arhivskega društva Slovenije	153
Emma Umek, Uredniški odbor glasila Arhivi	154
Emma Umek, Uredniški odbor Virov	154
Emma Umek, Komisija za strokovno usposabljanje delavcev v arhivih	154
Poročila o delu komisij Zveze arhivskih delavcev Jugoslavije:	155
Peter Ribnikar, Komisija za spremljanje in pospeševanje zaščite arhivskega gradiva izven arhivov	155
Ana Zaletelj, Komisija za pravna vprašanja	155
Marjetka Legat, Komisija za strokovne knjižnice v arhivih	156
Nada Majcen, Komisija za konzervacijo in restavracijo	156
— Meta Hauptman, Komisija za mikrofilm	157
Peter Klasinc, Zvezna redakcija publikacije „Arhivski fondy in zbirke v arhivih in arhivskih oddelkih v SFRJ“	158
Vladimir Kološa, Arhivska ekskurzija v Sovjetsko zvezo (Informacija o arhivski službi v Sovjetski zvezi)	158
Franc Sedmak, Študijsko potovanje študijske skupine Zgodovinskega arhiva v Celju v Zvezno republiko Nemčijo	161
Peter Klasinc, „Arhivi '81“ Posvetovanje o strokovnih in tehničnih vprašanjih arhivov	162
Nada Jurkovič, 75. let organiziranega trsničarstva v Juršincih (12.9.–20.9.1981)	163
Marjan Drnovšek, II. simpozij krajevne zgodovine „Pohorje skozi stoletja“ od 17. do 20. septembra 1981	164
Peter Klasinc, Posvetovanje arhivskih služb SR Makedonije in SR Srbije	164
Peter Klasinc, 800-letnica Varaždina — znanstveno srečanje	165
Peter Klasinc, Prvo zvezno posvetovanje arhivskih delavcev Jugoslavije	165
Vladimir Kološa, X. zborovanje arhivskih delavcev Slovenije — Ankaran, 21.23.10.1981	167
Peter Klasinc, Znanstveno srečanje in posvetovanje Zveze društev arhivskih delavcev SR Hrvatske	168
Nada Majcen, Simpozij o knjižničnih vezavah, zgodovinskem razvoju in konzervaciji	169
Marjan Drnovšek, Utrinek s 5. slovenskega knjižnega sejma v Ljubljani	170
Ivan Lovrenčič, Ormoške mestne pravice (26.11.–2.12.1981)	171
Ocene, poročila o publikacijah	172
Arhivist, časopis Zveze arhivskih delavcev Jugoslavije in arhivov v SFRJ, št. 1, Beograd 1980 (Ivan Lovrenčič)	172
Arhivski pregled, organ Društva arhivskih radnika i Zajednica arhiva SR Srbije, Beograd 1965–1980 (Jelena Malbašić)	172
Arhivski vjesnik XIX–XX, Zagreb 1976–1977 (Darinka Drnovšek)	173
Makedonski Arhivist, spisanje na društvo na arhivskite rabotnici i arhivite vo SR Makedonija, leto IX–X (1980–1981), knjiga 9.–10., Skopje, 1981, 177 strani (Vladimir Kološa)	174
Vjesnik Historijskih arhiva u Rijeci i Pazinu, Svezak XXII, 1978, 236 str., Svezak XXIII, 1980, 312 str. (Vlasta Tul)	175
Mitteilungen des steiermärkischen Landesarchivs, Folge 30. Graz, 1980 (Nada Jurkovič)	178
Arhivni časopis, vydava archivni sprava ministerstva vnitra ČSSR, letnik 31, št. 1–3, Praha 1981 (Ljudmila Bezlaj-Krevel)	178
Sovetskie Arhivy, naučno-teoretičeskij i naučno-praktičeskij žurnal glavnogo arhivnogo upravlenija pri Sovete ministrov SSSR (Informacija o reviji ob letnikih 1978–1980) (Milček Komelj)	180
Marija Verbič, Deželnozbornski spisi kranjskih stanov, l. 1499–1515, Publikacije Arhiva socialistične republike Slovenije, Viri 1, Ljubljana 1980, XX + 167 str. (Bogo Grafenauer)	182
Rozalija Lukman, Marija Oblak-Čarni, Dokumenti ljudske revolucije v Sloveniji, Knjiga 5, Ljubljana 1978, 604 str. in knjiga 6, Ljubljana 1981, 392 str. (Miroslav Stiplovšek)	182
Železničarska in splošna stavka aprila 1920. Uredil uredniški odbor: Janez Kos, dr. Miroslav Stiplovšek, Magda Breznikar, France Filipič, Maruša Pleterski,	
— Taja Čepič, Ljubljana, april 1980, strani 332 (Marjeta Adamič)	184
Vodnik po fondih Zgodovinskega arhiva Ljubljana, Gradivo in razprave, 2. Zgodovinski arhiv Ljubljana, Ljubljana 1980, 381 strani (Janez Kos)	185

Majda Smole, Graščina Šrajbarski turn – inventar in graščina Ribnica – inventar. (Publikacije Arhiva SR Slovenije, Inventarji. Serija Graščinski arhivi. Zvezek 2 in 4. Ljubljana 1980, 156 oziroma 127 str.) (Jože Žontar)	186
Vladimir Kološa, Banski svet Dravske banovine 1931–1941, Publikacije Arhiva SR Slovenije, Inventarji. Serija Arhivi državnih in samoupravnih organov in oblastev, zvezek 2, Ljubljana, 1980, str. 120 (France Kresal)	187
Kronologija naprednega delavskega gibanja na Slovenskem (1868–1979) uredniki dr. Tone Ferenc, France Filipič, dr. Jasna Fischer, mag. Boris Gombač, Metka Gombač, Martin Ivanič, dr. Milica Kacin-Wohinz, dr. Janko Prunk, dr. Franc Rozman, mag. Jera Vodušek-Starič, Štefka Zadnik, dr. Tone Zorn. Delavska enotnost, Ljubljana 1981, str. 616 (Marjeta Adamič)	188
Peter Ribnikar, Priročnik za dokumentariste kulturnih organizacij, izdala Zveza kulturnih organizacij Slovenije. Ljubljana 1980, 40 strani (Janko Liška)	189
Guide to the Archives of Hungary. Edited by Dr. Peter Balazs, chief official of the Archival Board. Published by the Archival Board of the Ministry of Culture, Budapest 1976, 229 strani (Antoša Leskovec)	189
Das Wappenbuch des Kärntner Landesarchivs. Herausgegeben von Wilhelm Neumann. Die Buchreihe Das Kärntner Landesarchiv 8. Band. Verlag des Kärntner Landesarchivs, Klagenfurt 1980, XV + 214 barvnih tabel (Božo Otorepec)	191
Aktovoe istočnikovedenie, Zbornik člankov, Akademija nauk SSSR, Institut istorii SSSR, Nauka Moskva 1978. Strani 272 (Marija Oblak-Čarni)	191
Hristo Andonov – Poljanski, Makedonija i Slovenija. Skopje 1978 (cir.). 452 strani (Marjan Drnovšek)	192
Novo pridobitve slovenskih arhivov	194
Arhiv SR Slovenije 1980	194
Zgodovinski arhiv v Celju 1981	194
Pokrajinski arhiv Koper 1980	194
Zgodovinski arhiv Ljubljana	194
Enota Mestni arhiv Ljubljana 1980–1981	194
Enota za Gorenjsko, Kranj 1979–1981	195
Enota Škofja Loka 1980–1981	195
Enota za zunanjo ljubljansko regijo od 1.1. do 31.10.1981	195
Pokrajinski arhiv v Novi Gorici 1980	196
Zgodovinski arhiv v Ptuj 1980	196
Arhiv Inštituta za zgodovino delavskega gibanja v Ljubljani, 1980	196
Bibliografija arhivskih delavcev 1980–1981	197
Osebnosti	201
Dr. Tone Zorn (Vasilij Melik)	
Zakonski predpisi za področje arhivske dejavnosti	202
Zakon o naravni in kulturni dediščini	202
Kazenski zakon SRS	215
Kazenski zakon SFRJ	215
Pravilnik o odbiranju in izročanju arhivskega gradiva arhivu	216
Pravilnik o sestavi in vodenju evidence arhivskega gradiva	217
Pravilnik o pogojih za uporabo arhivskega gradiva	221
Luka Koper	224
Iplas Koper	224
Lesonit Ilirska Bistrica	225
Tovarna organskih kislin Ilirska Bistrica	225
IIP „Droga“ prehrabena industrija Portorož	226
LIV industrija kovinskih in plastičnih proizvodov Postojna	227
THP – Turistično hotelsko podjetje – Portorož	227
Aluminij Komen	228
Javor – Lesna industrija Pivka	228
Sinopsi	231

članki in razprave

PREDPISI, KI UREJAJO ARHIVSKO DEJAVNOST

Jože Žontar

Skupščina SR Slovenije je na sejalih svojih zborov dne 29.12.1980 in na seji skupščine Kulturne skupnosti Slovenije dne 26.12.1980 sprejela zakon o naravni in kulturni dediščini (Uradni list SRS, št. 1/81). Z dnem, ko je začel veljati ta zakon, je prenehal veljati tudi zakon o arhivskem gradivu in o arhivih (Uradni list SRS, št. 34/73). S tem je postal zakon o naravni in kulturni dediščini tudi osnovni predpis, ki ureja arhivsko dejavnost. Ko obravnavamo v tem prispevku ta zakon, ga obravnavamo prav s tega vidika. Pred očmi imamo le arhivsko gradivo, torej samo enega izmed delov naravne in kulturne dediščine.

V letu 1981 so bili sprejeti na podlagi zakona o naravni in kulturni dediščini še trije akti, ki urejajo arhivsko dejavnost in ki v marsičem šele omogočajo v polni meri izvajati sam zakon. Ti so:

pravilnik o odbiranju in izročanju arhivskega gradiva arhivu,

pravilnik o sestavi in vodenju evidenc arhivskega gradiva,
ter

pravilnik o pogojih za uporabo arhivskega gradiva.

(Vsi pravilniki so objavljeni v Uradnem listu SRS, št. 34/81; popravki: Uradni list SRS, št. 2/82).

V tem prispevku si sledijo ti akti po navedenem logičnem vrstnem redu ne glede na to, da so objavljeni v Uradnem listu SRS v drugačnem zaporedju.

Obravnavano materijo dopolnjujejo tudi določbe 166., 169., 178. in 179. člena kazenskega zakona SRS (Uradni list SRS, št. 12/77), ki se nanašajo na kazensko-pravno varstvo glede tatvine, zatajitve, poškodovanja ali uničenja in nedovoljenega izvoza kulturnih in zgodovinskih spomenikov, to je tudi arhivskega gradiva.¹ Uničenje kulturnih in zgodovinskih spomenikov med vojno ali oboroženim spopadom pa sankcionira 51. člen kazenskega zakona SFRJ (Uradni list SFRJ, št. 44/76), ker gre za kaznivo dejanje zoper mednarodno pravo (v skladu z mednarodno konvencijo o varstvu kulturnih dobrin v primeru oboroženega spopada).

Poudariti je treba, da so arhivi tvorno sodelovali pri pripravi obravnavanih predpisov. Glede zakona o naravni in kulturni dediščini je bilo ob njegovem sprejemu v Skupščini SR Slovenije to tudi posebej naglašeno. Kljub prizadevanjem sestavljalcev pa ni mogoče trditi, da so predpisi dosegli zgornjo mejo možnega. Pri uresničevanju njihovih določb bo ustvarjalna praksa bogatila ne le nje same, marveč tudi našo pravno ureditev varstva naravne in kulturne dediščine sploh ter arhivske dejavnosti še posebej.

Komentarji k obravnavanim predpisom niso namenjeni le delavcem v arhivih marveč vsem, ki imajo kakorkoli opravka z arhivsko dejavnostjo, to je od ustvarjalcev arhivskega gradiva, do uporabnikov in upravnih organov. Želimo pa, da bi ta prispevek obogatil tudi našo arhivistiko, za katero je bil sprejem sistemskega zakona vedno priložnost za njeni napredek.

Komentar v zvezi z zakonom o naravni in kulturni de-

diščini je nastal na podlagi gradiv, pripravljenih ob sprejetju zakona ter na podlagi zapisa več pogovorov s tov. Jožetom Humrom, namestnikom predsednika Republiškega komiteja za kulturo. Tov. Humer je prispeval tudi več pojasnil k podzakonskim aktom na splošno, tov. Janez Strojanišek, vodja upravne inšpekcije Republiškega sekretariata za pravosodje in upravo pa v zvezi z 10. do 12. členom pravilnika o pogojih za uporabo arhivskega gradiva. Obema se za sodelovanje najlepše zahvaljujem.

I.

Arhivska zakonodaja od osvoboditve leta 1945 dalje

V Sloveniji je bilo načelno zavarovanje arhivskega gradiva določeno že z odlokom predsedstva Slovenskega narodnoosvobodilnega sveta o zaščiti knjižnic, arhivov in kulturnih spomenikov (Slovenski poročevalec, 27. 1. 1945). Narodna vlada Slovenije pa je z uredbo z dne 31. 10. 1945 ustanovila Osrednji državni arhiv Slovenije in arhivski svet (Uradni list SNOS in NVS, št. 50/45). V okviru zvezne zakonodaje je bilo načelno zavarovanje arhivskega gradiva določeno z odlokom Nacionalnega komiteja osvoboditve Jugoslavije o zaščiti in čuvanju kulturnih spomenikov in starin z dne 20. 2. 1945 (Uradni list DFJ, št. 10/45). Uredba o začasnem zavarovanju arhivov z dne 12. 3. 1948 (Uradni list FLRJ, št. 25/48) pa je imela namen preprečiti, da bi se pri imetnikih irničevalo arhivsko gradivo bivših državnih in samoupravnih ustanov, društev, združenj in drugih pravnih oseb kot trdi posameznikov.

Splošni zakon o državnih arhivih z dne 23. 1. 1950 (Uradni list FLRJ, št. 12/50) je predstavljal prvi zakon, ki je urejal organizacijo in dejavnost arhivov.² V istem letu je izšla na njegovi osnovi tudi uredba o Glavnem arhivskem svetu (Uradni list FLRJ, št. 54/50). Na podlagi splošnega zakona Slovenija ni izdala republiškega zakona o državnih arhivih, marveč se je v republikr direktno uporabljal splošni zakon; izdana je bila le odločba o postavitvi Arhivskega sveta LRS (Uradni list LRS, št. 23/50).

Splošni zakon ni predstavljal sistemskega zakona o varstvu arhivskega gradiva, zato je ostala vrsta vprašanj v zvezi z arhivskim gradivom neurejenih, predvsem glede razmerij do organov in organizacij, ki izročajo arhivsko gradivo arhivu. To je bilo toliko bolj pereče, ker se je pri imetnikih obsežno nekontrolirano uničevanje arhivskega gradiva nadaljevalo. Pomanjkljivosti naj bi uredila dva predpisa: odločba o hrambi arhivskega materiala z dne 11. 1. 1952 (Uradni list FLRJ, št. 8/52) in navodilo o zbiranju, hrambi in periodičnem izročanju arhivskega materiala z dne 5. 2. 1952 (Uradni list FLRJ, št. 8/52; objavljeno trdi v Uradnem listu LRS, št. 12/52). Kot „arhivski material“ je treba razumeti dokumentarno gradivo, ki nastaja pri delu oziroma poslovanju organov in organizacij. S tema predpisoma so bile na arhive prenesene tudi določene upravne naloge.

Osnovna načela splošnega zakona so hitro zastarela. Vzporedno z razvojem decentralizacije oblasti so se začeli iz mestnih arhivov, ki jih je predvideval splošni zakon,

razvijati okrajni arhivi. V skladu z razvojem komunalnega sistema po letu 1955 pa se je začela tudi organizacija arhivov za posamezna območja naslanjati na občine.³ Zato so se začele že leta 1953 priprave na novi zvezni zakon o arhivih. Vzporedno so pripravljali tudi novo navodilo o izločevanju in uničevanju dokumentarnega gradiva, ki nastaja pri delu oziroma poslovanju. S sprejemom novega zakona pa so močno odlašali. Nazadnje je prevladalo stališče, da bi pravno ureditev materije o arhivskem gradivu in o arhivih prepustili republikam, s tem da bi zvezna skupščina sprejela priporočilo, v katerem bi bila podana načelna stališča kot osnovna orientacija za republiške zakone.⁴ Na tej podlagi so Bosna in Hercegovina ter Hrvatska v letu 1962, Črna Gora pa v letu 1963 sprejele arhivske zakone, v katerih je prvič prišlo do urejanja celotnega področja varstva arhivskega gradiva (hrvatski in emogorski zakon se imenujeta zakon o varstvu arhivskega gradiva in o arhivih; Narodne novine, št. 41/62, oziroma Službeni list NR Crne Gore, št. 13/63).⁵

Po sprejemu Ustave leta 1963 in ob splošnem usklajevanju zakonodaje z njenimi normami so bili dani pogoji, da se sprejme tudi zvezna arhivska zakonodaja. Novembra 1964 je bil sprejet splošni zakon o arhivskem gradivu (Uradni list SFRJ, št. 48/64), na njegovi podlagi pa so izšla še načela o odbiranju arhivskega gradiva iz registraturnega materiala z dne 15.3.1968 (Uradni list SFRJ, št. 12/68) in načela o enotnem evidentiranju arhivskega gradiva in registraturnega materiala z dne 16.4.1970 (Uradni list SFRJ, št. 38/70).⁶ Pojem „registraturni material“, ki so ga pričeli uporabljati že republiški zakoni, sprejeti leta 1962 in 1963, je pomenil dokumentarno gradivo, ki nastaja pri delu oziroma poslovanju organov in organizacij.

Splošni zakon in na njegovi osnovi izdana predpisa so določali le splošna načela in se direktno niso uporabljali. Urejali so le vprašanja varstva arhivskega gradiva, ne pa vprašanj organizacije arhivov. Namen splošnih zakonov je bil namreč zagotoviti temeljno enotnost na nekem področju v okviru vse države, medtem ko so bila vprašanja organizacije na temelju nove ustave v celoti v pristojnosti republik.

V skladu s splošnim zakonom je bil tudi v Sloveniji sprejet zakon o arhivskem gradivu in o arhivih z dne 16.2.1966 (Uradni list SRS, št. 4/66). Zakon je predvidel naslednje podzakonske akte oziroma izvršilne predpise: o evidentiranju arhivskega in registraturnega gradiva (zakon o arhivskem gradivu in o arhivih iz leta 1973 ga imenuje navodilo o popisovanju /evidentiranju, inventarizaciji in izdelavi pripomočkov za uporabo/ arhivskega in registraturnega gradiva), o odbiranju arhivskega gradiva iz registraturnega gradiva, o načinu urejanja arhivskega gradiva v arhivih ter o načinu izvajanja materialnega varstva arhivskega in registraturnega gradiva. Izšli sta le navodilo o načinu izvajanja materialnega varstva arhivskega in registraturnega gradiva z dne 20.2.1969 (Uradni list SRS, št. 10/69) ter navodilo o odbiranju arhivskega gradiva iz registraturnega gradiva z dne 24.2.1970 (Uradni list SRS, št. 9/70).

Federacija je z zakonom o Arhivu Jugoslavije, sprejetim novembra 1964, uredila varstvo arhivskega gradiva, ki nastaja pri njenih organih in ustanovah (Uradni list SFRJ, št. 48/64). Zakon je bil leta 1969 dopolnjen (Uradni list SFRJ, št. 42/69). Državni sekretar za zunanje zadeve pa je predpisal pravilnik o pogojih za uporabo registraturnega materiala in arhivskega gradiva državnega

sekretariata za zunanje zadeve ter diplomatskih in konzularnih predstavništev v tujini (Uradni list SFRJ, št. 23/69). Organizacijske norme, ki jih je predpisala federacija, se torej nanašajo izključno na njeno gradivo. Iz svoje pristojnosti je določila federacija še, katero arhivsko gradivo je družbena lastnina (7. člen splošnega zakona o arhivskem gradivu, ki je imel značaj določila popolnega zakona) ter ustanovila Arhivski svet Jugoslavije z zakonom o Arhivskem svetu Jugoslavije (Uradni list SFRJ, št. 48/64).

Amandmajsko izpopolnjevanje ustavnega sistema se je odrazilo tudi na zakonodaji, ki je urejala varstvo arhivskega gradiva. Na podlagi 14. in 15. člena ustavnega zakona za izvedbo ustavnih amandmajev od XX. do XXI. (Uradni list SFRJ, št. 29/71), ki je bil sprejet junija 1971, so s prenosom določenih pristojnosti od federacije na republike prenehali veljati splošni zakoni, tako tudi splošni zakon o arhivskem gradivu ter zakon o Arhivskem svetu Jugoslavije, s tem pa tudi načela o odbiranju arhivskega gradiva iz registraturnega materiala in načela o enotnem evidentiranju arhivskega gradiva in registraturnega materiala. Sedaj so morale republike urediti varstvo arhivskega gradiva v celoti samostojno.⁷ Zato je bil oktobra 1973 spremenjen in dopolnjen tudi zakon o arhivskem gradivu in o arhivih (Uradni list SRS, št. 34/73). Federacija je uredila varstvo arhivskega gradiva, ki nastaja pri njenih organih in ustanovah, z novim zakonom o Arhivu Jugoslavije, sprejetim januarja 1973 (Uradni list SFRJ, št. 6/73).

V času po osvoboditvi leta 1945 je bila sprejeta in objavljena tudi obsežna zakonodaja s področja varstva kulturnih spomenikov (v dosedanjem pomenu te besede), in sicer zvezna: zakon o zaščiti kulturnih spomenikov in prirodnih znamenitosti (Uradni list DFJ, št. 54/45), splošni zakon o varstvu kulturnih spomenikov in naravnih redkosti (Uradni list FLRJ, št. 81/46; 4/51), splošni zakon o varstvu kulturnih spomenikov (Uradni list FLRJ, št. 17/59), temeljni zakon o varstvu kulturnih spomenikov (Uradni list SFRJ, št. 12/65), ter republiška: zakon o varstvu kulturnih spomenikov in prirodnih znamenitosti v Ljudski republiki Sloveniji (Uradni list LRS, št. 23/48), zakon o varstvu kulturnih spomenikov in naravnih znamenitosti (Uradni list LRS, št. 22/58), zakon o varstvu kulturnih spomenikov v LR Sloveniji (Uradni list LRS, št. 26/61; SRS, št. 11/65). Čeprav je bilo v strokovnem pogledu in v najširšem smislu ves čas arhivsko gradivo pojmovano kot kulturni spomenik in je to vsaj v načelni dikiiji povzemala tudi arhivska zakonodaja, pa je šla zakonodaja v podrobnosti to pot, da je vprašanja arhivov in arhivskega gradiva urejala posebej, kot je denimo, urejala posebej muzejska vprašanja.⁸ Ko sta šli v podrobni zakonodaji po letu 1950 spomeniško in arhivsko varstvo vsak svojo pot, spomeniška dejavnost tudi ni več posegala na področje varstva arhivskega gradiva. Kot stroki pa sta se konzervatorstvo in arhivistika razvili iz popolnoma drugačnih izhodišč, kajti stroki imata za osnovo stvari, to je objekte varstva, ki so bistveno različni.

Priprava zakona o naravni in kulturni dediščini ter njegova osnovna načela

Potek priprave zakona o naravni in kulturni dediščini sta nekako vstrice krojila dva tokova. Prvi tok je bil čisto za-

konodajne narave. V Skupščini SR Slovenije so namreč pod težo števila kulturniških zakonov, ki jih je bilo treba sprejeti oziroma uskladiti z novo Ustavo in drugimi zakonskimi akti, prišli na misel, da bi namesto vseh teh zakonov pripravili in sprejeli nekakšen kulturni kodeks, torej zakon, ki bi urejal vse, kar je treba urediti na področju kulture. Čeprav se ta zamisel kasneje ni tako uveljavila, pa ji je vendar na obravnavanem področju kulture nadaljnje zakonodajno prizadevanje šlo na roko, saj je široko zajet zakon o naravni in kulturni dediščini pokrival področja kar štirih prejšnjih republiških zakonov: zakona o varstvu narave (Uradni list SRS, št. 7/70), zakona o varstvu kulturnih spomenikov (Uradni list LRS, št. 26/61; SRS, št. 11/65), zakona o muzejih (Uradni list LRS, št. 32/59; SRS, št. 11/65) in zakona o arhivskem gradivu in o arhivih (Uradni list SRS, št. 34/73). Drugi tok je bil bolj strokovne, torej vsebinske narave. Šlo je za uveljavljanje ustavne diktacije in misli, da gre namreč za relativno enovit, čeprav po vsebini sestavljen pojem kulturne in naravne dediščine. Omenjeno načelo se je v zakonu uveljavilo na več načinov. Prvič s tem, da zakon vsebinsko zajema vsa ta področja, drugič pa s tem, da uvaja enovit pojem naravne in kulturne dediščine, skoraj v celoti pa tudi enovito obravnava kulturne spomenike in naravne znamenitosti.

Pojem naravna in kulturna dediščina izvira iz Ustave, čeprav je v njej še nekoliko različno zastavljen. Pojem so utrjevali strokovnjaki, ki so sodelovali pri oblikovanju Ustave, po drugi strani pa je bil v precejšnji meri deležen tudi podpora naravovarstvenega področja. Tako je pravzaprav že od prvih osnutkov zakona leta 1978 naprej potekal poskus, da se ta pojem v neposredni področni zakonodaji uveljavi in udomači. Pojem kulturna dediščina predstavlja novo kategorijo, ki ni istovetna s kategorijo spomenik, saj ne vključuje le kulturnih in zgodovinskih spomenikov, marveč dosti več, namreč dediščino v nekem dovolj širokem pomenu te besede. Tako štejejo po zakonu za naravno in kulturno dediščino nepremičnine, premičnine in njihove skupine, območja in posamezni deli narave, ki imajo za SR Slovenijo ali za njeno območje kulturno, znanstveno, zgodovinsko ali estetsko vrednost. Za kulturne in zgodovinske spomenike in naravne znamenitosti — za katere velja tudi strožji varstveni red — pa štejejo tisti deli naravne in kulturne dediščine, ki imajo posebno kulturno, znanstveno, zgodovinsko ali estetsko vrednost. Taka opredelitev spomenika se razlikuje tudi od dosedanjega pojmovanja, ker zvišuje njegov pomen.

V pojmovanje kulturne dediščine je ves čas sodilo tudi arhivsko gradivo. Le v zadnjem poteku postopka nastajanja in sprejemanja zakona se je arhivska vsebina vključila nekoliko z zamudo. Ta zaostanek ni bil načelne narave, temveč čisto praktične. Ob pospešenem delu je bil predlagatelj sposoben pripraviti vgraditev arhivske vsebine v zakon šele v fazi od osnutka k predlogu zakona, potem ko se je pri obravnavi osnutka zakona v Skupščini SR Slovenije julija 1980 zavezal — in tak je bil tudi skupščinski sklep —, da mora zakon v celoti vsebovati tudi arhivsko področje.

Izmed ostalih republik je edino SR Srbija sprejela zakon, ki ureja skupno vsa področja varstva kulturne dediščine (Službeni glasnik SR Srbije, št. 28/77), medtem ko imajo druge republike posebne zakone o arhivskem gradivu in o arhivih.⁹ Federacija je z zakonom, sprejetim aprila 1976, spremenila in dopolnila zakon o Arhivu Jugoslavije

(Uradni list SFRJ, št. 18/76). V obravnavi pa je osnutek novega zakona.

Ustavna podlaga za izdajo zakona o naravni in kulturni dediščini je 5. točka prvega odstavka 321. člena Ustave SR Slovenije, po kateri ureja Skupščina SR Slovenije v okviru pravice in dolžnosti republike z zakonom tudi razmerja, ki so skupnega pomena za delovne ljudi in občane na področju varstva kulturnih in zgodovinskih spomenikov, pokrajine in naravnih znamenitosti. Zato so predmet zakona vsa vprašanja varstva arhivskega gradiva na območju SR Slovenije z izjemo arhivskega gradiva, ki je nastalo pri delu organov federacije in zavodov, ustanovljenih za opravljanje zadev, pomembnih za uresničevanje funkcije organov federacije, kakor tudi centralnih organov družbenopolitičnih in drugih organizacij in društev na ravni federacije (1. člen zakona o Arhivu Jugoslavije, Uradni list SFRJ, št. 6/73). Med arhivsko gradivo, za katero ureja vprašanja varstva federacija, šteje zato tudi arhivsko gradivo, ki izvira od Jugoslovanske ljudske armade.

Zakon izhaja iz naslednjih določb Ustave SR Slovenije:

- da je varstvo objektov in območij, posebno pomembnih za narodnostni značaj Slovenije in za njeno zgodovino, ter varstvo naravnih znamenitosti in redkosti posebna skrb socialistične družbene skupnosti (temeljna načela, VII),
- da delovni ljudje in občani v krajevni skupnosti odločajo o uresničevanju svojih skupnih interesov in o opravljanju nalog ter o solidarnem zadovoljevanju skupnih potreb, med drugim tudi na področju varstva kulturnih in zgodovinskih spomenikov (73. člen),
- da se sme lastninska pravica na stvareh, ki so posebnega kulturnega pomena, na podlagi zakona omejiti, če to zahteva splošni interes (101. člen),
- da se z zakonom določajo pogoji in način uporabe nepremičnin in drugih stvari posebnega kulturnega in zgodovinskega pomena kot dobrin splošnega pomena, ki so pod posebnim družbenim varstvom (102. člen),
- da so naravne in z delom pridobljene vrednote človekovega okolja (posamezna krajinska območja, predmeti narave, rastlinski in živalski svet, območja, namenjena za rekreacijo) pod posebnim družbenim varstvom (104. člen),
- da delovni ljudje in občani v občini skrbijo za varstvo in vzdrževanje kulturnih in zgodovinskih spomenikov ter spominskih obeležij (186. člen);
- da je vsakdo dolžan varovati naravo in njene dobrine, naravne znamenitosti in redkosti ter kulturne spomenike (241. člen),
- da v okviru z ustavo in zakoni določenih pravic in dolžnosti Socialistična republika Slovenija po republiških organih skrbi za varstvo kulturnih in zgodovinskih spomenikov (314. člen).

Nepremičnine in premičnine, ki tvorijo naravno in kulturno dediščino, uvršča 102. člen Ustave med dobrine splošnega pomena. Skupno tem dobrinam je, da so sredstvo posebne vrste, posebne namena, da so pod posebnim zakonskim varstvom in da se uporabljajo pod pogoji in na način, kot to določa zakon. Ustavno varstvo dobrin splošnega pomena je poznala že Ustava iz leta 1963. Nova Ustava je ta pojem še razširila tako, da se nanaša tudi na nepremičnine in druge stvari posebnega kulturnega in zgodovinskega pomena.

S področja mednarodnega varstva kulturne dediščine pa

je naša država ratificirala naslednje mednarodne konvencije:

- o varstvu kulturnih dobrin v primeru oboroženega spopada (tim. Haaška konvencija: Uradni list SFRJ, št. 4/65 – dodatek: Mednarodne pogodbe in drugi sporazumi),
- o ukrepih za prepoved in preprečevanje nedovoljenega uvoza in izvoza kulturnih dobrin ter prenosa lastninske pravice na njih (Uradni list SFRJ, št. 50/73 – dodatek: mednarodne pogodbe in drugi sporazumi),
- o varstvu svetovne kulturne in naravne dediščine (Uradni list SFRJ, št. 56/74 – dodatek: mednarodne pogodbe in drugi sporazumi).

Načela varstva naravne in kulturne dediščine so v zakonu precizno opredeljena. Zakonodajna ureditev sega tako daleč v podrobnosti, kolikor sega tudi na drugih področjih dejavnosti posebnega družbenega pomena, in tako daleč, da vsaj praviloma podzakonski akti niso drugega kot konkretizacija, pojasnjevanje, napotila oziroma navodila, nimajo pa naloge, da bi nase prevzemali lastnosti, ki gredo samo zakonskemu tekstu, namreč pomena ukazujejoče norme. Ne trdimo, da je bil pri tem zakonodajalec čisto in v celoti dosleden. Pri pripravljanju zakona se je namreč kazalo, da pomaga pri oblikovanju zakonske materije, če skušamo hkrati govoriti o treh oziroma štirih vejah dejavnosti, po drugi strani pa se je kazalo, kako se seveda s tem nujno odmikamo od nekaterih konkretnosti, ki bi jih sicer najbrž zakon urejal, ko bi imeli namesto enega štiri zakone. Če je zakon dovolj preudaren, se nam ta nekoliko večja stopnja splošnosti njegovih norm ne sme maščevati, saj bomo morali ob njem seveda vedno uporabljati po eni strani še druge predpise kot npr. zakon o združenem delu, zakon o družbenem planiranju, zakon o svobodni menjavi dela na področju kulturnih dejavnosti, po drugi strani pa tudi samoupravno prakso in načela samoupravljanja pa tudi splošne politične akte. Zakoni, ki skušajo vse do kraja urediti, pa pogosto urede le malo.

Osnovno načelo zakona je široko pojmovanje varstva naravne in kulturne dediščine. Varstvo je zelo širok pojem in se ne omejuje samo na tisto, kar naj opravlja stroka npr. z arhivskim gradivom, torej se ne giblje samo na relaciji strokovnjaki in stvari, temveč zajema širše in mnogotere relacije. Varstvo ni namenjeno samo ohranjanju stvari, temveč je namenjeno zlasti temu, kar nam te stvari lahko danes pomenijo ali nudijo, kako lahko bogatijo našo vednost, naše kulturno življenje, kulturnost našega okolja itd. Varstvo je torej tudi sodelovanje v vzgojno-izobraževalnem procesu, varstvo je tudi dajanje nasvetov posameznikom, varstvo je tudi publiciranje, ne samo za strokovne kroge oziroma strokovne potrebe, ampak tudi za širše, bolj popularne potrebe. Drugo načelo, na katerem temelji zakon in ki je prvemu načelu vzporedno, pa je pojmovanje, da varstvo ni le zadeva nekkih specialnih za to ustanovljenih in zadolženih subjektov, recimo strokovnih organizacij, to je organizacij za varstvo naravne in kulturne dediščine, muzejev in arhivov, marveč je varstvo pravica in dolžnost vseh v družbi, od posameznika do družbenopolitičnih skupnosti, vključno s Socialistično republiko Slovenije.

Poseben družben pomen varstva naravne in kulturne dediščine pa terja tudi podružbljanje dejavnosti. Podružbljanje gre v primeru dejavnosti, o kateri govorimo, celo v več smereh: po eni strani gre za podružbljanje delovanja, upravnega poslovanja in vodenja strokovnih organizacij,

po drugi strani za prenašanje pomembnih odločitev v krog najrazličnejših subjektov, ki imajo na tem področju kakšen interes, in po tretji strani za uveljavljanje skrbi za varstvo tudi kot skrbi družbenopolitičnih skupnosti v celoti in to ne samo pri razglašanju spomenikov ali določanju družbenih pravnih oseb in društev, katerih arhivsko gradivo bo prevzemal arhiv, temveč tudi pri zagotavljanju strokovne dejavnosti. Zagotavljanje strokovne dejavnosti pa pomeni zagotavljanje dejavnikov in pogojev, da lahko ti dejavniki delujejo.

Eden od logičnih nasledkov načela podružbljanja je tudi ta, da zakon, osvobaja strokovne organizacije upravnih nalog. Ima pa to osvobajanje v sebi tudi perspektivo, da omogoča strokovnim organizacijam postati vedno bolj sodelavec, nekdo, na kogar si navezan pri dolžnostih do kulturne dediščine ali pa z interesom za dediščino. To prihaja na arhivskem področju zelo do izraza. Organizacija, pri kateri nastaja arhivsko gradivo, naj ne bi čutila arhiva kot nekoga, ki ima nekaj zoper njo, ki ji z nečim preti, ampak naj ga čuti kot tistega, s katerim si pravzaprav podaja roko v nekem skupnem poslanstvu.

Morda bi bilo prav opozoriti tudi na to: izrecno je vsaj za rabo našega zakonskega sistema vsa dejavnost varstva naravne in kulturne dediščine proglašena za kulturno dejavnost. Tu smo tudi po pravni poti šli v širše pojmovanje kulturnih dejavnosti, s tem pa tudi kulture, čeprav je jasno, da se v vsej tej sferi prepletajo komponente kulturne, raziskovalne, upravne, izobraževalne in kajpak v marsičem tudi gospodarske narave, pa tudi drugih dejavnosti v družbi.

Še bolj kot ob pripravi zakona se nam sedaj na ustrezen način retrogradno ponuja vprašanje strokovnopoličnega zaobjetja dejavnosti varstva naravne in kulturne dediščine v Sloveniji, pa ne v obliki matične službe, zlasti ne v obliki, ki bi dišala po upravnem komandiranju strokovnih organizacij; najbrž bi bil to prehud korak nazaj. Vedno znova se postavljajo strokovno-politična vprašanja, vprašanja globalnejših strokovnih odločitev na tem področju. In če jim ne bo moč v celoti ustreči v novih organizacijskih in delegatskih oblikah Kulturne skupnosti Slovenije, bomo morali pač storiti vse, da se po poti, ki je pravno že začrtana, z dopolnitvijo zakona počasi in po pameti oblikuje nekaj, kar bi bilo strokovnemu svetu za področje naravne in kulturne dediščine podobno.

Zakonu, ki je na novo zaobjel naravno in kulturno dediščino, smemo pripisovati ne samo težnjo po enotnem pojmovanju dediščine, temveč moramo najbrž pričakovati, da bo njegovo uresničevanje samo po sebi spet združevalo, bližalo in povezovalo dejavnosti s tega področja. Za sodelovanje med vsemi strokovnimi organizacijami s področja varstva naravne in kulturne dediščine pa je družbeni prostor že organiziran v novi Kulturni skupnosti Slovenije.

Posebna načela zakona o naravni in kulturni dediščini na področju varstva arhivskega gradiva

Preden bomo govorili o načelih zakona, ki se posebej nanašajo na varstvo arhivskega gradiva, je potrebno obrazložiti dva zakonska pojma: pojem „arhivsko gradivo“ in pojem „arhiv“. Arhivsko gradivo po diktiji zakona o naravni in kulturni dediščini mora imeti najprej trajen pomen za znanost ali za kulturo, razen tega pa mora nastati na predpisan način. Največkrat pride v poštev tak način, da ga imetnik, to je družbena pravna oseba ali društvo po navodilih arhiva odbere iz dokumentarnega

gradiva, ki je nastalo pri njegovem delu ali pri delu njegovih prednikov. Katere so te družbene pravne osebe in društva, pa določi za kulturo pristojni upravni organ občine (oziroma republike v primeru Arhiva SR Slovenije). Ker sovпада odbiranje arhivskega gradiva praviloma z izročanjem gradiva arhivu in ker je poglobljen moment pri nastanku prenične dediščine izročitev stvari strokovni organizaciji, se ta določitev glasi na družbene pravne osebe in društva, ki izročajo arhivsko gradivo arhivu. Drugi način nastanka arhivskega gradiva po diktiji zakona pa prihaja v poštev v primeru dokumentarnega gradiva, ki ga hranijo občani ali civilne pravne osebe, ki niso društva,¹¹ in ki ima lastnosti arhivskega gradiva. V tem primeru razglasi na predlog arhiva občinski upravni organ, pristojen za kulturo, to dokumentarno gradivo za arhivsko gradivo. Kadar govorimo o zakonskem pojmu arhivsko gradivo, je treba imeti torej v mislih samo arhivsko gradivo določenih družbenih pravnih oseb in društev oziroma dokumentarno gradivo občanov in civilnih pravnih oseb, ki niso društva, in ki je bilo razglašeno za arhivsko gradivo. Posebej opozarjamo na to pri branju posebnih določb o varstvu arhivskega gradiva (57.–69. člen).

Poleg tega, kar zakon razglša za arhivsko gradivo, pa je še dosti dokumentov, ki nimajo v državnem smislu epiteta arhivsko gradivo, a imajo pomen kot kulturna dediščina, ker pač imajo v večji ali manjši meri vrednost za širši ali ožji krog, s tem pa tudi pomen v družbenem smislu, saj družba ni samo država, ampak tudi krajevna skupnost, kulturno društvo, gasilsko društvo in podobno. Naredili bi si pravzaprav zelo slabo uslugo, če bi v svoji zavesti, v svojih pojmovanjih in v svojih nalogah zreducirali varstveno delovanje na arhivsko gradivo določenih družbenih pravnih oseb in društev. S tem bi pravzaprav odtrgali arhivsko zgradbo od njene najširše podlage. Vse to pa bi bilo hoočš hoočš v nasprotju s temeljno naravnostjo zakona za celoto. V mislih imamo predvsem to, da ima tudi pri družbenih pravnih osebah in društvih, ki ne izročajo arhivskega gradiva arhivu, del dokumentarnega gradiva lastnosti arhivskega gradiva, le da ne s strogo formalnega vidika. Na vse te imetnike apelira zakon v prvem poglavju, kjer govori o naravni in kulturni dediščini (ne pa o kulturnih in zgodovinskih spomenikih ter naravnih znamenitostih), naj se obnašajo v skrbi za to gradivo na podoben način kot tisti, za katere velja celoten zakon. Pri njih naj bo shranjevanje dokumentov torej nekakšna moralna obveznost, interes, oziroma navada, da sami sebi poskrbe za svoje „arhivsko gradivo“. Enako velja za občane ter civilne pravne osebe, ki niso društva in njihovo dokumentarno gradivo ni bilo razglašeno za arhivsko. Gre torej za sestavno splošnega razumevanja, odnosa, družbene privaje, nekega organiziranega delovanja, zato da puščamo prilagoditvi čim več in čim bolj odbranih dokumentov o sedanjosti, in sicer odbranih tudi po nekih ožjih interesnih spoznanjih ali po nekem ožjem družbenem interesu, ne samo po tistem, ki ga sicer zajema zakon.

Drugi zakonski pojem je pojem „arhiv“. Kadar uporablja zakon ali podzakonski akt besedo arhiv, misli na arhive in subjekte iz 95., 98., 100. in 101. člena zakona, ne pa na subjekte iz 102. člena zakona, ki jim lahko arhiv s pogodbo prepusti določene vrste arhivskega gradiva in jim zaupa opravljanje posameznih nalog v zvezi z njim. V primeru, da subjekti iz 102. člena zakona ne opravljajo nalog v redu, zadene odgovornost za to arhiv, namreč

odgovornost za slab izbor, in se arhiv ne more izgovarjati na pogodbo.

Obrazložitev pojma arhivsko gradivo nas je pripeljala že do prvega načela, po katerem se ravna varstvo arhivskega gradiva. Gre namreč za načelo selektivnosti. Kateri deli dokumentarnega gradiva se odberejo kot arhivsko gradivo, pa je strokovno vprašanje, ki pa ima tudi svoj strokovno-politični vidik. Velikanskih količin dokumentarnega gradiva, ki nastajajo v novejšem času, ni mogoče hraniti, četudi bi imeli na voljo mnogo več arhivskih skladišč. Tolikšnih količin gradiva pa tudi ni mogoče pripraviti za uporabo, četudi bi imeli v arhivih mnogo več delavcev kot danes. Čeprav so ti razlogi neposreden povod za rigoroznejše odbiranje arhivskega gradiva iz novejšega časa, pa morajo usmerjati samo odbiranje predvsem potrebe raziskovanja. Toda če izhajamo pri določanju kriterijev za odbiranje iz potreb raziskovanja, pridemo tudi do zaključka, da je treba pri odbiranju arhivskega gradiva iz novejšega časa postopati bolj rigorozno, kajti tudi pri preučevanju posameznih vprašanj ni mogoče pregledati neizmernih množin gradiva. Izkušnje pa tudi kažejo, da pritegne raziskovalce k preučevanju samo dobro odbrano arhivsko gradivo. Vsi ti razlogi govorijo za to, da se je treba pri odbiranju omejiti na racionalno količino arhivskega gradiva, ki pa bo še vedno zagotavljala potrebne podatke.

V zvezi z odbiranjem arhivskega gradiva je treba upoštevati to, da imamo za novejši čas na voljo tudi množico tiskanega gradiva, časopisov in drugega gradiva, ki je bilo objavljeno zaradi namenov informiranja. Poudariti pa je treba, ne da bi hoteli zmanjševati njegovega pomena kot zgodovinskega vira, da to gradivo ne more nadomestiti dokumentarnega gradiva, ki nastaja pri delu oziroma poslovanju. Kajti prikazi, poročila, ocene in podobni zapisi, ki so bili pripravljeni z namenom, da bodo objavljeni, imajo že značaj informacije. To pa je več kot samo podatek, kajti vključuje tudi sodbo o pojavi, ali z drugimi besedami, informacija daje tudi oceno dogajanj, oseb in dejavnosti. Za številna vprašanja pa v časopisih in drugih objavah sploh ne bomo dobili nikakih podatkov. Poglavitna naloga arhivov je, da arhivsko gradivo strokovno obdelajo, da izdelajo zanj pripomočke, ki vodijo uporabnika do vsebine, in sicer po določenem času od prevzema arhivskega gradiva v arhiv. Te pripomočke naj bi v čim večji meri tudi objavili. V vsakem oziru je korist nezadostna, če ima arhiv zbrane npr. velike količine dragocene arhivskega gradiva, če ni to gradivo na ustrezen način tudi dostopno za uporabo. Objavljanje pripomočkov za uporabo pa ima še dodatno funkcijo. Neposredni uporabniki v arhivu, raziskovalci, so maloštevilni, če jih primerjamo s številom obiskovalcev npr. v knjižnici. Neko sprotno izkazovanje rezultatov dela pa je še kako potrebno tudi za arhive. Ravno na objavljanju vodnikov in drugih pripomočkov za uporabo bi moralo ležati težišče sprotnega izkazovanja rezultatov dela v arhivu (lahko tudi na tehnično cenejši način).

Da bi mogli arhivi osredotočiti svoje glavne sile za dosego omenjenih ciljev, je potrebno arhive osvoboditi dejavnosti, ki niso v službi varstva kulturne dediščine. Tako se mora dejavnost arhivov glede dokumentarnega gradiva, ki nastaja pri delu oziroma poslovanju, osredotočiti na določanje dokumentarnega gradiva, ki ima lastnosti arhivskega gradiva. Ni pa naloga arhivov, da določajo upravne in poslovne roke hrambe dokumentarnega gradiva, način klasifikacije spisov, da se ukvarjajo s tehniko poslovanja z

odloženim dokumentarnim gradivom, z načinom hrambe tega gradiva in sploh z vprašanji pisarniškega poslovanja. Nadalje ni naloga arhivov, da prevzemajo in hranijo dokumentarno gradivo, ki ima sicer trajen ali dolgotrajen upravni ali poslovni pomen, nima pa pomena kot kulturna dediščina. Kolikor prevzemajo arhivi tako gradivo, se pretvarjajo v odlagališče in servis za upravne oziroma poslovne potrebe organov in organizacij, ki jim pogosto tudi primanjkuje skladiščnih prostorov za njihov poslovni arhiv in želijo na ta način reševati lasten problem. Obveznosti, ki nastanejo, če arhiv tako gradivo prevzame, pa so tolikšne, da ga bistveno, če ne celo v pretežni meri omejijo pri opravljanju temeljnih funkcij varstva kulturne dediščine, zaradi katerih ga je družba pravzaprav ustanovila. Prevzemanje takega gradiva pa tudi onemogoča, da bi arhivsko gradivo naenkrat odbrali, s tem pa bistveno časovno odlagamo strokovno obdelavo arhivskega gradiva. Pri takem ravnanju more namreč veljati gradivo za urejeno šele po kakih 50 letih po tem, ko je nastalo, ker se v tem času še vedno zaporedno izločajo dokumenti, pri katerih je pomen za upravne ali poslovne namene trajal več desetletij.

Zakon o naravni in kulturni dediščini je v formalnem oziru koncipiran tako, da je treba določila, ki se nanašajo na arhivsko gradivo, poiskati med materijo, ki obravnava premične spomenike nasploh (te določbe so razumljivo posplošene, ker se nanašajo na vse vrste dediščine oziroma spomenikov), specifična vprašanja varstva arhivskega gradiva pa so obdelana v posebnem podpoglavju z naslovom Posebna določila o varstvu arhivskega gradiva (57.–69. člen). V tem podpoglavju zakon ne ponavlja določb, ki veljajo za vse spomenike, temveč dodaja le to, kar je v arhivski sferi specifičnega.

ZAKON O NARAVNI IN KULTURNI DEDIŠČINI

I. Temeljne določbe

1.–3. člen

Naravna in kulturna dediščina je po svoji naravi zelo širok in heterogen pojem, ki ga nikakor ni mogoče definirati tako, da bi bilo v vsakem primeru jasno, ali gre za stvar, ki je del naravne oziroma kulturne dediščine ali ne. Zato pojma ni mogoče ožiti na tiste stvari, ki bi bile izrecno spoznane za dediščino. Prav zaradi tega pa pojem ni pravno eksakten in je nanj težko vezati strožje pravne posledice. Zato ostaja zakon v prvem poglavju, ko ne gre za spomenike in znamenitosti, temveč za širše pojmovano dediščino, sorazmerno splošen.

Zakon o naravni in kulturni dediščini je republiški zakon. Zato se je bilo smiselno ustaviti navzgor in navzdol pri pojmu „vrednost za SR Slovenijo“. Po drugi strani pa to seveda niso štvari, ki bi imele vrednost samo za SR Slovenijo, ne pa hkrati tudi za njene dele. Samo po sebi se razume, da so v okviru naravne in kulturne dediščine stvari, ki imajo poleg vrednosti za SR Slovenijo tudi še vrednost za koga drugega izven nje. Težko je sploh reči, katere so take stvari, ki imajo vrednost za SR Slovenijo, nimajo pa hkrati tudi vrednosti za Jugoslavijo, Srednjo Evropo, Balkan ipd. To so pojmi, ki gredo tako drug v drugega, da jih ni mogoče razčlenjati. Tudi pri arhivskem gradivu je nesmiselno razlikovati med gradivom, ki ima vrednost za SR Slovenijo, in gradivom, ki ima vrednost za njene dele.

Arhivsko gradivo šteje zakon za posebno kategorijo kulturne dediščine. To ima namreč določene lastnosti, ki so nekoliko drugačne kot pri ostali naravni in kulturni dediščini. Če je neki predmet kulturna dediščina, se nam ta običajno razodeva s svojimi materialnimi lastnostmi, s svojo vnanjo podobo, s svojo prilagojenostjo okolju, s svojo fizično uporabnostjo, s skrbjo, ki je bila vložena v njegovo vnanje oblikovanje, v njegovo materialnost. Pri arhivskem gradivu gre le redkokdaj za njegovo zunanjo podobo in za vrednost, ki bi jo ta njegova podoba sama nosila. Kot izdelek umetnostne pričevalnosti prihaja arhivsko gradivo do izraza le včasih, in še to navadno le starejše arhivsko gradivo, njegov pomen glede tehnične pričevalnosti pa sploh ni omembe vreden. Pri arhivskem gradivu gre pretežno za vrednost, ki je znotraj njega. Arhivsko gradivo je tipičen primer materializirane dediščine, nematerialne dediščine, kajti pri njem varujemo tisto, kar je v njem zapisano, tisto kar izpričuje njegov tekst ali njegova siceršnja zaznamba, npr. v obliki fotografije, načrta ali podobno. Papir, na katerem je tekst ohranjen, je v primeru arhivskega gradiva samo nosilec podatkov in je njegova vrednost v primerjavi s siceršnjim povprečnim pomenom vnanje podobe nekega predmeta, ki je kulturna dediščina, praviloma zanemarljiva vrednost. Tako je arhivsko gradivo predvsem vir podatkov za zgodovino in druge vede. Imajo pa arhivski dokumenti svoj pomen tudi kot predmeti nekega novega sporočila, ko dokumentirajo na razstavi npr. dogodke politične in kulturne zgodovine, dejavnost pomembnih osebnosti ipd. Deli naravne in kulturne dediščine, ki imajo posebno kulturno, znanstveno, zgodovinsko ali estetsko vrednost so kot kulturni in zgodovinski spomeniki ter naravne znamenitosti pod posebnim družbenim varstvom, in to na temelju razglasitve. Na to se nanašajo določbe drugega poglavja zakona.

4. člen

Na določbah tega člena temelji celoten zakon. V njih so osredotočene relacije vseh subjektov v naši družbi, od slehernega občana do vseh njegovih organiziranih oblik in do celotne družbene skupnosti. Posledice teh določb so zaznavne pravzaprav v vseh drugih členih zakona, morale pa bi biti zaznavne tudi v slehernem ravnanju, v slehernem ukrepu, v sleherni zahtevi na področju varstva naravne in kulturne dediščine.

5. člen

Zakon nalaga, da je treba zagotoviti varstvo naravne in kulturne dediščine tudi v izrednih razmerah, neposredni vojni nevarnosti in vojni ter ob naravnih in drugih hudih nesrečah. Kasneje je o tem govor še v 71. členu. Pri splošnem ljudskem odporu je med vsemi kulturnimi dejavnostmi prav varstvu kulturne dediščine namenjena osrednja skrb. Marsikaj kulturniškega bo v vojnih razmerah zaostalo, oslabeledo, ne sme pa zakrneti naš čut do kulturnih dobrin, ki stoletja spremljajo našo rast in razvoj.

Temeljni poudarek 5. člena ni na strokovnih organizacijah, ampak je temeljni poudarek na „vsi“, „vsa družbena skupnost“. Generalni sklep bi bil naslednji: Kakor je varovanje kulturne dediščine v mirni dobi stvar vseh, tako je še posebej tudi varovanje v vojni ali v izjemnih okoliščinah stvar vseh. Za vojno in za izjemne okoliščine se to še prav posebej razume. Na strokovnih organizacijah

je tu poudarek v toliko, ker so tudi sicer poudarjene v zakonu. Njihova naloga je kajpak tudi v teh pogledih še zaostrena. Po eni strani zato, ker moramo tudi v izjemnih okoliščinah kolikor se da strokovno ravnati, da ne bomo v dobri veri škodovali. Toda zakon je zgrajen na tem, da smo varovalci dediščine vsi, od občana v krajevni skupnosti dalje, to pa bo v vojnih razmerah še bolj veljalo. Če bo občan naletel na okoliščine ali situacijo, v kateri je evidentno ogrožena kulturna dediščina, ne bo smel reči, da za to ni pristojen in da naj muzej oziroma arhiv ukrene, kar je potrebno, marveč bo moral sam ukreniti, kar zahteva dana situacija.

Varstvo kulturne dediščine v vojnih razmerah temelji na smiselni uporabi mednarodne konvencije o varstvu kulturnih dobrin v primeru oboroženega spopada. Nujno je, da imamo o kulturni dediščini zbrano kar najpopolnejšo dokumentacijo, ki naj omogoči identifikacijo, za določene dele kulturne dediščine pa tudi restavracijo, in da imamo čim več arhivskega gradiva mikrofilmnega. Nujno je, da vemo, kaj bo v nevarnosti shranjeno posebej, kaj pa prepuščeno splošni zaščiti. Ob tem pa je potrebna še veriga drobnih ukrepov, ki lahko zmanjšajo ali preprečijo škodo zaradi takega ali drugečnega človeškega odnosa ob vojnih razmerah. Obveznosti, ki jih nalaga zakon, segajo od strokovnih priprav, predvsem v okviru strokovnih organizacij, do občinskih in krajevnih organizacijskih sklopov. Pri tem gre predvsem za pravo organiziranost, ki bo kos izjemnim okoliščinam.

6. člen

Varstvo naravne in kulturne dediščine je zlasti v tem, da se ohrani dediščina v nepoškodovanem in izvirnem stanju in da se zagotovijo pogoji, da se ta dediščina uporabljala za zadovoljevanje kulturnih in drugih potreb delovnih ljudi in občanov. Zaradi tega se nalagajo določene omejitve, ki se lahko izražajo kot dolžnost nekaj trpeti ali opustiti ali se prilagoditi ali pa tudi nekaj storiti, da ne bi bilo škode za dediščinske lastnosti, torej za duhovne kvalitete dediščine. Kadar pa govorimo o dokumentarnem gradivu, iz katerega nastaja arhivsko gradivo, pa se nalagajo določene zapovedi, kaj in kako moramo aktivno ravnati, da preide določeno dokumentarno gradivo v arhivsko gradivo.

7. člen

Delovni ljudje in občani so nosilec dejavnosti varstva naravne in kulturne dediščine; vključujejo ga v oblike kulturnega življenja v svojem delovnem in življenjskem okolju, dajejo pobude za posamezne ukrepe, hkrati pa odločajo o vseh vprašanih varstva v postopku planiranja v družbenopolitičnih skupnostih, krajevnih skupnostih in samoupravnih interesnih skupnostih ter samoupravnih organizacijah, še posebej pa s soodločanjen v upravljanju tistih organizacij, katerih dejavnost je varstvo naravne in kulturne dediščine. Določbe skušajo s tem zajeti vsa družbena okolja, pomembna tudi za varstvo dediščine in njihovo povezanost.

8. člen

Zakon razlikuje različne naloge, ki jih imajo družbenopolitične skupnosti na področju varstva naravne in kulturne dediščine. Ko govori, da morajo zagotavljati strokovno dejavnost, potrebno za varstvo naravne in kulturne de-

diščine v družbenopolitičnih skupnostih, to na področju varstva arhivskega gradiva pomeni, da morajo ustanoviti arhiv in zagotavljati pogoje za njegovo delovanje. Z akti, ki jih izdajajo, zagotavljajo, da ima družbenopolitična skupnost strokovne organizacije, da te delujejo in da imajo za to zagotovljene pogoje. Na področju varstva arhivskega gradiva so taki akti: o ustanovitvi ali soustanovitvi arhiva (95. člen), o določitvi tistih družbenih pravnih oseb in društev, katerih arhivsko gradivo bo v skladu z zakonom prevzemal arhiv (95., 98. člen), o razglasitvi dokumentarnega gradiva, ki ga hrani občan ali civilna pravna oseba, ki ni društvo, in ima lastnosti arhivskega gradiva, za arhivsko gradivo (59. člen), o začasnih razglasitvi dokumentarnega gradiva, ki ga hrani občan ali civilna pravna oseba, ki ni društvo, za arhivsko gradivo (29. člen). Taki akti so potein tudi širši akti, ki vsebujejo za varstvo pomembne elemente kot npr. akti o planiranju, akti, ki vključujejo rešitve o prostorih za arhivska skladišča in sploh za arhivsko dejavnost, proračuni, ki vsebujejo določene postavke, namenjene arhivski dejavnosti, ipd. Kot druge ukrepe, ki jih opravljajo družbenopolitične skupnosti na področju varstva arhivskega gradiva določa zakon izdajanje dovoljenj za izvoz dela naravne in kulturne dediščine, ki ni razglašena za kulturni ali zgodovinski spomenik ali naravno znamenitost (12. člen), izdajanje dovoljenj za izvoz spomenika ali znamenitosti (41. člen), odločanje v upravnem postopku za primere, ko se imetnik in arhiv ne moreta sporazumeti o obsegu imetnikove dolžnosti (65. člen), potrditev statuta arhiva (80. člen), nadzorovanje zakonitosti dela arhiva (81. člen), ipd.

Strokovne naloge varstva naravne in kulturne dediščine pa so stvar strokovnih organizacij, med temi tudi nekatere naloge z upravnimi lastnostmi. O teh glej komentar pri 75. členu zakona. Bilo bi namreč popolnoma nesmiselno, da bi zaradi teh nalog podvajali ali razdvajali strokovno zasedbo teh področij.

9. člen

Varstvo naravne in kulturne dediščine je obvezen element družbenega planiranja, zato določa zakon tudi analitične osnove za planiranje.

10.–11. člen

V teh členih navaja zakon najnujnejše splošne določbe o dolžnostih imetnikov naravne in kulturne dediščine. Ker je dediščina bodisi predmet lastninske pravice ali pa je družbeno sredstvo, razlikuje zakon med imetniki dediščine in imetniki pravice upravljanja. V zvezi z arhivskim gradivom po dikiiji zakona se družbene pravne osebe in društva ne morejo pojavljati kot imetniki arhivskega gradiva, ker ga morajo v smislu 66. člena zakona izročati arhivu. Pač pa poznamo v družbeni sferi in pri društvih imetnike dokumentarnega gradiva, iz katerega nastaja arhivsko gradivo (57. člen zakona). Seveda gre pri teh za drugačno relacijo, kakršna je relacija pri imetnikih dediščine oziroma spomenika. Poznamo pa imetnike arhivskega gradiva, kadar gre za dokumentarno gradivo, ki je v lasti občanov in civilnih pravnih oseb, ki niso društva in je bilo to gradivo razglašeno za arhivsko gradivo.

Ko govorimo o arhivski dejavnosti, pa je treba določbe teh členov čim širše razumeti. Zakon namreč kasneje nima ne zapovednih, ne prepovednih norm za družbene pravne osebe in društva, ki ne izročajo arhivu dokumentarnega gradiva, ki ima lastnosti arhivskega gradiva, ne za

občane, katerih dokumentarno gradivo ni bilo razglašeno za arhivsko gradivo. Gre torej za gradivo, ki ga zakon ne zajema, ko govori o arhivskem gradivu. Ker po dikiiji zakona to ni arhivsko gradivo, se zanj določbe nadaljnjih poglavij zakona ne uporabljajo, pač pa samo temeljne določbe (prvo poglavje).

12. člen

V okviru ohranjanja naravne in kulturne dediščine sodi tudi določba, da sme občan ali pravna oseba iznositi ali izvoziti del naravne in kulturne dediščine, ki ni razglašena za kulturni ali zgodovinski spomenik ali naravno znamenitost, le z dovoljenjem občinskega upravnega organa, pristojnega za kulturo. Določba naj zajamči, da ostanejo stvari kulturne dediščine v domovini. Kadar imamo v mislih arhivsko dejavnost, je treba določbe tega člena tolmačiti v smislu, ki smo ga razložili pri 10. in 11. členu.

Občinski upravni organ odloči o zadevi na podlagi mnenja strokovne organizacije. Ne bi mogli reči, da je ravnal nezakonito če se je zadovoljil s tem, kot je menila strokovna organizacija, in bi se na njeno stališče tudi skliceval. Občinski upravni organ pa je lahko v dvomu, ni prepričan o mnenju strokovne organizacije, ali pa se mu zdijo njeni argumenti slabi. V tem primeru ima sam do sebe pravico in dolžnost, da se kjerkoli, po kakršnikoli poti še dodatno informira, posvetuje, naroči izdelati ekspertizo in podobno. Med mnenjem strokovne organizacije in odločitvijo upravnega organa mora biti še ena kvaliteta. To pomeni, da mora občinski upravni organ s svojo odgovornostjo — resda na temelju stališča strokovne organizacije — o stvari odločiti, toda ne sme temu stališču slepo slediti.

Ni mogoče predvideti, da bo imetnik v vsakem primeru vedel, ali je neka stvar kulturna dediščina (v našem primeru, ali ima lastnosti arhivskega gradiva). Tudi ni mogoče predvideti, da bo v vsakem primeru, kadar se mu bo zdelo, da gre za kulturno dediščino, priznal, da to ve. V takih primerih se je treba zanašati na to, da bo deloval 12. člen zakona pri carinskih organih. Tu nastopi potem vzvratna pot. Ko carinski organ zasluti, da utegne iti za naravno ali kulturno dediščino, in ker tega ne more sam do kraja odločiti, bo napotil občana k upravnemu organu, ta pa bo zaprosil za mnenje strokovno organizacijo, v našem primeru arhiv.

Postavlja se vprašanje, katere strokovne organizacije mnenje mora dobiti občinski upravni organ, pristojen za kulturo, kadar gre za izvoz knjig. Knjige so samo knjige in niso kulturna dediščina. Neka knjiga konkretno pa utegne biti tudi s stališča kulturne dediščine pomembna, utegne biti kajpak tudi spomenik. Med muzejem in arhivom nimamo neke tretje strokovne organizacije. Knjižnice niso varstvene organizacije in se nikakor ne morejo pojavljati navzven kot avtoritete na področju varstva naravne in kulturne dediščine. V danem primeru misli zakon na najbližjo in najsplošnejšo strokovno organizacijo za varstvo premične kulturne dediščine — to pa je muzej —, kajti če bi upravnemu organu nalagali, da si sam išče tisto najprimernejšo institucijo, ki jo bo proglasil v danem primeru za primerno strokovno organizacijo, bi imelo to za posledico gotovo slabši izbor, kot pa če ta izbor znotraj sebe opravi neka strokovna organizacija. Kadar bo ta v dilemi glede knjižničnega gradiva, bo že vedela, kam se je treba obrniti.

Ni pa omejitve za pravni promet z naravno ali kulturno

dediščino, če gre za menjavo lastnika. Teoretično to tudi škodovati ne sme. Pravna ureditev v to razmerje ne posega, to pa potem pomeni: kar ni prepovedano, je dovoljeno. Če imamo pred očmi arhivsko dejavnost, ki jo čim širše razumemo, potem lahko prepusti delovna organizacija „arhivsko gradivo“, ki ji ga ni treba izročiti arhivu, v upravljanje drugi družbeni pravni osebi, ne sme ga pa izročiti privatniku. Tu izhajamo iz predpostavke, da je tudi to „arhivsko gradivo“, tako v svojem materialnem kot v svojem duhovnem smislu, družbena lastnina in da zanj velja določba, da ne sme prehajati iz družbene sfere v zasebno. Za društva take prepovedi ne moremo izreči, ker je društvo civilna pravna oseba. Na vsak način pa si domišljamo, da mora biti vsaka družbena pravna oseba, pa tudi društvo, na neki način, ne ravno čustveno, ampak pojmovno, s svojo samozavestjo navezano na svoje „arhivsko gradivo“ in da ga kar tako ne izroča drugim. Zlasti je treba zagotoviti, da se ohranijo skupaj celote gradiva, ki so nastale po svojem izvoru.

13. člen

Strokovne naloge v zvezi z varstvom naravne in kulturne dediščine opravljajo organizacije za varstvo naravne in kulturne dediščine (doslej zavodi za varstvo kulturnih spomenikov), muzeji in arhivi, in sicer vsak za svoje področje ločeno. Zato tudi zakon v 87. členu, v katerem navaja, da muzeji zbirajo, urejajo in hranijo premične spomenike in znamenitosti, določa, da s premičnimi spomeniki iz tega člena ni mišljeno arhivsko gradivo. Čeprav nosi prva skupina strokovnih organizacij ime „organizacije za varstvo naravne in kulturne dediščine“, to še ne pomeni, da se njihova dejavnost razteza na vsa področja varstva kulturne dediščine. Med muzeje prištevata zakon tudi galerije, ki upravljajo kulturne spomenike. Ne vtičuje pa se v predpisovanje konkretnih imen za strokovne organizacije, marveč prepušča to ustanoviteljem. Konkretno ime uporablja le v primeru, ko gre za Arhiv SR Slovenije.

Strokovnost zasluži na področju varstva naravne in kulturne dediščine primeren poudarek, saj je sama po sebi pomemben del javnosti, da ne bo nastajala na dediščini škoda zaradi napačnega ravnanja. To pa ne pomeni, da je dejavna skrb za dediščino prepuščena in zaupana zgolj strokovnim organizacijam. V skupnem interesu je, da se razvija strokovnost te vrste tudi zunaj posebej pooblaščenih strokovnih organizacij. Poudarjanje strokovnosti zato ne sme demobilizirati vseh tistih, ki naj varstvo in uporabo naravne in kulturne dediščine vključujejo v svojo dejavnost.

V drugem odstavku 13. člena ni mišljen celoten knjižni fond katerekoli knjižnice, marveč so mišljene le stvari, ki so redkejšje, ki imajo večjo zgodovinsko dokumentarno vrednost tudi že kot primerki sami in ne samo zaradi svoje vsebine. V najširšem smislu pa je pravzaprav vse, s čimer upravlja knjižnica tudi dediščina, ali pa je nekaj, kar postaja dediščina ali pa bi postalo dediščina, če bi se zreduciralo, če bi postalo redkejšje ipd.

Dokumentarno gradivo predstavljajo tudi časopisi, vključno z glasili delovnih organizacij. V nacionalnem okviru je z zakonskimi normami poskrbljeno za to, da se ti tiski zbirajo, kompletirajo in trajno hranijo. Sleherni izvod časopisa — ravno tako kot vsake druge tiskovine oziroma publikacije — mora najti svojo pot v naše knjižnice. Kolikor pa gre za ožja področja in za ožje interese, to ni z

zakonom urejeno, temveč je prepuščeno iniciativi oziroma politiki, razumu in razumevanju svojih obveznosti knjižničarskih dejavnikov samih.

V drugem odstavku tega člena govori zakon tudi o raziskovalnih organizacijah. Mršljene so v prvi vrsti raziskovalne organizacije s področja družboslovja, skratka take raziskovalne organizacije, ki v zvezi s svojim delom uporabljajo stvari, ki iz njih črpajo podatke, ki na njih vsebini delajo, ki jih preučujejo in podobno, zaradi nekkih drugih svojih projektov, ne zaradi teh stvari samih. Del kulturne dediščine ali pa recimo nek spomenik jin je objekt za nekatere kategorije ali za nekatere panoge raziskovalnega dela. Morda je zato tudi primerno, da ga imajo pri roki, da ga upravljajo, vendar pa ga morajo potem varovati v skladu z načeli tega zakona.

14. člen

Ko govorimo o arhivski dejavnosti, je treba določbe tega člena — kot smo že poudarili pri 10. in 11. členu — razumeti čim širše, namreč kot pomoč družbenim pravnim osebam in društvom, ki dokumentarnega gradiva z lastnostmi arhivskega gradiva ne izročajo arhivu. Ta pomoč predstavlja predvsem dajanje napotkov, katero dokumentarno gradivo ima lastnosti arhivskega gradiva.

II. Kulturni in zgodovinski spomeniki ter naravne znamenitosti

15.—17. člen

Deli naravne in kulturne dediščine, ki imajo posebno kulturno, znanstveno, zgodovinsko ali estetsko vrednost, se razglase za kulturne in zgodovinske spomenike ali pa za naravne znamenitosti. Zakon določa, katere stvari so lahko spomeniki oziroma naravne znamenitosti. Arhivsko gradivo po dikciji zakona je v celoti okvalificirano kot zgodovinski, torej v širšem smislu kulturni spomenik. Določbe izrecno opozarjajo, da morajo vse upravne in oblastvene odločitve iz tega in iz drugih poglavij temeljiti na strokovnih argumentih, ki pa so stvar strokovnih organizacij.

Razglasitev za spomenik ali znamenitost sama po sebi ne pomeni tudi materialne obveznosti družbenopolitične skupnosti. Razglasitev pomeni samo v pravni obliki izraženo družbeno spoznanje o pomenu stvari.

Akt o razglasitvi pa ima ta neposreden učinek, da stopijo glede spomenika v veljavo omejitve, zapovedi in prepovedi zoper imetnika in zoper druge. Strokovna organizacija mora spomenik ali znamenitost vpisati v register ali evidenco in opravljati v zvezi z njim naloge iz tega zakona. Neposreden vpliv pa bo imela razglasitev tudi na kulturnopolitične odločitve v okviru kulturne skupnosti.

a) Razglasitev za kulturni ali zgodovinski spomenik ali naravno znamenitost

18.—26. člen

Določbe teh členov urejajo postopek razglasitve za kulturni ali zgodovinski spomenik ali naravno znamenitost in ne prihajajo v poštev za arhivsko gradivo, ker je to gradivo že po zakonu v celoti spomenik. Razglasitev spomenikov ali znamenitosti je v pristojnosti družbenopolitičnih skupnosti; pri premečnih spomenikih so to upravni organi. Iz praktičnih razlogov je neprimerno, da bi tudi nepremične spomenike razglasile skupščine. Zaradi narave in pravnih posledic akta o razglasitvi za spomenik ali znamenitost pa ni primerno take odločitve nalagati kulturnim skupnostim.

27. člen

Stvari, ki so razglašene za kulturni ali zgodovinski spomenik ali naravno znamenitost, se vpišejo v register spomenikov ali znamenitosti, arhivsko gradivo pa v evidenco arhivskega gradiva. S tem se konkretizira tudi določba 93. člena Ustave SR Slovenije glede vodenja evidence.

Namen evidence je dajati razvid nad arhivskim gradivom, kakor tudi nad ravninji, ki so kakorkoli vplivala na njegovo ohranjenost in varstvo sploh. Zato pojmuje zakon v zvezi z evidenco arhivsko gradivo bolj v materialnem smislu. Posredovanje vsebine gradiva pa je naloga pripomočkov za uporabo arhivskega gradiva, ki jih obravnava zakon v zvezi s strokovno obdelavo arhivskega gradiva.

V primerjavi z zakonom o arhivskem gradivu in o arhivih prinaša novi zakon glede evidence arhivskega gradiva določene spremembe. Zakon o arhivskem gradivu in o arhivih ni uporabljal pojma „evidenca“, marveč je govoril le o „evidentiranju“. Kot evidentiranje pa je razumel tako neko vrsto nadzora nad družbenimi pravnimi osebami in društvi, od katerih prevzema arhiv arhivsko gradivo, in katerega namen je bil zagotoviti reden dotok ustrezno urejenega in ohranjenega arhivskega gradiva v arhiv, kakor tudi ustvarjanje pregleda nad gradivom, to je tudi nad njegovo vsebino.

Vsak arhiv vodi evidenco arhivskega gradiva za svoje območje, Arhiv SR Slovenije pa na podlagi tega tudi zbirno evidenco (zakon o arhivskem gradivu in o arhivih jo je imenoval „republiška evidenca arhivskega gradiva“). Vrsto in obliko evidence arhivskega gradiva določa pravilnik, ki ga izda republiški upravni organ, pristojen za kulturo.

Funkcija evidence je evidentična. Stvar postane arhivsko gradivo z razglasitvijo in zaradi razglasitve, ker pa je stvar arhivsko gradivo, jo mora arhiv evidentirati. Pomen evidence ni konstitutiven, temveč je tak, da bi bile stvari evidentne.

Ker uvrščajo zvezni predpisi med osnovna sredstva tudi vse stvari, ki so razglašene za kulturni ali zgodovinski spomenik ali naravno znamenitost, torej tudi arhivsko gradivo (po splošni nomenklaturi osnovnih sredstev v skupino: Druga osnovna sredstva), se postavlja vprašanje, ali je treba arhivsko gradivo evidentirati tudi v knjigovodstvu arhiva. Arhivsko gradivo, pridobljeno na podlagi 66. člena zakona o naravni in kulturni dediščini ali pa na podlagi 97. člena tega zakona, ob prevzemu ni ovrednoteno kot druga osnovna sredstva. Tudi morebitna odškodnina dotedanjemu imetniku — če gre za pridobitev arhivskega gradiva, ki je bilo v privatni lasti — ne predstavlja nabavne vrednosti tega gradiva, temveč le nadomestilo stroškov pridobivanja gradiva, ki ga je arhiv prevzel v okviru svoje redne dejavnosti. Iz tega izhaja, da se občanu morebitna izplačana odškodnina ob pridobitvi arhivskega gradiva nadomešča iz materialnih stroškov arhiva kot izdatek za tekoče potrebe materialne proizvodnje oziroma za opravljanje druge dejavnosti, ki je neposredni pogoj za delo in proizvodnjo. Enako se nadomeščajo stroški vlaganja v arhivsko gradivo, kadar gre npr. za konservacijo

oziroma restavracijo gradiva. Ker arhivsko gradivo ob pridobitvi ali naknadno ni ovrednoteno po nabavni vrednosti, ne obstoja nobena knjigovodska listina, na podlagi katere bi bilo mogoče opraviti njegovo knjigovodsko evidentiranje. Arhivsko gradivo torej ni mogoče izkazovati v knjigovodstvu z vrednostmi, določenimi na podlagi zveznih predpisov, kakor to določa prvi odstavek 23. člena zakona o knjigovodstvu (Uradni list SFRJ, št. 25/81). Zaradi tega se arhivsko gradivo v knjigovodstvu arhiva ne izkazuje med osnovnimi sredstvi ali pa se celotno gradivo izkazuje s simbolično vrednostjo enega dinarja. Končno pa tudi arhiv v skladu z zakonom o naravni in kulturni dediščini z arhivskim gradivom ne razpolaga, temveč ga samo hrani. Logična je nadalje določba 3. točke prvega odstavka 9. člena zakona o amortizaciji osnovnih sredstev temeljnih organizacij združenega dela in drugih uporabnikov družbenih sredstev (Uradni list SFRJ, št. 58/76; spremembe in dopolnitve: Uradni list SFRJ, št. 65/81), da je arhivsko gradivo izvzeto od amortizacije in popravka vrednosti ter določba 8. člena zakona o revalorizaciji osnovnih sredstev in sredstev skupne porabe uporabnikov družbenih sredstev (Uradni list SFRJ, št. 58/78; spremembe in dopolnitve: Uradni list SFRJ, št. 65/81), da je arhivsko gradivo izvzeto iz obvezne revalorizacije.¹²

28.—30. člen

Da bi v kritičnih primerih pravočasno preprečili nevarnost za posamezen del dediščine, za katerega je upravičeno domnevati, da ima lastnosti, zaradi katerih bo razglašen za spomenik ali znamenitost, predvideva zakon začasno razglasitev. Ta ne terja vse strokovne priprave, ki je dostikrat zamudna, upoštevati pa tudi ni potrebno rokov v upravnem postopku. Določbe zakona prilajajo v poštev tudi za začasno razglasitev dokumentarnega gradiva, ki ima lastnosti arhivskega gradiva in ga hranijo občani in civilne pravne osebe, ki niso društva, za arhivsko gradivo. Za začasno razglasitev je pristojen občinski upravni organ, pristojen za kulturo. Vsi nasledki, ki nastanejo zaradi trajne razglasitve, nastanejo tudi v primeru začasne razglasitve. Kvalitetna razlika pri začasni razglasitvi je samo v časovni omejenosti, ne pa v njeni vsebini.

b) Dolžnosti, odgovornosti in pravice imetnikov spomenikov in znamenitosti

Določbe tega podpoglavja se uporabljajo za imetnike spomenikov, ki so občani in civilne pravne osebe, na podlagi 42. člena zakona pa določbe 31.—33., 36.—38. in 41. člena tudi za imetnike spomenikov, ki so družbene pravne osebe. O uporabi pojma imetnik, kadar gre za arhivsko dejavnost — s tem pa tudi o uporabi določb tega podpoglavja — prim. razlago pri 10.—11. členu zakona.

31.—35. člen

Določbe citiranih členov govorijo o posebnih dolžnostih in odgovornostih, ki izhajajo iz posebnosti, za družbo pomembnih lastnosti spomenika ali znamenitosti, pa tudi o posebnih pravicah, ki gredo imetnikom iz istega razloga. Še posebej so navedene omejitve glede rabe in vzdrževanja spomenikov ali znamenitosti.

Kadar uporabljamo določbe teh členov za imetnike arhivskega gradiva — občane in civilne pravne osebe, ki niso društva, je treba upoštevati še 42. člen (po katerem u-

velja določba četrte alineje 31. člena), 63. in 64. člen zakona.

36.—37. člen

Povsod, kjer nalaga zakon imetnikom obveze se je treba vprašati, kakšen naj bo odnos arhiva do imetnikov, kajti arhivu je naložena skrb, da se izvaja varstvo zakonito. V zakonu je dosledno uveljavljeno pravilo, da mora biti strokovna organizacija sodelavec, svetovalec, zaupnik v odnosu do imetnika. Graditi mora torej takšna razmerja z imetniki, ki le te navezujejo nanje zaradi dejavnosti same, zaradi interesov samih, tudi njihovih, seveda v imenu širših družbenih interesov. Prav zaradi tega smo upravno sfero obremenili z mnogimi nalogami s področja varstva naravne in kulturne dediščine, da bi namreč s tem razbremenili strokovne organizacije vsega tistega, kar dela iz njih — pa čeprav samo v očeh imetnikov — prisilo, inšpekcijo, nekaj kar diši po oblasti. Funkcijo strokovnih organizacij pa smo očistili na strokovno, dodali pa kajpak pedagoško, svetovalno in podobno funkcijo. To pomeni, da je pravi pristop arhiva do imetnika tak: arhiv ugotavlja stanje, razlaga predpise, svetuje, opozarja, kadarkoli ugotovi, da se dogajajo nezakonite stvari ali strokovno nepravilne stvari, ne more pa imetniku nalagati obveznosti (nalaga jih že sam zakon, arhiv pa jih lahko samo interpretira). V praksi pride malokdaj do deliktovnih primerov, mnogokrat pa se dogajajo drobni zastoji, površnosti, nedoslednosti, pomanjkljivosti ipd. Na gornjih načelih mora temeljiti odnos arhiva do imetnika, pa najsi gre za občana ali civilnopravno osebo, ki ni društvo in je bilo njegovo dokumentarno gradivo razglašeno za arhivsko gradivo, ali pa za imetnika dokumentarnega gradiva (57. člen zakona).

Kajpak je vsebina odnosa do imetnika v tem, kar so obveze imetnika po zakonu o naravni in kulturni dediščini. V teh mejah mora ostati vsebina odnosov tudi tedaj, ko imamo opraviti z imetnikom dokumentarnega gradiva (57. člen zakona). To pomeni, da se je treba v tem primeru osredotočiti na dokumentarno gradivo, za katerega smo ugotovili, da ima lastnosti arhivskega gradiva, ne pa na vprašanja v zvezi z dokumentarnim gradivom sploh. Funkcija arhiva mora ostati tudi tedaj v okviru področja varstva naravne in kulturne dediščine.

Urejanje raznih pomanjkljivosti pri imetnikih (tudi kadar gre za imetnike dokumentarnega gradiva) je torej v sferi tega, kar je sestavina razmerij med imetniki in arhivi. Kadar pa postane stanje kritično in skupna strokovna skrb popušča, pa je upravni organ tisti, ki ga mora strokovna organizacija opozoriti na nepravilnosti. Pobuda za ukrepanje mora priti od strokovne organizacije, saj edino ta lahko ugotovi nepravilnosti. Upravni organ pa ima več možnosti: ena je, da opozori sodnika za prekrške, druga je, da ukrepa, če se da sam, tretja pa je, da opozori, če je potrebno družbenega pravobranileca samoupravljanja, ki pa ima potem svoja pota do tega, da v organizaciji imetnika zagotovi spoštovanje zakona. Družbeni pravobranilec samoupravljanja lahko intervenira, kadar so družbenolastninska razmerja skaljena in lahko za varstvo družbene lastnine sproži postopek in uporabi drugo pravno sredstvo.

38. člen

Določbe tega člena v zvezi z arhivskim gradivom ne prihajajo v poštev.

39. člen

Če imetnik spomenika ali znamenitosti in strokovna organizacija o posameznih vprašanjih glede dolžnosti in pravie imetnika ne dosežeta soglasja, lahko vsak od njiju zahteva od občinskega upravnega organa, pristojnega za kulturo, da o stvari odloči v upravnem postopku.

40.—41. člen

Določbe teh členov obravnavajo omejitve glede pravnega prometa s spomenikom ali znamenitostjo.

Družbena težnja je, da spomeniki in znamenitosti prehajajo iz zasebne v družbeno sfero, nikakor pa ne obratno, in da ostajajo v domovini. 40. člen ne zagotavlja le predkupne pravice arhiva v primeru, da želi imetnik prodati arhivsko gradivo, marveč tudi pravico, da ga mora najprej ponuditi arhivu, če želi imetnik arhivsko gradivo npr. z darilom, poklonom, odstopom ali kako drugače brezplačno odsvojiti. V tem primeru je rok ponudbe arhivu za polovico krajši kot v primeru nameravane prodaje. Arhiv, ki ima predkupno pravico, oziroma arhiv, ki mu je treba ponuditi arhivsko gradivo, moramo vezati na občino, ki je razglasila dokumentarno gradivo, ki je predmet pravnega prometa, za arhivsko gradivo. Na ta način se je v zadostni meri poseglo v kakršenkoli promet z arhivskim gradivom.

Težave pa so v tem, kako poseči v promet z dokumentarnim gradivom, ki ga hranijo občani in ki bi bilo razglašeno za arhivsko gradivo, če bi zanj vedeli (kot npr. urbarji, listine, rokopisi, pomembnejši dokumenti in podobno). Postavlja se sploh vprašanje, kaj narediti, da bi tudi to gradivo prišlo v arhiv in da ne bi nenara prišlo kam drugam. Pri tem je treba računati z različnimi občani, ki zbirajo gradivo, torej z najširšo javnostjo. Kot zbiralci se pojavljajo tudi nekatere nearhivske organizacije (celo strokovne organizacije, ki opravljajo naloge varstva naravne in kulturne dediščine), kjer bi pričakovali, da so stvari povsem urejene; hkrati se pri teh organizacijah pojavljajo tudi drugi razlogi zbiranja, ki so lahko ravno tako v nasprotju z normalnimi pravili.

Omejevanje prometa z obravnavanim gradivom s kakšnimi obveznostmi o sporočanju in podobnem za sedaj zakon ne predvideva. Pač pa štejemo, da je najboljši način za doseg željenega cilja ta, da je treba delovati na široko, to pomeni z ukrepi, ki ne merijo na nekega določenega občana ali na neko določeno institucijo, marveč na splošno. Potrebno je v ljudeh ustvariti zavest, da je za vse skupaj bolje, če je arhivsko gradivo zbrano na pravem mestu in da delamo družbi škodo, če ji odrekamo nekaj, kar bi ji brez posebne žrtve mogli dati. Skratka, menimo da tujak najbolj konkretno deluje splošno vzgojno delovanje. Predpostavljamo, da gre za kulturno bolj osveščene ljudi, ki se jih bo tudi taka splošna klima bolj in bolj prijetla. Šele potem prihajajo v poštev izne vrste preverjanja, če smemo tako reči. Preverjati je mogoče glede arhivskega gradiva v knjižnicah in muzejih, kajti ljudje se pogosto z dokumentarnim gradivom, če bi jim začelo presedati, obrneja na najbližjo institucijo; ta pa je v največ primerih knjižnica ali pa muzej, zlasti tisti, ki zbira tudi predmete iz časa narodnoosvobodilnega boja. Arhivsko gradivo po diktaciji zakona se lahko trajno ali začasno izvozi samo izjemoma in to na podlagi dovoljenja republiškega upravnega organa, pristojnega za kulturo. Z določbo tega člena je izvoz arhivskega gradiva skoro pu polnoma onemogočen.

42. člen

O uporabi določb 31.—33., 36.—38. in 41. člena za družbene pravne osebe na področju arhivske dejavnosti, smo govorili že v uvodu k temu podpoglavju. Družbena pravna oseba pa je tudi arhiv, vendar zakon nima na tem mestu v mislih strokovnih organizacij (o njih govori v poglavju III). Izjema pa je 41. člen, ki ga je treba smiselno uporabiti v primeru, ko bi želel arhiv začasno izvoziti arhivsko gradivo npr. zaradi postavitve razstave v tujini.

43.—47. člen

Določbe teh členov se nanašajo le na nepremičnine.

48.—49. člen

Določbe imajo namen olajšati prenos pravice upravljanja spomenikov ali znamenitosti v družbeni sferi in ne veljajo za arhivsko gradivo iz razloga, navedenega v uvodu k temu podpoglavju.

50. člen

Za arhivsko gradivo, s katerim ima pravico upravljati občan oziroma civilna pravna oseba, ki ni društvo, a je začasno brez imetnika, skrbi arhiv, ki ga določi za kulturo pristojni upravni organ občine, na območju katere je arhivsko gradivo ob izdaji odločbe.

c) Druge določbe o varstvu spomenikov ali znamenitosti

51. člen

Glede na njihov družbeni pomen uvaja zakon prepoved odtujitve spomenikov ali znamenitosti, ki so v družbeni lastnini, torej tudi arhivskega gradiva v družbeni lastnini. Tovrstna družbena sredstva ne smejo namreč pod nobenim pogojem preiti v sfero zasebnolastninskih pravic. Na njem ne more pridobiti lastninske pravice npr. občan ali civilna pravna oseba tudi v primeru, če bi imel arhivsko gradivo, ki izvira od družbene pravne osebe. Ker pa dopušča zakon izjemoma izvoz arhivskega gradiva v tujino (41. člen), je bilo treba to določbo upoštevati tudi na tem mestu kot izjemen primer odtujitve družbenega sredstva. Katero arhivsko gradivo je v družbeni lastnini, obravnavamo pri 60. členu.

52. člen

Zakon prepoveduje uporabo imena ali značilnosti spomenika ali znamenitosti v takih zvezah in na tak način, ki bi nasprotoval njegovi naravi ali njegovega pomenu. V zvezi z arhivskim gradivom prihaja to v poštev, kadar gre za take dele gradiva, ki so markantni, oblikovno zanimivi in ki hkrati s svojo obliko razodevajo tudi neko specifično individualnost. Gre za docela konkretno reč, za konkreten list, grb, inicialko ali za neki drug tak, lahko prepoznaven znak, ki po eni strani nekaj simbolizira ali nekaj pomeni, po drugi strani pa se ga uporabiti za komercialne namene, npr. kot prepoznavni znak za firmo. Ta namen pa ni v skladu z namenom, ki ga pripisujemo originalu, zato zakon prepoveduje tako uporabo spomenika ali znamenitosti, torej tudi arhivskega gradiva.

Določbe 53. člena ne prihajajo v poštev za arhivsko gradivo. Zgolj zaradi tega, če se najde neko dokumentarno gradivo zakopano ali pod zemljo, ga ne bi bilo treba obravnavati po drugačni logiki kot arhivsko gradivo, če to po svoji naravi je.

Določbe 54. do 56. člena se nanašajo na arheološka izkopavanja oziroma raziskovanja.

č) Posebne določbe o varstvu arhivskega gradiva

57. člen

Pojem kulturna dediščina ne samo, da ni po svoji vsebini zajemljiv, ampak je tudi dinamičen, ker imajo ne samo dediščina kot celota, ampak tudi njeni posamezni deli svojo razvojno pot do tega, da postanejo dediščina. Na tej razvojni poti opravlja svojo vlogo tudi faktor časa, in to na različne načine. Sčasoma se namreč stvari uničujejo, kar je pri enkratnih stvareh z večjo vrednostjo (pri arhivskem gradivu večjo dokumentarno vrednostjo) nenadomestljivo. Po drugi strani pa ima to za posledico, da postanejo stvari, ki smo jih imeli ali jih imamo danes v velikih množinah (npr. tudi dokumentov z istovrstnimi podatki) redkost in sčasoma pomembna sestavina dediščine. Zaradi njihove vrednosti (številni pomembni podatki se pojavljajo le v enem dokumentu) smo stopili pri arhivskem gradivu, ki nastaja pri družbenih pravnih osebah in društvih — torej pri arhivskem gradivu, ki je družbena lastnina — faktorju časa najbolj na prste in mu ne prepuščamo nobene posebne vloge. Zakon namreč nalaga družbenim pravnim osebam in društvom, da hranijo dokumentarno gradivo, ki sicer še ni dediščina (kvečjemu bi lahko rekli „dediščina in spee“), dokler se iz njega ne odbere to, kar smo proglasili za dediščino. Ni pa naloga tega zakona, da bi se vtikal v vprašanja hrambe preostalega dokumentarnega gradiva (potem ko smo odbrali arhivsko gradivo), saj ne predstavlja dediščine. Razume se samo po sebi, da mora imetnik še nadalje hraniti tiste dele dokumentarnega gradiva, če je zanje določena hramba po drugih predpisih ali pa bi jih sicer potreboval. Obratno pa zakon tudi nima namena preprečevati, da ne bi nepotrebne dokumentarne gradiva sproti izločevali. Imetniki pridobijo s tem potreben prostor, industrija pa surovine.

Zakon ne uporablja nekega posebnega termina za dokumentarno gradivo, ki je bilo prejetu ali je nastalo pri delu, kot ga je imel zakon o arhivskem gradivu in o arhivih (drugi odstavek 3. člena), namreč termina „registraturno gradivo“. Ta termin je prišel v slovensko zakonodajo preko splošnega zakona o arhivskem gradivu (Uradni list SFRJ, št. 48/64, 3. člen), ki je zanj uporabljal izraz „registraturni material“. Ta termin pred tem pri nas ni bil v praktični rabi niti se v praktični rabi ni posledje uveljavil, kot zakonski termin pa je nepotreben.

Zakon določa, da morajo družbene pravne osebe in društva skrbeti tudi za materialno varnost in urejenost dokumentarnega gradiva, dokler ni iz njega odbrano arhivsko gradivo. Način materialnega varstva, to je vzdrževanja in varovanja tega gradiva pred poškodbami, uničenjem in izgubo določa pravilnik, ki ga izda republiški upravni organ, pristojen za kulturo. Zakon se ne spušča v vprašanje, kako mora biti dokumentarno gradivo urejeno. Sami po sebi se razume, da bo urejeno na način, ki je bil izbran zaradi dela oziroma poslovanja družbene

pravne osebe oziroma društva, ne glede na to, da je tudi za učinkovito odbiranje arhivskega gradiva zelo pomembno, da je odloženo na podlagi nekega klasifikacijskega načrta. Zahteva, da mora biti dokumentarno gradivo urejeno, ima svojo utemeljitev v tem, ker je možno le iz urejenega gradiva na strokoven način odbirati arhivsko gradivo in ker se želimo izogniti nepotrebni vnovičnemu urejanju arhivskega gradiva v arhivu.

V primeru, da družbena pravna oseba oziroma društvo ne ravna v skladu z določbami tega člena, zakon ni uporabil oblike prisile, kot jo poznamo v 37. členu in kot jo je poznal tudi zakon o arhivskem gradivu in o arhivih (19. člen). Ureditev oziroma hramba dokumentarnega gradiva na stroške družbene pravne osebe oziroma društva ne le da ni izvedljiva, ker nimajo arhivi za to potrebnih delaveev, marveč je le v zelo omejenem delu v korist kulturni dediščini (glede na obseg dokumentarnega gradiva, ki ima lastnosti arhivskega gradiva).

Smisel določb drugega odstavka tega člena je v tem, da družbena pravna oseba oziroma društvo ne more ponuditi arhivu dokumentarnega gradiva, in da bi zanj s tem prenehala vsaka nadaljnja obveznost po tem zakonu (obveznost ne le po tem, marveč tudi po 65. členu).

58. člen

Zakon razume kot dokumentarno gradivo zapise, ki nekaj izpričujejo oziroma dokazujejo. Praviloma so to izvorni zapisi; če gre za zapise, ki so bili potrebni v velikem številu izvodov, pa so to lahko tudi reproducirani zapisi (npr. tiskan statut ali letno poročilo delovne organizacije). Zakon zajema vse vrste zapisov (besedila, risbe, slikovne zapise, zvočne zapise), kakor tudi vse tehnične načine zapisov (ročno, s pisalnimi stroji, stavnimi stroji, na nosileh računalniške informacije, na magnetnih trakih itd.). Da bi bila zadeva nesporna, je že zakon o filmu (Uradni list SRS, št. 11/74) izrecno poudaril, da se za varstvo arhivskega filmskega gradiva ustrezno uporabljajo predpisi o arhivskem gradivu in o arhivih.

Dokumentarno gradivo nastaja avtomatično pri delu, ob številnih in raznoterih upravnih in poslovnih dejavnostih, zato pa neodvisno od namena, ki ga dobi, ko postane arhivsko gradivo. Večsah nastane dokumentarno gradivo tudi kot rezultat nečesa, kar posnamemo, da bi ohranili dokumentacijo o tem, o čemer sicer avtomatično ne nastaja (npr. posnetki govorov, posnetki gledaliških predstav, dogodkov, oseb). Tako določa zakon o avtorski pravici (35. člen, Uradni list SFRJ, št. 19/78), da so tudi posnetki oddaje zavarovanega dela, ki jo sme organizacija združenega dela za radiovizijo z lastnimi sredstvi in samo za svoje potrebe posneti, dokumentarno gradivo, ki lahko preide v arhivsko gradivo, če ima lastnosti arhivskega gradiva v skladu z zakonom o naravni in kulturni dediščini.

Da bi imelo dokumentarno gradivo lastnosti arhivskega gradiva, mora imeti trajen pomen za znanost ali za kulturo. Določba izhaja iz prvega odstavka 2. člena zakona, po katerem ima naravna in kulturna dediščina kulturno, znanstveno, zgodovinsko ali estetsko vrednost za SR Slovenijo ali za njeno ožje območje.

Kriterij za arhivsko gradivo je torej trajen pomen za znanost ali za kulturo in ne za kak drug, četudi trajen pomen. Del dokumentarnega gradiva obdrži namreč trajno ali pa dolgo časa pomen za upravne in poslovne namene, kar pa v nobenem oziru ne vpliva na odločitev,

ali ima lastnosti arhivskega gradiva. Ena in druga vrsta pomena torej med seboj nista v nobeni zvezi. V zakonsko definicijo arhivskega gradiva ni bila prevzeta določba iz zakona o arhivskem gradivu in o arhivih, da je arhivsko gradivo dokumentarno gradivo, ki ima trajen pomen tudi „za druge družbene potrebe“, ker je bilo moč te potrebe tolmačiti kot upravne ali poslovne potrebe in bi s tem šteli za arhivsko gradivo tudi dokumentarno gradivo, ki ima trajen pomen za upravne ali poslovne potrebe ne glede na njegov pomen za znanost ali kulturo. Že v navodilu o odbiranju arhivskega gradiva iz registraturnega gradiva (Uradni list SRS, št. 9/70) pa je bila ta formulacija dopolnjena v tem smislu, da je arhivsko gradivo dokumentarno gradivo, ki ima pomen za znanost in druga znanstveno-raziskovalna področja, za kulturo na splošno in za druge podobne družbene potrebe.

59. člen

Odločilno za to, da postane dokumentarno gradivo kulturna dediščina, je da jo imetnik odbere iz dokumentarnega gradiva z namenom, da postane sestavni del redne zbirke arhiva. Pri arhivskem gradivu je postanek dediščine izrazitejši še zato, ker stopi v ospredje nova namembnost gradiva, ki ni več tista, zaradi katere je gradivo nastalo. V pripravljalnem postopku moramo sicer ugotoviti, kateri deli dokumentarnega gradiva imajo lastnosti arhivskega gradiva in o tem mora dati arhiv navodilo vsakemu imetniku posebej, toda še vedno govorimo o dokumentarnem gradivu, vse dokler ga ne odberemo. Pri tem je naloga arhiva torej ta, da dokončno določi, katero dokumentarno gradivo ima lastnosti arhivskega gradiva. Iz določb prvega odstavka tega člena izhaja tudi, da se opravlja odbiranje arhivskega gradiva pri družbeni pravni osebi oziroma društvu, ne pa tako, da bi arhiv prevzel dokumentarno gradivo in iz njega nato v arhivu odbral arhivsko gradivo. Dikejja zakona: „Arhivsko gradivo nastane tako, da ga imetnik po navodilih arhiva odbere iz dokumentarnega gradiva“ je bila uporabljena zato, da ne more imetnik enostavno reči, tu imate dokumentarno gradivo pa izberite, kar želite. Zakon predpostavlja aktivnega imetnika, na njem mora biti inicijativa in tudi odgovornost. Pojem „navodila arhiva“ pa je treba razumeti dovolj široko, tako v smislu konkretnih navodil, ki jih da arhiv vsakemu imetniku posebej, kakor tudi v smislu sodelovanja arhiva ob samem odbiranju. Postopek odbiranja arhivskega gradiva ureja pravilnik, ki ga izda republiški upravni organ, pristojen za kulturo.

Na opisani način nastaja arhivsko gradivo, ki izvira od družbenih pravnih oseb in društev. Pri občanih in civilnih pravnih osebah, ki niso društva, pa niso možni — glede na privaten značaj gradiva — taki posegi v dokumentarno gradivo in zato faktorja časa ni mogoče izključiti. Ker je posest arhivskega gradiva zvezana z določenimi obveznostmi in omejitvami, ki pa jih lahko naloži samo organ družbeno-politične skupnosti, mora tako dokumentarno gradivo, ki ima lastnosti arhivskega gradiva, občinski upravni organ, pristojen za kulturo, razglasiti za arhivsko gradivo; predlog za to da arhiv.

60. člen

Iz Ustave, zakona o združenem delu in drugih sistemskih zakonov izhaja, da je arhivsko gradivo, ki nastaja pri družbenih pravnih osebah, družbena lastnina. Arhivsko gradivo, ki nastaja pri društvih, postane družbena lastnina

na temelju izročitve gradiva v upravljanje arhivu, to je družbeni pravni osebi. Poleg tega pa proglašajo zakon v tem členu za družbeno lastnino še arhivsko gradivo bivših državnih ali avtonomnih organov in organizacij. To je ostanek enake določbe iz 5. člena zakona o arhivskem gradivu in o arhivih, ta pa jo je prevzel po 7. členu splošnega zakona o arhivskem gradivu (Uradni list SFRJ, št. 48/64), ki je imel značaj določbe popolnega zakona. Drugačen je položaj glede arhivskega gradiva predvojnih podjetij. Če je ob nacionalizaciji to gradivo prišlo v upravljanje delovne organizacije, je družbena lastnina. Če pa je ostalo gradivo pri nekdanjem lastniku podjetja, pa to samo po sebi najbrž ni družbena lastnina in bi tudi z golo teorijo, da je to gradivo samo po sebi družbena lastnina, malo dosegli. Če je arhivsko gradivo nekje drugod, kjer ni samoumevno zavarovano, je treba vanj aktivno in zavestno poseči. Najbolj logičen poseg, ki deluje tako zoper zasebnika, pri katerem je arhivsko gradivo, kakor zoper kogarkoli drugega je ta, da se tako dokumentarno gradivo razglasi za arhivsko gradivo.

61. člen

Varstvo arhivskega gradiva je treba zagotoviti v vseh okoliščinah, tudi v primeru, če imetnik dokumentarnega gradiva preneha obstajati. Kadar ima imetnik pravnega naslednika, preidejo nanj tudi vse obveznosti glede dokumentarnega gradiva. Zakon ne predvideva v takih primerih nobenih posledic za dokumentarno gradivo. Kadar pa družbena pravna oseba ali društvo preneha obstajati in nima pravnega naslednika, prevzame arhivsko gradivo arhiv, za razliko od zakona o arhivskem gradivu in o arhivih, vendar samo odbrano arhivsko gradivo.

62. člen

Po četrsti alineji 31. člena mora občan ali civilna pravna oseba, ki ima arhivsko gradivo, omogočiti dostop do njega, kar pomeni direkten dostop v prostor, kjer se hrani arhivsko gradivo, in pregledovanje gradiva. Ker pa je to za arhivsko gradivo nevarno, in bi povzročilo imetniku nesorazmerne neprijetnosti, zakon izključuje tak dostop do arhivskega gradiva, ne izključuje pa same uporabe arhivskega gradiva v skladu s tem zakonom.

63.—64. člen

Uporabo arhivskega gradiva v arhivu ureja pravilnik, ki ga izda republiški upravni organ, pristojen za kulturo. Pri uporabi dokumentarnega gradiva, ki ga hranijo občani ali civilne pravne osebe, ki niso društva in ki je bilo razglašeno za arhivsko gradivo, pa je treba upoštevati zasebne pravice in zato lahko zakon le v manjši meri posega v ta vprašanja. Omejitev po 64. členu se nanaša le na reproduciranje, ne pa na uporabljanje arhivskega gradiva. Ker gre za stvari, ki sestavljajo občanovo lastnino, ima tudi pravico, da odloči o tem, kdaj dovoli njihovo uporabo. Pri tem daje zakon posebne pravice arhivu. Arhiv, ki ga ima v mislih zakon, moramo vezati na občino, ki je razglasila dokumentarno gradivo za arhivsko gradivo.

65. člen

Zakon nalaga imetnikom dokumentarnega gradiva posebne obveznosti, katerih namen je, da se na strokovni način ugotovi, kateri deli dokumentarnega gradiva imajo lastnosti arhivskega gradiva, da se odbere arhivsko gra-

divo, da se izroči arhivsko gradivo arhivu in da je arhivu mogoče voditi evidenco o arhivskem gradivu pred prevzemom v arhiv. Za primere, ko se imetnik in arhiv ne moreta sporazumeti o obsegu imetnikove dolžnosti, se je treba poslužiti določbe prvega odstavka 39. člena zakona. Poseben poudarek daje zakon sodelovanju strokovnih delavcev imetnika pri ugotavljanju dokumentarnega gradiva, ki ima lastnosti arhivskega gradiva, kar je zlasti pomembno, ko gre za specifično gradivo posameznih dejavnosti in ko prihaja poznavanje strok zlasti do izraza. Samo po sebi se razume, da mora imetnik omogočiti arhivu, da na kraju, kjer je dokumentarno gradivo, dobi potreben vpogled v gradivo ter da ugotovi stanje gradiva in razmere, v katerih se hrani. Imetnik je dolžan dati arhivu tudi druge podatke o dokumentarnem gradivu, ki jih potrebuje za izvajanje svoje dejavnosti.

66. člen

Arhivu je treba izročiti ne le arhivsko gradivo, ki je v družbeni lastnini, pač pa tudi arhivsko gradivo, ki nastaja pri društvih in ki imajo do njega sicer lastninsko pravico. Določbe o obveznem izročanju arhivskega gradiva, ki vključuje tudi društva, je imel že zakon o arhivskem gradivu in o arhivih (5. člen). Iz diktije samega zakona izhaja, da se izroča arhivu le arhivsko gradivo, to je na predpisan način odbrano dokumentarno gradivo in tudi samo arhivsko gradivo v smislu določb tega zakona (gl. 58. člen), medtem ko je zakon o arhivskem gradivu in o arhivih dopuščal tudi prevzemanje neodbranega dokumentarnega gradiva.

Zakon o naravnih in kulturni dediščini je prevzel po zakonu o arhivskem gradivu in o arhivih najkrajši in najdaljši rok izročanja arhivskega gradiva (5 oziroma 30 let), glede na splošno upadanje uporabe dokumentarnega gradiva za upravne in poslovne namene pa je v okviru omenjenega časovnega razpona specifičiral roke izročanja arhivskega gradiva za posamezna področja družbenih pravnih oseb in za društva.

Arhivu je treba izročiti po preteku zakonskega roka vse arhivsko gradivo ne glede na to, ali ima še morebiten pomen za upravne in poslovne potrebe. Pač pa je arhiv dolžan zagotoviti možnost uporabe gradiva tudi za take namene. Zakon daje prednost varstvu arhivskega gradiva kot kulturne dediščine, upošteval pa je tudi zahtevo, da moramo ohraniti vse arhivsko gradivo, ki je nastalo kot celota, v okviru te celote trajno skupaj, ker je moč le na ta način zagotoviti njegovo uporabo. Dogovor med imetnikom in arhivom, ki ga predvideva ta člen, je možen le glede roka izročitve (člen govori namreč le o rokih izročitve). Upoštevati je bilo treba primere, ko arhiv nima prostih skladiščnih kapacitet, pa tudi izjemne primere, ko določeno arhivsko gradivo imetnik še močno aktivno uporablja. Treba pa je vedeti, da je arhiv pred družbo odgovoren zato, če bi se pri imetniku s tem arhivskim gradivom dogajale nepravilnosti. Čas nastanka arhivskega gradiva je v tem členu zakona razumeti kot čas nastanka dokumentarnega gradiva, ki je bilo odbrano kot arhivsko gradivo.

67. člen

Glede na svojstven značaj filmskega gradiva je zakon posebej določil način izročanja filmskega gradiva arhivu.

68. člen

Da se zagotovi namen varstva, predpisuje zakon, da je treba izročiti arhivsko gradivo arhivu v izvorniku, urejeno, tehnično opremljeno, popisano ter v zaokroženih in kompletnih celotah, povezanih po svojem izvoru. Podrobnejše določbe o načinu in postopku izročanja arhivskega gradiva arhivu vsebuje pravilnik, ki ga izda republiški upravni organ, pristojen za kulturo.

69. člen

Urejanje podrobnejših vprašanj o varstvu arhivskega gradiva prepušča zakon podzakonskim aktom. Kolikor posegajo ti akti na področje dejavnosti arhivov, imajo tudi namen, da se doseže primerna enotnost v strokovni službi. Težnja po enotnosti ni v arhivski stroki ne v arhivski praksi nič novega. Pod to enotnostjo si je treba po besedilu zakona prdstavljati vsebinsko enotno odbiranje arhivskega gradiva, enotno strokovno obdelavo arhivskega gradiva, enotno vodenje evidence itd. Enotnost kajpak ni sama sebi namen. Omogoča sodelovanje, racionalnost, preglednost in z njo učinkovito usmerjanje. Najpomembnejše pa je, da omogoča uporabniku informacije o tem, kako priti do arhivskega gradiva, in ne navsezadnje tudi čim učinkoviteje uporabljati arhivsko gradivo.

III. Strokovne organizacije

70. člen

Strokovne organizacije, to je organizacije za varstvo naravne in kulturne dediščine, muzeji in arhivi, so organizacije združenega dela. Njihova dejavnost je kulturna dejavnost. Taka opredelitev ni nova, saj jo je vseboval že zakon o kulturnih skupnostih (Uradni list SRS, št. 46/70 in št. 38/75). Gre za opredelitev po pretežni naravi dejavnosti strokovnih organizacij, ki sicer gotovo še vsebuje elemente upravnih in raziskovalnih dejavnosti. Med dejavnosti posebnega družbenega pomena štejejo ustavne določbe tudi vse tako imenovane kulturne dejavnosti. Po 51. členu Ustave SR Slovenije lahko zakon določi, da so posebnega družbenega pomena določene dejavnosti ali zadeve. Gre za dva različna pojma, od katerih je prvi širši. Zastavljala se je dilema, ali ugotoviti in uzakoniti zadeve, ki so v dejavnosti varstva naravne in kulturne dediščine posebnega družbenega pomena, ali pa za tako razglasiti varstvo naravne in kulturne dediščine v celoti. Obveljala je druga pot, ker bi bilo skrajno težko razmejiti med posebej pomembnim in ne posebej pomembnim v dejavnosti varstva naravne in kulturne dediščine, ker bi bilo še težje tako razlikovanje tudi poslovno, samoupravno, organizacijsko izpeljati in ker je prevladovalo spoznanje, da je posebnega družbenega pomena vprašanje, kaj strokovna organizacija bo in kaj ne bo delala, opravljala in podobno. Tako je ravnal zakonodajalec tudi doslej v zakonu o muzejih in v zakonu o arhivskem gradivu in o arhivih.

Strokovne organizacije so dolžne opravljati svojo dejavnost pod pogoji in na način, ki zagotavlja uresničevanje posebnega družbenega interesa. Ustava SR Slovenije v 51. členu določa, da se posebni družbeni interes pri opravljanju dejavnosti posebnega družbenega pomena zagotavlja s tem, da se lahko določijo pogoji in način

opravljanja takih dejavnosti, zagotovi soodločanje uporabnikov, ustanoviteljev, organov družbenopolitičnih skupnosti in družbenopolitičnih organizacij o uresničevanju skupnih ciljev, o temeljnih pogojih za pridobivanje dohodka in poslovanja, o cenah, o namenu uporabe sredstev, o razvojnih programih in o razširjeni reprodukciji, o soglasju k posameznim določbam splošnega samoupravnega akta organizacij združenega dela, o statusnih spremembah, o načelih in merilih v kadrovski politiki, o imenovanju in razreševanju poslovodnih organov organizacij združenega dela, ki opravljajo te dejavnosti, ali z drugimi oblikami družbenega vpliva.

Poseben družbeni interes prihaja pri arhivih do izraza tudi na področju upravljanja in razpolaganja z arhivskim gradivom. Arhivsko gradivo v arhivu je družbena lastnina posebne vrste s posebno funkcijo. Kdor ima družbeno lastnino, kdor z njo rokuje, ta z njo upravlja; upravljati pa mora seveda tako, kakor ustreza njeni specifični naravi in kakor arhivu nalagajo obveznosti v zvezi z zakonom. Razpolaganje s sredstvi pomeni gospodarjenje s sredstvi. Arhiv upravlja z arhivskim gradivom, nima pa pravice, da bi z njim razpolagal, ker ni arhivsko gradivo namenjeno gospodarjenju, ustvarjanju dohodka. Arhivsko gradivo je namreč namenjeno temu, čemur ga namenja zakon, ne pa delovna organizacija. Medtem pa arhiv s sredstvi, ki jih dobi za svoje delo, razpolaga svobodneje, seveda v skladu z namenom, namen pa izhaja iz dejavnosti arhiva: Tako ne bi mogel upravljati arhiv npr. s sredstvi, ki jih dobi za vzdrževanje zgradbe, neke pridobitne dejavnosti, ker to ni v skladu z njegovo dejavnostjo.

Za arhivsko gradivo kot sredstvo, s katerim upravlja arhiv, torej ne gre iskati aplikacij v določbah 242. in 243. člena zakona o združenem delu, ker je arhivsko gradivo izven pravnega prometa.

Naloga varstva arhivskega gradiva, določene s tem zakonom, opravlja tudi Arhiv SR Slovenije, ki je republiška upravna organizacija (34. člen zakona o organizaciji in delovnem področju republiških upravnih organov in republiških organizacij ter samostojnih strokovnih služb izvršnega sveta Skupščine SR Slovenije, Uradni list SRS, št. 5/80). V sferi varstva naravne in kulturne dediščine imamo dve upravni organizaciji: Zavod SR Slovenije za varstvo naravne in kulturne dediščine ter Arhiv SR Slovenije. Za genezo gre. Vse dejavnosti s področja varstva naravne in kulturne dediščine so mešanica nalog upravne, kulturne, znanstvene in izobraževalne narave in potemtakem ni čudno, če se je, historično gledano, njihov položaj spreminjal, če se je njihova vezanost na državo spreminjala. Sedanji položaj, ko imamo ob drugih čistih organizacijah združenega dela posebnega družbenega pomena dve organizaciji, ki imata položaj republiške upravne organizacije, je treba šteti kot eno od možnosti, ki ima svoje argumente, nosi pa v sebi tudi določeno mero nedoslednosti ali nedokončnosti. Kot enega izmed argumentov za sedanji položaj štejemo tudi zadolžitve, ki jih ima Arhiv SR Slovenije v tem trenutku, ko se mora ukvarjati tudi z vprašanji z arhivskega področja, s katerimi republika kot država stopa v kontakte z drugimi državami, recimo v našem primeru z Avstrijo, Italijo, Madžarsko in podobno.

71.—73. člen

Dejavnosti, ki jih opravljajo strokovne organizacije, urejajo deloma skupne (71. člen), deloma posebne določbe

(za arhive v 94. členu). Samo po sebi se razume, da je naloga strokovnih organizacij tudi ta, da spremljajo, kako izpolnjujejo imetniki spomenikov in znamenitosti zakonske obveznosti, arhivi pa imajo tudi nalogo, da spremljajo, kako izvajajo imetniki dokumentarnega gradiva obveznosti po 57. členu zakona. Strokovnim organizacijam je namreč naložena skrb, da se izvaja varstvo zakonito, pa tudi kvalitetno.

Pod pojem dostopnosti spomenikov in znamenitosti sodi tudi širši družbeni interes, da bi mogli spomenike na najprimernejših mestih kar najpopolneje zbrati. To terja tudi smotno prenašanje upravljanja spomenikov od ene na drugo strokovno organizacijo, kadar to širši interes družbe narekuje (npr. kadar gre za kompletiranje arhivskih fondov ipd.). Zakon vsebuje izrecne tendence v tej smeri, kar je v nasprotju z mišljenjem, ki se včasih razvija že v občutek lastnine in ki se manifestira v izražanju „to je last našega muzeja, to je vaša last“. Zakon v 72. členu navidez skromno, v resnici pa z možnimi pomembnimi posledicami nastopa zoper taka mišljenja.

Interes do naravne in kulturne dediščine se pojavlja na tako številnih področjih družbenega dela, da ga je mogoče zagotavljati le z medsebojnim sodelovanjem, kar nalaga zakon kot obvezo še posebej strokovnim organizacijam.

74.—75. člen

Določbe o ustvarjanju prihodka strokovnih organizacij izhajajo iz določbe, da šteje dejavnost teh organizacij za kulturno dejavnost in velja torej zanje zakon o svobodni menjavi dela na področju kulturnih dejavnosti (Uradni list SRS, št. 1/81), kar pa nikakor ne izključuje njihovega povezovanja v drugih interesnih skupnostih. Za opravljanje upravnih nalog pa so strokovne organizacije upravičene do proračunskih sredstev, arhivi za vodenje evidence arhivskega gradiva in za izdajanje prepisov (v objavi v Uradnem listu SRS je napačno: predpisov) in potrdil na podlagi dokumentov. Izdelava strokovne argumentacije, potrebne za sprejem odločitev upravnih organov, predlogov in podobnega, ni upravna dejavnost, marveč strokovna, ker bi sicer lahko skoro vse delo strokovnih organizacij šteli kot upravno dejavnost. Ni pa kriterij za upravno dejavnost arhiva upravljanje z arhivskim gradivom, ki je nastalo pri delu upravnih organov.

Arhivu SR Slovenije se kot republiški upravni organizaciji zagotavljajo sredstva za delo iz republiškega proračuna.

76.—78. člen

Določba, da je dejavnost strokovnih organizacij posebnega družbenega pomena, je konkretizirana tudi v tem, da zakon opredeljuje pristojnosti, sestav in delovanje sveta kot najvišjega organa upravljanja v strokovni organizaciji. Svet je formuliran kot (edini) organ upravljanja organizacije. Zato pa zakonsko besedilo dopušča — a ne določa — pristojnosti sveta, o katerih ne soodločajo delegati družbene skupnosti. Zakon sicer ne pušča prostora za delavski svet strokovne organizacije, toda med delavskim svetom in svetom brez delegatov družbene skupnosti je razlika lahko le organizacijske narave.

Primerjava določb o pristojnosti sveta strokovne organizacije in delavskega sveta (po zakonu o združenem delu) pokaže, da ni nobenih vsebinskih razlik med pristojnostmi teh in onih svetov. Zakon o naravni in kulturni dediščini sicer ne določa, da svet sprejme plan, vendar iz celote zakonskega besedila dovolj jasno izhaja ta pri-

stojnost tudi svetu strokovne organizacije. Pristojnosti svetov strokovnih organizacij zajemajo skorajda vse pristojnosti delavskega sveta, bodisi izrecno ali po smislu. Zakon pa izrecno izvzema iz pristojnosti sveta strokovne organizacije sprejemanje tistih splošnih samoupravnih aktov, ki urejajo delitev dela dohodka, namenjenega za osebno in skupno rabo, in delovna razmerja. Razume se, da so izvzete iz pristojnosti sveta tudi individualne odločitve iz tega vsebinskega kroga. Zakon pa nalaga svetu v dvojnem sestavu še nekaj pristojnosti, ki v materialnem združenem delu ali tudi v drugih kulturnih dejavnostih ne prihajajo v poštev.

Osma alineja 78. člena se pravilno glasi: — pri sprejemanju finančnega načrta, periodičnega in zaključnega računa. Zadnje alineje tega člena si je treba tolmačiti tako kot narekuje celoten pravni red. Svet strokovne organizacije je med drugim pristojen odločati tudi o statusnih spremembah, seveda v tistih mejah, ki organizaciji sami oziroma organu upravljanja sploh gredo, in te meje so take, da določi svet arhiva predlog statusnih sprememb, nakar gre predlog na referendum enako kot statut.

Na današnji stopnji uveljavljanja svetov se vprašanja glede njihovega sestava zastavljajo kot najbolj pereča.¹³ Po 51. členu Ustave SR Slovenije vsebuje zakon določbe o sodelovanju delegatov družbene skupnosti v svetu strokovne organizacije. Dvodomni svet, ki v enem enakopravnem domu združuje samo delegate „od zunaj“, to je delegate družbene skupnosti, naj bi vnesel v upravljanje mnogih strokovnih organizacij širše in različne interese ter obogatil skrb in odgovornost za njihovo poslanstvo. Postavlja se vprašanje, kdo odloča, katere pravne osebe bodo v svet pošiljale delegate družbene skupnosti. Vlogo neposrednega oblikovalca sveta je v zakonu o naravni in kulturni dediščini prevzel ustanovitelj. Primerne sestava ne zagotavlja in ne more zagotoviti že zakon sam. Ustava določa štiri kategorije teh, ki naj soodločajo v svetu: ustanovitelj (oziroma ustanovitelji, če jih ima strokovna organizacija več), organi družbenopolitičnih skupnosti, organi družbenopolitičnih organizacij ter uporabniki.

Okrog ustanovitelja ni dilem. Ker pa je ustanovitelj arhiva lahko le družbenopolitična skupnost, je s tem zastopana tudi druga kategorija delegatov. V bistvu gre za eno in isto, samo po dveh pravnih poteh, saj se družbenopolitična skupnost tudi kot ustanovitelj pojavlja vedno samo zaradi nalog, ki jih ima kot družbenopolitična skupnost. O tem, katere družbenopolitične organizacije naj delegirajo v svet strokovne organizacije, bi bil primeren načelen dogovor v SZDL. Zakon o naravni in kulturni dediščini pojma uporabnik ne obravnava. Zato poskusimo razmisliti o tem, katere kategorije uporabnikov bi pri arhivskih organizacijah prišle v poštev. Kategorija določenih delovnih organizacij s področja znanosti prihaja brez dvoma v poštev. Za arhivsko dejavnost je nadalje po svojem interesu specifična in posebno pomembna kategorija strokovnih društev, katerih člani uporabljajo pri svojem delu arhivsko gradivo. Ne bomo pa šteli društva arhivskih delavcev za uporabnika, ko gre za svet arhiva. Visoke pa tudi druge šole so uporabniki tistega dela dejavnosti arhivov, ki ustrezajo njihovim vzgojnoizobraževalnim potrebam in se vključuje v delo šol. Odbiranje arhivskega gradiva kot celote, kot ene od najpomembnejših strokovnih nalog arhiva, je bistveno odvisno od sodelovanja družbenih pravnih oseb in društev, od katerih izvira arhivsko gradivo. To bi bila torej nadaljnja zelo široka kategorija uporabnikov. S tem v

zvezi se postavlja vprašanje, ali naj bo najprimernejši delegat združenega dela materialne proizvodnje vselej delegat gospodarske zbornice. Ali pa je bolje izmed mnogih organizacij združenega dela materialne proizvodnje izbrati primerno organizacijo, da delegira v svet arhiva?

Čeprav se na prvi pogled zdi, da je kulturna skupnost kar najprimernejša za delegiranje v svet arhiva, bi se dalo prav zoper njo še posebej resno podvomiti, saj sodeluje arhivska organizacija v njej kot članica-izvajalka v svobodni menjavi dela: v nekem smislu bi tako bila hkrati arhivska organizacija delegatska baza za skupnost in hkrati skupnost delegatska baza za arhivsko organizacijo. Kulturna skupnost ni institucija, temveč prostor za sporazumevanje. V imenu koga bi odločal delegat skupnosti? Ali niso interesi za dejavnost arhivske organizacije že — in to veliko čvrsteje — ugotovljeni in zagotovljeni v samem delovanju kulturne skupnosti, v njenih planskih aktih in posamičnih odločitvah, pri katerih arhivska organizacija kajpak sodeluje? Morda je manj ugovorov zoper uporabniško nastopanje drugih samoupravnih interesnih skupnosti, ki niso „matične“, pa se vendar interesi, tipični za skupnost, še kako vežejo z dejavnostjo arhivske organizacije (npr. raziskovalna dejavnost). Toda tudi tu je vsaj vprašanje, ali naj bo delegatska baza uporabniški zbor skupščine ali oboje — ali pa morda drugi organi.

Med delegati družbene skupnosti bi lahko imeli še posebno kategorijo: družbene pravne osebe, ki niso društva in občani, katerih dokumentarno gradivo je bilo razglašeno za arhivsko gradivo in je njihova skrb za to gradivo trajno povezana z dejavnostjo arhiva.

Zastavlja se še vprašanje, ali dajati prednost širšim ali ožjim asociacijam uporabnikov. To je gotovo odvisno tudi od tega, kakšno območje pokriva arhivska organizacija s svojo dejavnostjo.

Dom delegatov delavcev arhiva sestavljajo v skladu z 490. členom zakona o združenem delu vsi delavci arhiva, če ima delovna organizacija manj kot 30 delavcev.

Glede delovanja sveta določa zakon: v zadevah iz pristojnosti sveta je odločitev sprejeta, če so jo z ločenim glasovanjem sprejeli v enakem besedilu delegati delavcev in delegati družbene skupnosti. Ne gre torej za konsenz, temveč za načelo večine, vendar večine v vsaki skupini. Med obema skupinama pa velja načelo konsenza, ki v celoti varuje enakopravnost obeh skupin, njuno aktivno vlogo in njuno enako odgovornost: ne le, da ima npr. skupina delegatov družbene skupnosti možnost odločati, temveč tudi mora odločati, ker sicer odločitve ni. Sleherna odločitev torej predpostavlja soglasnost ali usklajenost interesov strokovne organizacije in družbe.

Usklajevalni postopek je prepuščen statutom strokovnih organizacij. Možno je, da usklajevalni postopek ne uspe, pa bi zaradi tega lahko prišlo do znatne družbene škode. Zakon o naravni in kulturni dediščini za ta primer nima določb.

79.—81. člen

V skladu z zakonom o združenem delu so vnesene določbe o obveščanju javnosti o delu strokovnih organizacij, o sprejemanju statuta in o nadzoru nad zakonitostjo dela strokovnih organizacij.

a) Organizacije za varstvo naravne in kulturne dediščine

82.–86. člen

b) Muzeji

87.–93. člen

c) Arhivi

94. člen

Določbe obsegajo specifične dejavnosti arhivov. Pogrešamo pa določbo, da opravljajo arhivi tudi overitev prepisov, izpiskov oziroma kopij dokumentov, ki jih hranijo. To vsi arhivi dejansko tudi opravljajo, ker bi bilo nesmiselno, ko bi nosili prepise dokumentov v overitev zunaj arhiva.

Pojem strokovna obdelava arhivskega gradiva, ki se pojavlja tudi v 69. členu zakona, pomeni podrobno urejanje gradiva, izločanje posameznih nepotrebnih dokumentov v okviru že odbranega arhivskega gradiva ter popisovanje gradiva.

95. člen

Arhiv lahko ustanovi le družbenopolitična skupnost. Kadar ustanovi arhiv več občin, sklenejo v skladu s 358. členom zakona o združenem delu samoupravni sporazum, s katerim uredi ustanoviteljice medsebojne pravice in obveznosti. V drugem odstavku 86. člena zakona o naravni in kulturni dediščini je predvideno za ustanovitev muzejev soglasje Kulturne skupnosti Slovenije. Za arhive in za organizacije za varstvo naravne in kulturne dediščine pa se to ni zdelo primerno (tudi ne pridobitev mnenja kulturne skupnosti), saj je njihov ustanovitelj vselej družbenopolitična skupnost v skladu s svojo dolžnostjo po tem zakonu. Bilo bi nekako neoportuno, da bi družbenopolitični skupnosti nalagali, da vpraša za mnenje ali celo dovoljenje še kogarkoli, ker si pač predstavljamo tudi občinsko samoupravno interesno skupnost za kulturo kot del strukture te družbenopolitične skupnosti. Iz dikcije zakona, da mora občina ustanoviti ali soustanoviti arhiv, izhaja, da se mora na celotnem območju SR Slovenije izvajati varstvo arhivskega gradiva.

Tretji odstavek tega člena je izhodišče za razmejitev nalog med Arhivom SR Slovenije in arhivi, ki jih ustanovijo občine.

Določbe četrtega odstavka predstavljajo način izvedbe selekcije tistega arhivskega gradiva, ki je po dikciji tega zakona arhivsko gradivo. Enaka določba je v tretjem odstavku 98. člena za arhivsko gradivo, za katero je pristojen Arhiv SR Slovenije. Kot družbene pravne osebe in društva, ki jih je treba določiti, so mišljeni ustvarjalci, ne pa imetniki arhivskega gradiva. Analitična osnova za določitev mora upoštevati celoto vsega arhivskega gradiva, ki nastaja v republiki, ne pa le gradivo, ki nastaja na območju določene regije ali občine, ali pa le gradivo, ki ga bo prevzemal posamezen arhiv. Brez dvoma prihajajo v poštev za izbor ustvarjalcev vse družbenopolitične skupnosti, samoupravne interesne skupnosti s področja družbenih dejavnosti ter družbenopolitične organizacije. Težišče selekcije je pri delovnih organizacijah tako s področja gospodarstva kot družbenih dejavnosti kakor tudi pri družtvih. Selekcija ne sme biti napravljena le z vidika največjih ali najpomembnejših organizacij, marveč tudi z

vidika primerne zastopanosti organizacij po področjih dejavnosti, velikosti, postotni istovrstnih organizacij na določenem območju, historični tradiciji (panoge, ki so bile nekoč pomembne, pa zdaj izumirajo) ipd. Tak pristop k selekciji omogoča, da bodo v arhivu na voljo podatki tudi o organizacijah, katerih arhivskega gradiva ne bo prevzemal. Omenjeno selekcijo opravljamo na podlagi stanja v določenem času. Ker pa prihaja do sprememb, ki so včasih prav znatne, bo treba po določenem času, npr. petih let, po potrebi opraviti popravke.

Akt o določitvi družbenih pravnih oseb in društev, katerih arhivsko gradivo bo prevzemal arhiv, je treba objaviti v Uradnem listu SRS oziroma v ustreznem občinskem službenem glasilu.

96. člen

Za pričetek dela arhiva morajo biti izpolnjeni določeni pogoji, razen tega, da mora imeti arhiv temeljne značilnosti iz 346. člena zakona o združenem delu. V skladu s 351. členom zakona o združenem delu morajo biti zagotovljena sredstva za ustanovitev in začetek dela, v skladu s 412. členom zakona o združenem delu pa morajo biti zagotovljeni pogoji za opravljanje dejavnosti. Po samem zakonu o združenem delu se kot pogoja za opravljanje dejavnosti navajata tehnična opremljenost in varstvo pri delu. Zakon o naravni in kulturni dediščini pa je predpisal kot nadaljnja pogoja potrebne skladiščne in delovne prostore ter strokovne kadre (pogoj tehnične opremljenosti vsebuje že zakon o združenem delu). Ne more pa biti pogoj za začetek dela arhiva zadostna količina arhivskega gradiva, ker arhivsko gradivo avtomatično priteka v arhiv. Podrobnejša določila o pogojih za pričetek dela arhiva izda republiški upravni organ, pristojen za kulturo.

Pravne možnosti za organizacijo arhivov so zelo široke in omejene le z zahtevo po določeni strokovni in kadrovski ravni in racionalni izrabi materialnih sredstev. Smisel obravnavanih določb je ta, naj se arhivska dejavnost ne bi razbijala na številne majhne enote, ki organizacijsko in strokovno niso kos zahtevam varstva arhivskega gradiva marveč naj se išče rešitve v regionalnem integriranju v okviru same stroke.

97. člen

Arhiv pridobiva arhivsko gradivo od družbenih pravnih oseb in društev brezplačno na podlagi izročitve v skladu s 66. členom zakona. V tem členu pa so navedene pravne osnove pridobivanja arhivskega gradiva, do katerega imajo lastninsko pravico občani in civilne pravne osebe, ki niso društva. Tu se postavlja vrsta vprašanj: kako ravnati, kadar pride do primera, ko bi veljalo pridobiti arhivsko gradivo iz privatne sfere, kako k temu pristopiti, kakšen pravni posel predlagati, kakšno pripravljenost kazati, do kod iti s ceno, če gre arhiv v kupoprodajno razmerje, kako si zavarovati ustreznost cene, v kakšnem primeru lahko družbeni pravobranilec samoupravljanja kupoprodajno pogodbo izpodbija, češ da so bila vložena v pridobitev določenega arhivskega gradiva previsoka družbena sredstva oziroma da je privatni lastnik pridobil več od dejanske vrednosti, zato da je oddal določeno arhivsko gradivo družbeni sferi. V zvezi z določanjem cene arhivskega gradiva v primerih kupoprodaje je vrsta dilem. Prvič se vprašamo, kakšno vrednost predstavlja to arhivsko gradivo arhivu, ali, še bolje rečeno, družbeni skup-

nosti zaradi svoje sporočilnosti, deloma tudi zaradi izjemnosti svojega značaja. Sporočilna vrednost arhivskega gradiva pa je čisto nedoločljiv pojem. Drugič, kakšno vrednost je predstavljalo to arhivsko gradivo privatnemu lastniku – prodajalcu in kaj bi sicer on zanj dobil ali koliko je na slabšem, potem ko ga nima ali kakor koli že. Da bi si zavarovali ustreznost cene, si ob nakupu arhivskega gradiva pomagamo s tem, da strokovnjaki, upoštevajoč gornje osnove, približno ugotovijo, kolikšna je v danih okoliščinah, v danem družbenem okolju vrednost arhivskega gradiva. V tem je ogromno fikcije, ki pa jo potrebujemo, ker potrebujemo tudi tako možnost prehoda arhivskega gradiva iz privatne sfere v družbeno.

V zadnji vrsti tega člena je napaka v objavi zakona v Uradnem listu SRS in sicer pri navedbi člena: pravilno se glasi: 40. člen.

98. člen

Pristojnost arhivov glede prevzemanja arhivskega gradiva je uredila zakonodajna na ta način, da je federacija določila pristojnost Arhiva Jugoslavije (1. in 2. člen zakona o Arhivu Jugoslavije, Uradni list SFRJ, št. 6/73), republika pristojnost Arhiva SR Slovenije (in sicer v tem členu zakona), za vse preostalo gradivo pa so pristojni arhivi, ki jih ustanovijo občine. Opisani način razmejitve pravic in dolžnosti med arhivi, ki jih ustanovijo občine in med arhivi, ki jih ustanovijo širše družbenopolitične skupnosti izhaja iz presumpcije pristojnosti v korist občine. V občini se namreč uresničujejo vse tiste funkcije oblasti in upravljanja drugih družbenih zadev, ki se po Ustavi ne uresničujejo v širših družbenopolitičnih skupnostih. Glede razmejitve pristojnosti med arhivi, ki jih ustanovijo republike in med Arhivom Jugoslavije pa velja presumpcija pristojnosti v korist republik.

Določbe tega člena navajajo arhivsko gradivo, za katero je pristojen Arhiv SR Slovenije. Opredelitev je bila povzeta po zakonu o arhivskem gradivu in o arhivih (29. člen), s tem da je bila terminologija posodobljena in dodana določba glede filmskega gradiva in arhivskega gradiva RTV Ljubljana.

V četrti alineji prvega odstavka navaja zakon delovne in druge organizacije in skupnosti, ki opravljajo ali so opravljale pomembnejše naloge v razvoju kulture. Na neki način je delovanje vsakega družbenega subjekta pomembno tudi za kulturo, ampak tu govorimo o pomembnejših nalogah v razvoju kulture. Te pa so v urejeni družbi zaupane in naložene predvsem subjektom s področja kulturnih dejavnosti.

V peti alineji prvega odstavka navaja zakon osrednje organe društev ali zvez društev, ki so po pravilih ali dejansko opravljali oziroma opravljajo pomembnejše naloge v razvoju kulture. Iz dikcije zakona izhaja, da se zakonodajalec ni odločil zgolj za formalen kriterij, če je subjekt kulturno društvo, ampak se je izrecno odločil za kriterij dejanske kvalitete ne glede na naravo dejavnosti. To pomeni, da bi moglo iti za primere, ko društvo ni kulturno, ali pa ni samo kulturno, v resnici pa je opravljalo pomembne naloge. Kompetentna odločitev se mora gibati znotraj dejanskih izkazanih kvalitativ in ne v okviru formalnih meja.

69. člen zakona o rudarstvu (Uradni list SRS, št. 17/75) vsebuje določbo: Če organizacija združenega dela, ki je usposobljena in registrirana za raziskovanje ali izkoriščanje rudnin, preneha, se izročijo vsi rudarski načrti,

rudarske knjige in druga dokumentacija o stanju rudarskih del ob prenehanju organizacije v hrambo Arhivu Slovenije; upravnemu organu, ki je izdal dovoljenje za izkoriščanje, pa potrdila Arhiva Slovenije o prevzeti dokumentaciji. Ko bi neka rudarska organizacija ravnala tako, kot piše v citiranem členu zakona o rudarstvu, bi bilo to v nasprotju z zakonom o naravni in kulturni dediščini, kajti za tako arhivsko gradivo ni pristojen Arhiv SR Slovenije. Ker pa je to tako, ne sme ravnati po zakonu o rudarstvu, marveč mora ravnati po zakonu o naravni in kulturni dediščini, in to iz dveh razlogov. V obeh primerih gre za principe, ki veljajo v upravnem redu. Prvi je, da kasnejši predpis obvelja nasproti starejšemu in drugi, da specialnejši predpis obvelja nasproti splošnejšemu. Kasnejši predpis je zakon o naravni in kulturni dediščini, in ko gre za arhivsko gradivo, je zakon o naravni in kulturni dediščini vsekakor specialnejši kot zakon o rudarstvu.

99. člen

Strokovne naloge na področju varstva arhivskega gradiva, ki so skupnega pomena za območje SR Slovenije, opravlja Arhiv SR Slovenije. Te so: vodenje zbirne evidence arhivskega gradiva, vodenje evidence arhivskega gradiva, ki je izven območja SR Slovenije in v tujini ter zadeva SR Slovenijo in Slovence, vodenje INDOK centra za arhivistiko, organiziranje in vodenje usklajevanja metod in postopkov za delo v arhivih ter razvijanje in usmerjanje raziskovalnega dela v zvezi z arhivistiko.

100. člen

Zakon prepušča opravljanje dejavnosti varstva arhivskega gradiva poleg arhivov še republiškem upravnemu organu za ljudsko obrambo, republiškem štabu teritorialne obrambe, republiškem upravnemu organu za notranje zadeve ter centralnemu komiteju Zveze komunistov Slovenije, in sicer za arhivsko gradivo, ki je nastalo na njihovem delovnem področju na vsem območju SR Slovenije. Lahko pa ti organi izročijo arhivsko gradivo arhivu ali pa ga prepušajo v preučevanje kakšni drugi zainteresirani organizaciji. Zakonska določba ni nova in jo je vseboval že zakon o arhivskem gradivu in o arhivih (32. člen). Gre namreč za zbiranje, obdelovanje in varovanje gradiva, delikatnega z gledališča političnih dogodkov, ki še niso prišli v zgodovino, ki še niso izgubili tudi svoje osebne delikatnosti ipd.

101. člen

Določbe tega člena so povzete po zakonu o arhivskem gradivu in o arhivih (33. člen) in so že prvotno nastale kot rezultat dobljenega stanja pri zbiranju gradiva, ki se nanaša na delavsko gibanje in na ljudsko revolucijo, ne pa kot rezultat neke strokovne politike. Zakon o naravni in kulturni dediščini dosedanji določb ni v ničemer širil. Pričakovati je, da bo sčasoma 101. člen začel izumirati, kajti nastajanje arhivskega gradiva poteka mimo tega člena. Zato obravnava zakon po logiki te primere hrambe arhivskega gradiva kot obstoječo in zaključeno maso arhivskega gradiva, ki nima več novega dotoka. V sporu moramo ta člen razlagati čim bolj restriktivno.

102. člen

Ne bi bilo prav, če bi se vnaprej postavili na stališče

zaprtosti oziroma nefleksibilnosti pri zbiranju arhivskega gradiva. Treba se bo najbrž v določenih primerih vprašati za temeljno načelo zakonodajne ureditve varstva, ki ga prinaša zakon. Med nameni varovanja je tudi dostopnost in dejansko uporabljanje arhivskega gradiva.

Dva vidika sta, po katerih se mora ravnati arhiv pri uporabi 102. člena, praktični in pravni. Samo praktični vidik je lahko tisti, ki pripravi arhiv do tega, da del svojega bremena zampa drugemu. Noben pravni vidik ga k temu ne more prisiliti. Pač pa je pravni vidik glede tega sam po sebi v nekem smislu neprijeten za arhiv. V primeru, če varovalec arhivskega gradiva ni aktiven in se z arhivskim gradivom dogajajo nepravilnosti, je za to odgovoren pred družbo arhiv in ne varovalec. Ta je sicer odgovoren arhivu po pogodbi, toda pred družbo je v vsakem primeru odgovoren arhiv tako za arhivsko gradivo, ki ga sam upravlja, kakor tudi za arhivsko gradivo, ki ga je prepustil v upravljanje po pogodbi drugemu.

IV. Kazenske določbe

103.–108. člen

Poglavje o kazenskih določbah vsebuje prekrške v zvezi s tistimi deli dediščine, ki so razglašeni za spomenik ali znamenitost ali pa je očitno, da imajo lastnosti, potrebne za razglasitev. Nanašajo se torej tudi na arhivsko gradivo. Določb o kaznivih dejanjih pa zakon ne vsebuje, ker urejata to materijo kazenski zakon SRS (Uradni list SRS, št. 12/77) in kazenski zakon SFRJ (Uradni list SFRJ, št. 44/76).

V. Prehodne in končne določbe

109.–113. člen

V prehodnih določbah zakon med drugim nalaga strokovnim organizacijam, da prilagodijo svoje delo, organiziranost in samoupravne akte določbam tega zakona.

III.

Osnovna načela pravilnika o odbiranju in izročanju arhivskega gradiva arhivu

Pravilnik vsebuje tri osnovne dele: določbe o odbiranju arhivskega gradiva (2. do 6. člen), določbe o izročanju arhivskega gradiva arhivu (7. do 9. člen) ter posebne določbe o dokumentarnem gradivu, ki izvira iz časa do 9.5.1945 oziroma še tudi iz kasnejšega časa (10. člen).

Pri pripravi pravilnika ni bilo sprejeto osnovno načelo dosedanjega navodila o odbiranju arhivskega gradiva iz registraturnega gradiva (Uradni list SRS, št. 9/70), po katerem se arhivsko gradivo odbira tako, da se iz dokumentarnega gradiva izločijo tisti deli, ki nimajo več pomena za tekoče delo in ki nimajo lastnosti arhivskega gradiva.¹⁴ Od tega načela je bilo treba odstopiti zaradi negativnih posledic, ki jih ima tak način:

- odbiranje arhivskega gradiva je mogoče zaključiti šele potem, ko potečejo vsi roki hrambe dokumentarnega gradiva za upravne in poslovne namene, kar pomeni, da traja odbiranje 50 in več let od nastanka gradiva,
- v arhiv je treba prevzeti po preteku zakonskega roka

za izročitev obenem tudi dokumentarno gradivo, ki nima lastnosti arhivskega gradiva, a mu še niso pretekli roki hrambe,

- strokovna obdelava arhivskega gradiva se prelaga na čas 50 in več let od nastanka gradiva ali pa se je treba z deli na isto gradivo nekajkrat vračati, kar pa je povsem v nasprotju z načelom ekonomičnosti (strokovne obdelave namreč ni mogoče zaključiti, dokler ni zaključeno odbiranje).

Obenem pa smo želeli doseči naslednje:

- arhive je treba obvarovati pred tem, da bi se morali ukvarjati s sestavljanjem in preverjanjem seznamov dokumentarnega gradiva, ki nastaja pri posameznih imetnikih; nemogoče je, da bi mogel arhiv poznati vse kategorije dokumentarnega gradiva, ki nastajajo pri imetnikih, kajti število teh kategorij gre navadno že pri posameznem imetniku v stotine, segajo pa na vsa možna področja dejavnosti,
- arhive je treba obvarovati pred tem, da bi morali odločati in se sploh ukvarjati z roki hrambe dokumentarnega gradiva za uradne in poslovne namene, namreč, ali se sme neko dokumentarno gradivo izločiti in mičiti glede na to, če mu je ta rok že potekel; nemogoče je, da bi lahko arhiv vse to obvladal, in to po možnosti bolje kot imetniki, pri katerih je gradivo nastalo.

Dosedanje navodilo o odbiranju arhivskega gradiva je bilo pripravljeno na podlagi načel o odbiranju arhivskega gradiva iz registraturnega materiala (Uradni list SFRJ, št. 12/68),¹⁵ ki pa so leta 1971 prenehala veljati ob prenosu določenih pristojnosti na republike.

Obravnavani pravilnik izhaja glede odbiranja arhivskega gradiva iz naslednjega osnovnega načela: v enkratnem postopku (v eni delovni fazi) je treba izdvojiti iz določene celote dokumentarnega gradiva vse, kar smo v smislu 58. člena zakona o naravni in kulturni dediščini določili, da predstavlja arhivsko gradivo. Povsem neodvisno od tega odbiranja pa je vprašanje hrambe preostalega dokumentarnega gradiva, ki mu še niso pretekli roki hrambe za upravne in poslovne namene. Za imetnika še nadalje obstoji obveza, da ga hrani, toda po tistih osnovah, ki določajo omenjene roke hrambe. Ker pa je bilo ob odbiranju ugotovljeno, da to gradivo ne predstavlja arhivskega gradiva v smislu zakona o naravni in kulturni dediščini, se v vprašanju nadaljnje hrambe tega gradiva obravnavani pravilnik od tedaj več ne spušča.

V arhiv mora priti po določbah zakona odbrano arhivsko gradivo, zato pravilnik ne pozna odbiranja arhivskega gradiva v arhivu. Izločanje posameznih nepotrebnih dokumentov znotraj že odbranega arhivskega gradiva štejemo — ker se opravlja ob strokovni obdelavi arhivskega gradiva — kot sestavni del te obdelave. (O tem, kaj je razumeti kot strokovno obdelavo arhivskega gradiva, gl. komentar pri 94. členu zakona o naravni in kulturni dediščini.) Pri tem pa sme iti le za dejansko izločanje fragmentov in ne za odbiranje, ki bi moralo biti opravljeno že pred prevzemom gradiva v arhiv.

Zastaviti si moramo tudi vprašanje odbiranja arhivskega gradiva iz dokumentarnega gradiva, ki je bilo prevzeto v arhiv do sprejema tega pravilnika. O tem pravilnik nima določb, ker gre za strokovno vprašanje. Razlikovati je treba dva primera: 1) ko je bilo prevzeto v arhiv še neodbrano dokumentarno gradivo, in 2) ko so bili v smislu dosedanjega navodila o odbiranju arhivskega gradiva izločeni nepotrebni deli, ki so jim že pretekli roki

hrambe. Če gre za prvi primer, potem je treba v arhivu naknadno opraviti odbiranje arhivskega gradiva analogno, kot določa ta pravilnik, če pa gre za drugi primer, je treba dokončno odbrati arhivsko gradivo ob njegovi strokovni obdelavi. Ne bilo bi smiselno niti ekonomično, ko bi se sedaj v arhivu lotili neke splošne akcije poznejšega odbiranja.

Obveznost imetnikov, da se pri oddaji nepotrebnega dokumentarnega gradiva v zbiralnici odpadnih surovin izkažejo s potrdilom arhiva, da gradivo, ki ga želijo oddati, ni arhivsko, za varstvo arhivskega gradiva, ni prinašala posebne koristi in je pravilnik ne vsebuje. Načelno bi moralo biti na temelju dobrega sodelovanja med arhivom in imetnikom oziroma ustvajalcem arhivskega gradiva dovolj jasno, kaj pride v poštev za arhiv ter kaj pride v poštev kot odpadni papir in kdaj. Bitka za to, da se arhivsko ali dokumentarno gradivo, iz katerega še ni bilo odbrano arhivsko gradivo, ne bi znašlo kot odpadni papir pri delovni organizaciji za zbiranje odpadnih surovin, mora biti dobljena pri imetniku in je ni moč vojskovati šele tam, kjer gradivo postane že res samo surovina. Ne izključujemo, da bi se nemara lahko arhiv z organizacijo za zbiranje odpadnih surovin dogovoril za precizkus, kaj oddajajo imetniki kot odpadni papir, vendar je to kvečjemu ukrep za vsak primer. Prepričani pa smo, da je treba pri tistem imetniku, ki se spozabi tako daleč, da pošlje dokumentarno gradivo, ki ima lastnosti arhivskega gradiva, v zbiralnico odpadnih surovin, opraviti še mnogokaj drugega kot pa samo to, da se tako ravnanje prepreči. Gre torej za popolnoma nespособnega ali pa za nediseipliniranega imetnika.

Zakon o naravni in kulturni dediščini je v 66. členu določil roke, kdaj morajo družbene pravne osebe in društva izročiti arhivsko gradivo arhivu. V pravilniku pa je bilo potrebno podrobneje opredeliti pogoje, določene v 68. členu tega zakona. Arhivsko gradivo je treba namreč izročiti arhivu v originalu, urejeno, popisano in v zaokroženih in kompletnih celotah.

Starejše dokumentarno gradivo, na katero se nanašajo določbe 10. člena pravilnika, je razmeroma redko in maloštevilno. Zato zanj ni mogoče uporabiti določb četrtega odstavka 95. in tretjega odstavka 98. člena zakona o naravni in kulturni dediščini, po katerih upravni organ, pristojen za kulturo, na predlog arhiva določi tiste družbene pravne osebe in društva, katerih arhivsko gradivo bo prevzemal arhiv, niti določb od 2. do 4. člena tega pravilnika glede odbiranja arhivskega gradiva, marveč je bilo treba poiskati drugačno rešitev.

Obravnavani pravilnik ureja, kako pridobiva arhiv arhivsko gradivo, ki je v družbeni lasti. Kadar pa govorimo o pridobivanju arhivskega gradiva iz privatne sfere (do katerega imajo lastninsko pravico občani in civilne pravne osebe, ki niso društva), pa se moramo preseliti od območja zakona v območje civilnega prava. Pravni naslov za pridobitev takega arhivskega gradiva je lahko pogodba, lahko pa je kratkotalno daritev brez izdelanega pravnega naslova, zagotovo pa ne more biti kakšna druga necivilna oblika razmerja (97. člen zakona o naravni in kulturni dediščini). Odstopnik arhivskega gradiva, ki je bilo v privatni lasti, lahko ob izročitvi določi rok, ko postane arhivsko gradivo dostopno za uporabo. Nekaj drugega je arhivsko gradivo, ki nastaja v javnosti, ki je pravzaprav rezultat nekega javnega delovanja, nekaj drugega pa je arhivsko gradivo, ki nastaja v privatni sferi, saj je dostikrat obdano z intimnostni ipd. To pomeni, da je

arhiv določeno arhivsko gradivo dobil, kupil, dobil v poklon ali kakorkoli z določenim pogojem. Ta pogoj mora spoštovati po civilnopravnih načelih. Z drugimi besedami to pomeni: ko ne bi bil pripravljen pristati na tak zadržni pogoj, do arhivskega gradiva arhiv sploh ne bi prišel. Ta omejitev uporabe je torej sestavni del pogodbe, ena izmed pogodbenih obveznosti arhiva kot pogodbene stranke, pa se je mora držati kot vsaka poštena oseba, naj bo civilna ali pravna. To je v tem primeru razlog ali pravni temelj za morebitni rok dostopnosti arhivskega gradiva, ki ga je arhiv pridobil iz privatne sfere.

PRAVILNIK O ODBIRANJU IN IZROČANJU ARHIVSKEGA GRADIVA ARHIVU

1. člen

Pravilnik določa način in postopek, po katerem se mora iz dokumentarnega gradiva odbrati arhivsko gradivo in ga izročiti arhivu. Gre sicer bolj za formalno plat postopka, vendar je prav v tem primeru formalnost bistven pogoj tudi za materialno pravilnost. Katero dokumentarno gradivo ima lastnosti arhivskega gradiva, pa je strokovno vprašanje in ne zadeva predpisa.

Pravilnik določa na temelju 59. člena zakona o naravni in kulturni dediščini, da morajo družbene pravne osebe in društva iz svojega dokumentarnega gradiva odbrati arhivsko gradivo. Taka dikcija je bila potrebna, da bi se poudarilo imetnikovo iniciativo in odgovornost za odbiranje. Iz samega zakona o naravni in kulturni dediščini ter pravilnika pa jasno izhajajo tudi obveznosti arhiva pri odbiranju, kajti odbiranje bo potekalo uspešno le na temelju dobrega sodelovanja arhiva in imetnika.

2. člen

Pismeno navodilo, na podlagi katerega se odbira arhivsko gradivo, da arhiv vsakemu imetniku posebej. Za pristojen štejemo tisti arhiv, ki mu mora imetnik na podlagi določitve upravnega organa, pristojnega za kulturo, izročiti arhivsko gradivo (95. in 98. členi zakona o naravni in kulturni dediščini).

Pismeno navodilo mora obsegati seznam dokumentarnega gradiva oziroma kriterije za določanje dokumentarnega gradiva, ki ima lastnosti arhivskega gradiva, najbolj pogost primer pa bo kombinacija seznamov in kriterijev. Seznam prihaja v poštev zlasti pri splošnih (generalnih) aktih (pisarniško poslovanje uporablja zanje izraz stvarne zadeve), kriteriji pa pri posamičnih (individualnih) aktih (pisarniško poslovanje uporablja zanje izraz osebne zadeve) in pri odbiranju dokumentarnega gradiva, ki se istočasno pojavlja na več mestih, ker so isto zadevo obravnavali na več mestih. Navajanje dokumentarnega gradiva, ki ima lastnosti arhivskega gradiva, mora imeti za izhodišče opavila oziroma naloge imetnika. Priporočljivo je, da se pri tem držimo sestave gradiva, ki ga uporablja imetnik pri njegovem razviščanju.

Pri pripravi pismenega navodila bo lahko vzel arhiv za osnovo dosedanj vnapičejnji izločitveni seznam, saj je bil na podlagi 7. točke navodila o odbiranju arhivskega gradiva iz registraturnega gradiva dolžan določiti, katere kategorije dokumentarnega gradiva imajo trajen pomen. Paziti pa bo treba seveda na dejstvo, da trajen pomen gradiva po omenjenem navodilu še ne pomeni vedno

arhivskega gradiva v smislu zakona o naravni in kulturni dediščini.

Včasih mora pismeno navodilo vsebovati tudi določbe glede ureditve arhivskega gradiva. V skladu s tem bo moralo biti urejeno tudi gradivo, ko bo izročeno arhivu. Do takih primerov prihaja zlasti tedaj, kadar odberemo majhne dele dokumentarnega gradiva iz večjih celot, zaradi česar izgubijo odbrani deli trdnejšo medsebojno povezavo.

Poleg seznama oziroma kriterijev mora obsegati pismeno navodilo tudi obrazložitev, v kateri bodo navedena potrebna pojasnila.

Pismeno navodilo lahko arhiv po potrebi spremeni ali pa dopolni. Zlasti mora biti arhiv pozoren na spremembe, nastale pri dejavnosti družbene pravne osebe oziroma društva, ker bi lahko imele za posledice spremembe pri dokumentarnem gradivu, ki ima lastnosti arhivskega gradiva.

Pismeno navodilo sprejme tričlanska komisija. V samoupravnem aktu arhiv določi, ali bo imel za vse primere eno samo ali pa bo imel več takih tričlanskih komisij, in kakšen bo njihov sestav. Kadar gre za Arhiv SR Slovenije, pa imenuje te komisije direktor arhiva. Praviloma naj bi imeli vsi člani komisije visoko izobrazbo, po potrebi pa lahko pritegne arhiv kot člane komisij tudi delavce iz drugih arhivov, pa tudi iz vrst drugih strokovnjakov.

Posebno vprašanje je, kako doseči pri odbiranju arhivskega gradiva čim večjo enotnost. Pomemben pripomoček vidimo v tem, da vse odločitve zapisujemo in da jih medsebojno primerjamo. Pomembno je tudi posvetovanje s sodelavci, ki delajo na gradivu istovrstnih ustvarjalcev.

3. člen

Navodilo pripravi v končni konsekvenci arhiv, arhiv pa mora terjati od imetnika ustrezno sodelovanje, ki naj stvarjem pomaga do strokovne neoporečnosti. Če to sodelovanje ni zadostno, arhiv ne sme sprejeti navodila in reči, da navodilo ni dobro, kriv za to pa je imetnik; pač pa mora v fazi pripravljanja navodila od imetnika terjati sodelovanje in, če je treba, tudi kaj izsiliti.

4. člen

Določbe tega člena poudarjajo, da so pri odbiranju arhivskega gradiva merodajni edino pismeno navodilo, ki ga je dal arhiv, in drugi strokovni napotki, ki jih da arhiv ob odbiranju.

Izbor časa za odbiranje je prepuščen imetniku, vendar mora biti arhivsko gradivo odbrano najkasneje do poteka zakonskega roka, določenega za izročitev arhivskega gradiva arhivu. V večini primerov bo odbiranje arhivskega gradiva sploh povezano z izročitvijo arhivskega gradiva arhivu. Do tega roka mora biti odbrano arhivsko gradivo tudi v primeru, če se gradivo tedaj ne izroči arhivu. Inicijativa za odbiranje mora biti na strani imetnika, toda če se približuje rok, pa imetnik z odbiranjem še ni pričel, ga mora arhiv na to opozoriti.

Določba, da je treba odbrati arhivsko gradivo iz dokumentarnega gradiva, ki je nastalo v istem letu, istočasno, temelji na zahtevi, da je treba izročiti arhivsko gradivo arhivu v zaokroženih in kompletnih celotah, da se ohrani urejenost arhivskega gradiva in da se omogoči preverjanje, ali je bilo vse arhivsko gradivo odbrano. Pogoj je torej odbiranje iz letnika dokumentarnega gradiva istočasno,

lahko pa se opravlja za več letnikov skupaj, kar bo v praksi tudi pravilo. Na nasprotje pa pravilnik temu, da istočasno odberemo arhivsko gradivo le iz določenega sektorja, če je imetnik gradivo tako vodil, toda obvezno najmanj za en letnik. Zadnji primer bo prišel v praksi v poštev pri imetnikih, kjer nastajajo velike količine dokumentarnega gradiva.

Ob odbiranju je treba izdelati seznam (popis) odbranega arhivskega gradiva, saj bo predstavljal kasnejše seznam (popis) arhivu izročene arhivskega gradiva (7. člen pravilnika). Praviloma bo arhiv po končanem odbiranju ta seznam tudi zahteval.

Arhivsko gradivo bo strokovno neoporečno odbrano, če bo dokumentarno gradivo, iz katerega se odbira, v urejenem stanju. Ta obveza imetnika izhaja že iz 57. člena zakona o naravni in kulturni dediščini in je pravilnik ne ponavlja.

Iz dikeje tega člena izhaja tudi imetnikova odgovornost, da je bilo iz dokumentarnega gradiva odbrano vse gradivo, za katero je arhiv v pismenem navodilu in s strokovnimi napotki, ki jih je dal ob odbiranju, določil, da ima lastnosti arhivskega gradiva.

5. člen

Določbe tega člena so osnova za sodelovanje arhiva pri odbiranju. 4. člen pravilnika izrečno predvideva, da daje arhiv strokovne napotke ob odbiranju.

Samo po sebi se razume, da ima arhiv vedno pravico (ne le ob odbiranju) ugotavljati, ali imetnik odbira arhivsko gradivo v skladu s pismenim navodilom in strokovnimi napotki, ki mu jih je dal.

Obveze imetnika, da bi moral poslati arhivu seznam nepotrebne dokumentarne gradiva, to je seznam gradiva, ki ga bo oziroma ga je izločil in ga namerava uničiti oziroma oddati v industrijsko predelavo, ne pozna pravilnik niti v zvezi s pismenim obvestilom o pričetku odbiranja arhivskega gradiva niti v zvezi s pismeno izjavo, da je iz dokumentarnega gradiva odbral arhivsko gradivo. Če bo arhiv ta seznam potreboval, bo že vedel, kje ga bo dobil, kajti razvid nad tem, katero gradivo je bilo izločeno in uničeno, je dolžan voditi imetnik in ne arhiv (6. člen tega pravilnika).

6. člen

57. člen zakona o naravni in kulturni dediščini nalaga družbenim pravnim osebam in društvom, da morajo skrbeti za ohranjanje, materialno varnost in urejenost dokumentarnega gradiva, dokler ni iz tega gradiva odbrano arhivsko gradivo. Določbe tega člena pravilnika pa predpisujejo postopek, na podlagi katerega se ugotavlja, da je imetniku za določeno dokumentarno gradivo prenehala obveznost nadaljnje hrambe po tem zakonu. Ne ugotavlja pa se s tem prenehanje obveznosti hrambe dokumentarnega gradiva po drugih predpisih.

Uporaba določb tega člena prihaja v poštev v dveh primerih: 1) kadar gre za nepotrebno dokumentarno gradivo, 2) kadar hrani imetnik dokumentarno gradivo, posneto na mikrofilm, s tem da se izvorniki uničijo (če ni to v nasprotju z drugim predpisi). Kot nepotrebno dokumentarno gradivo je v smislu tega pravilnika šteti dokumentarno gradivo, ki so mu pretekli roki hrambe za upravne in poslovne namene. Pravilnik se ne spušča v vprašanja mikrofilmanja dokumentarnega gradiva za potrebe dela in poslovanja imetnika. Preden pa želi imetnik

uničiti presneto dokumentarno gradivo, mora v skladu s pismenim navodilom arhiva odbrati dokumentarno gradivo, ki ima lastnosti arhivskega gradiva. O tem, zakaj mora imetnik ohraniti arhivsko gradivo v izvirniku, bomo govorili pri 7. členu tega pravilnika.

Kadar opravlja imetnik mikrofilmanje dokumentarnega gradiva kontinuirano, mora arhiv pisмено obvestiti o poteku mikrofilmanja in o spremembah s tem v zvezi. Pismeno izjavo iz 5. člena obravnavanega pravilnika pa mora poslati vnaprej, in sicer za vsako koledarsko leto posebej.

Kot dokumentacija iz drugega odstavka tega člena je mišljena dokumentacija, ki jo mora voditi imetnik že glede na potrebe lastnega poslovanja. Praviloma bo imela obliko zapisnika s seznamom.

7. člen

Pojem izvirnik v smislu tega pravilnika je širši kot po zakonu o splošnem upravnem postopku ali po sodnem poslovniku za redna sodišča, saj šteje kot izvirnik tudi odprek, ki ga je napravil izdajatelj, oziroma prepis, ki je bil napisan hkrati z izvirkom.¹⁶ Poudarek, da mora imetnik izročiti arhivsko gradivo arhivu v izvirniku, pa je na dvojem: 1) imetnik ne more obdržati izvirkov, arhivu pa namesto tega izročiti kopije gradiva, in 2) če hrani imetnik dokumentarno gradivo za potrebe svojega dela posneto na mikrofilmu (s tem, da izvirkov uničuje), ne sme dokumentarnega gradiva, ki ima lastnosti arhivskega gradiva, uničiti, saj ga bo moral izročiti arhivu v izvirniku. Nedvomno je mikrofilmska tehnika zelo napredovala in so mikrofilmi kvaliteten nosilec zapisov. Toda zamisli o uničevanju izvirkov ne nasprotuje le načelen pomislek, ali je dopustno uničiti kulturno dediščino in hraniti le njene kopije (za tako rešitev se niso odločili nikjer na svetu, tudi kadar gre za arhivsko gradivo), prav tako pa tudi pomislek, ali je s kopijami v vsakem primeru zagotovljena verodostojnost podatkov za potrebe raziskav. Končno pa je treba vedeti tudi to, da dobi arhivsko gradivo svoj dokončen sestav šele ob strokovni obdelavi in da prej snemanje na mikrofilm nima pravega smisla.

Namesto izraza „popis arhivskega gradiva“ je bolje uporabljati izraz „seznam arhivskega gradiva“, da bi namreč pojem popisovanja arhivskega gradiva rezervirali za sestavni del strokovne obdelave arhivskega gradiva. Seznam arhivskega gradiva mora biti sestavljen v skladu z obstoječo strukturo gradiva in mora podajati opis dokumentov ali skupin dokumentov. Omogočati mora zadostno orientacijo po prevzetem arhivskem gradivu vse do tedaj, ko bo napravljen poseben pripomoček za uporabo arhivskega gradiva.

Zahteva po izročitvi arhivskega gradiva v celotah, ki so povezane po svojem izvoru, ima namen zagotoviti ohranitev osnove ureditve, ki omogoča uporabo arhivskega gradiva sploh. Kot take je treba razumeti celote arhivskega gradiva, ki lahko predstavljajo arhivski fond (gl. 3. člen pravilnika o sestavi in vodenju evidence arhivskega gradiva). Določba 6. odstavka obravnavanega člena pa ima namen, da bodo imele celote arhivskega gradiva, ki se izročajo arhivu, primerno velik obseg. Zlasti je to potrebno, če oblikujemo akcesijske fonde.

Kompletnost poudarja pravilnik iz dveh razlogov: 1) pri velikih ustvarjalcih arhivskega gradiva, ki na več mestih odlagajo dokumentarno gradivo, se pogosto izgubi pomen za celoto, 2) včasih želijo imetniki iz najrazličnejših

vzrokov, ki pa nimajo nobenega opravičila, zadržati pri sebi določene dokumente. Zaradi prvega razloga predstavlja izročitev arhivskega gradiva arhivu pogosto tudi kompletiranje gradiva.

Med spisovne evidence štejemo delovodnike, kazala (indekse), kartotečna kazala, vpisnike (pri sodiščih, tožilstvih, pravobranilstvih), spisovne sezname in podobne pripomočke.

Pravilnik ne predvideva sprotnega zbiranja objav, ki so nastale pri informacijski dejavnosti imetnika, ker je to naloga knjižnic, pač pa zahteva, da imetnik svoje objave izroči kot sestavni del arhivskega fonda ob redni izročitvi gradiva arhivu. Kot objave, nastale pri informacijski dejavnosti imetnika, bodo prišle v poštev zlasti tiste, ki niso bile namenjene splošnemu razširjanju (ostale so na voljo v knjižnicah).

Imetnik mora za izročitev arhivskega gradiva arhivu zagotoviti potrebna sredstva. Določba temelji na 65. členu zakona o naravni in kulturni dediščini in se nanaša na stroške sodelovanja imetnika pri izročitvi, posebej pa so pri tem mišljeni stroški za prevoz arhivskega gradiva od imetnika do skladišča arhiva. Vendar ni razlogov, da bi lahko arhiv zahteval od izročitelja, da krije stroške za nabavo nove opreme arhivskega gradiva.

8. člen

Pravni naslov za pridobitev arhivskega gradiva, ki je v družbeni lasti, je zakon sam. Zapisnik o izročitvi arhivskega gradiva predstavlja dokazilo, to je konstatacijo o prehodu arhivskega gradiva v arhiv.

S podpisom zapisnika o izročitvi arhivskega gradiva potrjuje izročitelj, da je bilo arhivsko gradivo izročeno arhivu v skladu z določbami 7. člena tega pravilnika, torej tudi, da je bilo izročeno arhivu v popolnem stanju. V primeru, da je ostalo posamezno gradivo na podlagi dogovora še pri izročitelju, ga je treba prav tako vnesti v seznam (popis) izročene arhivskega gradiva, s tem da se v zapisniku navede, kaj je še ostalo pri izročitelju in kdaj bo to gradivo izročeno arhivu. Tako ravnanje zahteva načelo, da je arhiv odgovoren za celotno arhivsko gradivo, ki bi ga moral izročiti imetnik, torej tudi za tisto, ki je začasno še ostalo pri imetniku.

Pojmi fond ter organizacija, organizacijska enota oziroma oseba, od katere izvira arhivsko gradivo, so uporabljeni v smislu 3. člena pravilnika o sestavi in vodenju evidence arhivskega gradiva. Nazivi oziroma imena organizacije, organizacijske enote oziroma osebe, od katere izvira arhivsko gradivo, se nanašajo le na obdobje, iz katerega je arhivsko gradivo.

Ni potrebno, da vsebuje zapisnik določbe o dostopnosti arhivskega gradiva za uporabo, marveč mora ravnati izročitelj v skladu z drugim odstavkom 9. člena tega pravilnika.

Zapisniku o izročitvi mora biti priložen seznam (popis) izročene arhivskega gradiva.

9. člen

Določbe tega člena izhajajo iz predpostavke, da v arhivu tajnosti ne nastajajo, ampak da v arhiv prihajajo take, kakršne pač so pri ustvarjalcu arhivskega gradiva. Pojem zaupni podatki je treba razumeti v najširšem smislu tako, da zajema vse vrste tajnosti, ki obstojijo v družbeni sferi kot državna tajnost (prim. 129. člen Kazenskega zakona SFRJ, Uradni list SFRJ, št. 44/76), uradna tajnost (prim. 183. člen Kazenskega zakona SFRJ, Uradni list SFRJ, št.

44/76), vojaška tajnost (prim. 224. člen Kazenskega zakona SFRJ, Uradni list SFRJ, št. 44/76; 195. člen zakona o ljudski obrambi, Uradni list SFRJ, št. 22/74; uredba o merilih, po katerih se določajo za ljudsko obrambo pomembni podatki, in o ukrepih za njihovo varovanje, Uradni list SFRJ, št. 6/75), poslovna tajnost in druge tajnosti organizacij združenega dela (prim. 440. in 441. člen Zakona o združenem delu, Uradni list SFRJ, št. 53/76), poklicna tajnost (prim. 72. člen Kazenskega zakona SRS, Uradni list SRS, št. 12/77), znanstvena ali umetniška tajnost.¹⁷

Če bi delavec arhiva nepoklicani osebi neupravičeno sporočil ali izročil podatke ali dokumente, ki pomenijo tajnost, ali omogočil, da pride do njih, ga zadene takšna in tolikšna odgovornost, kakršna je predvidena za tisto vrsto tajnosti, za katero so bili podatki deklarirani.

10. člen

Ker je starejše dokumentarno gradivo, na katero se nanašajo določbe tega člena, razmeroma redko in maloštevilno, ga je treba v celoti izročiti arhivu (kolikor ga še imajo inietniki). Ta dolžnost se nanaša na vse družbene pravne osebe in društva in za to gradivo se torej ne uporabljajo določbe četrtega odstavka 95. in tretjega odstavka 98. člena zakona o naravni in kulturni dediščini, po katerih upravni organ, pristojen za kulturo, na predlog arhiva določi tiste družbene pravne osebe in društva, katerih arhivsko gradivo bo prevzemal arhiv. Kateri je pristojni arhiv, izhaja iz določb tretjega odstavka 95. ter prvega in drugega odstavka 98. člena zakona o naravni in kulturni dediščini.

Ker ima pri starejšem dokumentarnem gradivu večina gradiva lastnosti arhivskega gradiva, je bilo smotrno določiti, da se izroči arhivu tako dokumentarno gradivo v celoti in da izjemoma odbere arhivsko gradivo arhiv sam (ne pa, da se ga odbere po postopku, določenem v tem pravilniku). S tem je prevzel pravilnik tudi določbo tretjega odstavka 4. točke navodila o odbiranju arhivskega gradiva iz registraturnega gradiva, po kateri so smeli izločati iz dokumentarnega gradiva, ki je nastalo do konca leta 1945 (obravnavani pravilnik je vzel kot rok 9.5.1945), samo arhivi.

Starejše dokumentarno gradivo, ki je nastalo do določenega časa pa ima zaradi svoje velike redkosti sploli v celoti lastnosti arhivskega gradiva in se iz njega ne odbira. Ta čas se določa, ob upoštevanju posebnih razmer, s tim. mejnim datumom. V slovenskih razmerah velja kot mejni datum leto 1848. Pred tem letom, torej do 31.12.1847 nastalo dokumentarno gradivo ima v celoti lastnosti arhivskega gradiva. Prav tako šteje, da ima dokumentarno gradivo, nastalo pri organih in organizacijah narodnoosvobodilnega gibanja v letih 1941 do 1945, v celoti lastnosti arhivskega gradiva. V primerjavi s prejšnjimi navodilni pravilnik ne vsebuje določbe o tim. mejnem datumu. Ta datum je strokovno in ne pravno vprašanje in zato ni zadeva predpisa.

IV.

Osnovna načela pravilnika o sestavi in vodenju evidence arhivskega gradiva

Doslej še nismo imeli republiškega predpisa s področja evidence arhivskega gradiva. Kot izhodišče za njegovo

pripravo je bilo mogoče upoštevati načela o enotnem evidentiranju arhivskega gradiva in registraturnega materiala (Uradni list SFRJ, št. 38/70), ki jih je leta 1970 sprejel Arhivski svet Jugoslavije in ki so s prenosom določenih pristojnosti na republike prenehala veljati. Iz teh načel ni prevzel pravilnik dvojega: da je osnovni namen evidence tudi ta, da bi se arhivsko gradivo uporabljalo in da podajajo evidence zato tudi opis vsebine arhivskega gradiva. Navedena načela so namreč predpostavljala, naj bi se ob posameznih fazah urejanja arhivsko gradivo vedno bolj nadrobno popisovalo (po njegovi strukturi), kar naj bi po eni strani omogočalo vse bolj nadroben razvid nad gradivom, po drugi strani pa vse bolj služilo pri uporabi gradiva.¹⁸

Osnova evidence je lahko samo materija, če naj bi bilo to, kar želimo evidentirati, tudi materialno opredeljivo (tudi fiksirano po količini). Obenem pa je materija tudi tisto, kar moramo varovati, da bi ohranili vsebino. Strukturne enote arhivskega gradiva (oddelki gradiva, skupine zadev, zadeve) so — če izvzamemo arhivski fond — tako slabo opredeljene in tako neenotne, da ne prihajajo v poštev kot enote evidence, marveč se je treba nasloniti — v okviru arhivskega fonda — na arhivsko gradivo v eni skatli, arhivsko gradivo v eni mapi in na posamezen dokument. Možno je tudi izbirati med skatlo in mapo; pri tem je poglobitno samo to, da je izbrana enota stabilna, enotna v okviru istega arhiva ter primerna po količini. Iz praktičnih razlogov dajemo prednost arhivski mapi. Oznaka enote mora omogočati njeno identiteto, kaj več pa presega potrebe same evidence.

Sredstvu oziroma pripomočku, ki vodi uporabnika do vsebine, pripisujemo osrednjo vlogo pri omogočanju uporabe arhivskega gradiva (na drugem mestu je pri takem izhodišču pomen sistema ureditve gradiva). Sumarni podatki o vsebini arhivskega gradiva (oznaka vsebine) uporabniku ne prinašajo posebne koristi. Zato je treba zajeti vsebino nadrobno. Če pa naj bo tako sredstvo ekonomično in pregledno, pa se ne more ravnati po dejanski strukturi arhivskega gradiva, torej ne more biti v zvezi z evidencami. Iz takih razlogov se je bilo treba odločiti za posebno sredstvo oziroma pripomoček, ki zajema vsebino arhivskega fonda. Izdelati ga je treba ob strokovni obdelavi arhivskega gradiva in je predmet pravilnika s področja strokovne obdelave arhivskega gradiva. Do izdelave takega sredstva pa mora omogočati orientacijo po arhivskem gradivu seznam (popis) preve-tega arhivskega gradiva.

Obravnavani pravilnik temelji torej na naslednjem načelu: Sredstva za evidence so funkcionalne poslovne knjige oziroma kartoteke z dokumentarno vrednostjo, uporabi pa naj služijo sredstva z informativno vrednostjo.

V opisanem sistemu izgubijo na pomenu evidence, ki imajo za osnovo manjše enote. Zato predpisuje pravilnik kot obvezne le evidence, ki imajo za osnovo arhivski fond. Evidence za manjše enote pa bo vodil arhiv po potrebi (npr. za posamezne dokumente, kadar gre za listine). Tudi za uporabnika je manj pomembno poznavanje kakršnekoli strukture gradiva, če mu je vsebinski pripomoček dovolj zanesljiva orientacija po gradivu.

Predpisane evidence zajemajo vse arhivsko gradivo, tudi tisto, do katerega imajo lastninsko pravico občani in civilne pravne osebe, ki niso društva. Pravilnik je sestavljen tako, da vsebuje najprej določbe o evidencah, ki jih vodi vsak arhiv. Te pa so:

— evidenca arhivskega gradiva, ki ga bo prevzemal arhiv,

- prevzemna knjiga arhivskega gradiva,
- register fondov v arhivu
- register fondov izven arhiva.¹⁹

V navedene evidence se vpisuje vse arhivsko gradivo, tudi arhivsko gradivo, posneto na mikrofilm, npr. zaradi dopolnjevanja fondov. Edina izjema je arhivsko gradivo, posneto na mikrofilm zaradi varnosti. Zanj pa je predpisana posebna evidenca (14. člen tega pravilnika).

Sledijo določbe o zbirni evidenci. Zakon o arhivskem gradivu in o arhivih je zanj uporabljaj naziv republiška evidenca arhivskega gradiva. V pravilnik so bile vključene tudi določbe o evidenci arhivskega gradiva, ki je izven območja SR Slovenije (99. člen zakona o naravni in kulturni dediščini). V zakonu je v nazivu evidence dodano še „in v tujini“, kar pa je v pravilniku izpuščeno, ker gre za pleonazem. Obe evidenci vodi Arhiv SR Slovenije.

Evidence s področja uporabe arhivskega gradiva določa 15. člen pravilnika o pogojih za uporabo arhivskega gradiva.

Da je evidenca o arhivskem gradivu javna listina, je povedano že v zakonu o naravni in kulturni dediščini (27. člen zakona). O javnih listinah pa prim. 164. do 170. člen zakona o splošnem upravnem postopku.²⁰

Priporočljivo je, da ima arhiv zaradi varnosti evidence posnete tudi na mikrofilm.

PRAVILNIK O SESTAVI IN VODENJU EVIDENCE ARHIVSKEGA GRADIVA

1. člen

Namen evidence je dajati vpogled v samo gradivo kakor tudi v dejstva in ravnanja, ki so kakorkoli vplivala na njegovo ohranjenost in varstvo sploh.

Kaj je zbirna evidenca, določa 15. člen tega pravilnika.

2. člen

Kaj je arhivski fond in kaj je arhivska zbirka, določata 3. in 4. člen tega pravilnika. Akcesijski fond, to je časovno omejeni del fonda, je vpeljal pravilnik iz razloga, ker dolge kontinuitete arhivskega gradiva onemogočajo informacijski sistem in imajo tudi sicer negativne posledice pri strokovni obdelavi arhivskega gradiva. Obsežne fonde prevzemamo namreč le v izjemnih primerih naenkrat; navadno prihajajo v arhiv v časovno omejenih delih. Zaradi tega se moramo pri strokovni obdelavi vedno znova vračati nazaj k istemu fondu, kar vnaša ponovne spremembe v gradivo in onemogoča zaključiti dela z gradivom. Časovni razpon akcesijskega fonda (v okviru celotnega fonda istega ustvarjalca) izberemo poljubno, pri čemer pa je treba upoštevati določbo šestega odstavka 7. člena obravnavanega pravilnika, po kateri mora vsak, torej tudi akcesijski fond predstavljati zaokroženo celoto arhivskega gradiva.

Sistem akcesijskega fonda je predvsem način, ki naj omogoča odpravo opisanih težav, nikakor pa ni nadomestilo za normalni fond. Zato je treba pripomočke za uporabo arhivskega gradiva izdelovati za celoten fond enega ustvarjalca, torej skupno za vse pripadajoče akcesijske fonde. Prav tako je treba v vodniku po gradivu arhiva prikazati celoten fond enega ustvarjalca skupaj (pri fondu bodo zato navedene signature vseh akcesijskih fondov).

Posomezni dokumenti prilhajajo kot začasna enota evidence v pošteve le pri prevzemu v arhiv, in še to je lahko le izjemen primer. Zato se dokumenti kot enota evidence pojavljajo le pri vpisih v prevzemno knjigo arhivskega gradiva, v registru fondov pa morajo biti zajeti že v okviru nekega fonda.

3. člen

Posebno vprašanje, ki ga je bilo treba rešiti v zvezi z evidencami arhivskega gradiva, je bilo vprašanje, kaj je šteti kot arhivski fond. Pri opredelitvi arhivskega fonda izhaja pravilnik iz pojma pravna oseba,²¹ določiti pa je bilo treba, kdaj je treba odstopiti od načela, da predstavlja arhivsko gradivo ene pravne osebe en fond. Tu imamo dva primera: 1) arhivsko gradivo temeljne organizacije združenega dela ni arhivski fond (marveč je fond celota arhivskega gradiva ene delovne organizacije), čeprav je temeljna organizacija združenega dela pravna oseba, in 2) imamo primere, ko je treba arhivsko gradivo ene pravne osebe šteti za več fondov. Pravilnik govori tedaj o organizacijskih enotah, ki imajo posebne lastnosti, oziroma o temeljnih organizacijah združenega dela, ki imajo posebne lastnosti. Tu nastopa več primerov. Najprej imamo opraviti s pojmom država (do leta 1945) in s pojmom družbenopolitična skupnost, ki so predmet preučevanja ustavnega prava. Na tem področju so teritorialne enote državne uprave, sodišča in druge vrste organov osnova za tvorbo fondov. Pri vrlivnih organih državne oblasti (centralnih, zveznih in republiških) pa je treba šteti zaradi njihove samostojnosti kot osnovo za oblikovanje fondov arhivsko gradivo vsakega organa posebej. Potem imamo opraviti s posebnimi primeri pri delovnih organizacijah, kjer predstavlja delovna enota oziroma temeljna organizacija združenega dela v funkcionalnem smislu neko oddvojeno celoto (zlasti še, če ima neko daljšo tradicijo); praviloma gre za dislocirane enote oziroma dislocirane temeljne organizacije združenega dela. Morajo pa imeti te enote oziroma temeljne organizacije samostojno administrativno-telničeno poslovanje. Pravilnik je moral odgovoriti tudi na vprašanje, kakšne kontinuitete celote arhivskega gradiva štejejo za en fond. Pri tem ni šlo za vnaprejšnjo odločitev oziroma za željo, da bi imeli čim daljše ali pa da bi imeli krajše kontinuitete, marveč za načelo pri oblikovanju fondov. Šlo je za vprašanje, ali vplivajo na kontinuiteto oziroma prekinitev celote arhivskega gradiva dejstva, če je ustvarjalec spremenil pristojnost ali poslovni predmet, če je spremenil svoje območje (v primeru državnih in drugih organov), če je prišlo do nacionalizacije zasebnega gospodarskega podjetja in podobno. Pravilnik je sprejel kot razlog za prekinitev kontinuitete le enega od navedenih kriterijev, in sicer pomembnejše spremembe pristojnosti oziroma poslovnega predmeta. Pri teritorialnih enotah državne uprave po letu 1945 se bomo zato orientirali po ustavnih spremembah (npr. Ustavni zakon o temeljnih družbene in politične ureditve FLRJ in o zveznih organih oblasti iz leta 1953), kontinuiteto pa že prekinili v letu 1952 z nastankom občin. Prav tako so razlog za prekinitev kontinuitete fondov vrlivnih organov državne oblasti reorganizacije teh organov.

Količina arhivskega gradiva sicer ne more biti kriterij za obstoj fonda. Toda če želimo govoriti o fondu, mora biti na razpolago neki kvantum podatkov, ki jih v določenem fondu normalno pričakujemo, sicer zavajamo uporab-

nike. Zato šteje pravilnik, da fragmenti fondov ali posamezni dokumenti ne morejo predstavljati fonda. Pri združevanju fragmentov v neke celote pa je važno, da ne združujemo fragmentov gradiva, katerih ustvarjalci so imeli sedež v različnih krajih, sicer se izgubi pomemben element za iskanje podatkov.

V načelu je treba poudariti še to, da pravilnik sicer kolikor mogoče natančno opredeljuje pojem arhivskega fonda, da pa ne vztraja na detajlni preslikavi strukture in razvoja ustvarjalec, ker struktura arhivskega gradiva ni edini potokaz pri uporabi arhivskega gradiva, marveč je primaren pripomoček, ki podaja vsebino gradiva.

Fondi, ki izvirajo iz delovanja osebe, nosijo njeno ime, ne dodaja pa se kraj bivanja, ker je lahko kraj njenega delovanja povsem drug, pogoste pa so tudi selitve iz enega kraja v drugi.

4. člen

Fragmenti raznih fondov niso arhivska zbirka, če nimajo za osnovo nekega kriterija.

5. člen

Upoštevati je treba še 14. člen, v katerem je govor o posebni evidenci mikrofilmov, na katerih je zaradi varnosti posneto arhivsko gradivo.

6. člen

Osnova te evidence je akt upravnega organa, pristojnega za kulturo, na podlagi 95. oziroma 98. člena zakona o naravni in kulturni dediščini.

Dokler ni arhivsko gradivo odbrano, ni mogoče govoriti o arhivskem fondu. S tem, da ima obravnavana evidence za temelj družbene pravne osebe oziroma društva, od katerih izvira arhivsko gradivo (ne pa imetnika arhivskega gradiva), smo dosegli, da imajo vse evidence isti temelj, to je izvor arhivskega gradiva.

Oblika evidence iz tega člena ni predpisana. Lahko se vodi v obliki kartoteke, lahko pa tudi na platnieh dosjeja, v katerem zbiramo dokumentacijo, ki dopolnjuje evidence (7. člen pravilnika). Pri vodenju evidence v obliki kartoteke je treba upoštevati pravila, ki veljajo za evidence v taki obliki sploh. Vsako kartico je treba, preden jo nastavimo, opremiti z zaporedno številko, ki jo vzamemo iz ustreznega seznama kartic; podpisati jo mora tudi odgovorni delavec arhiva. Seznam kartic obsega navedbo zaporedne številke in ime družbene pravne osebe oziroma društva, ki ga vpišemo v evidence. Seznam vodimo v obliki knjige. Če vodimo kartoteko ali dosjeje na podlagi določene klasifikacije, je priporočljivo, da je ta ista kot za register fondov.

Vsak vpis v evidence mora temeljiti na ustreznem dokumentu; ta mora biti praviloma v dokumentaciji, ki dopolnjuje evidence (7. člen pravilnika). Pomagamo si lahko tudi s podatki v sodnem registru organizacij združenega dela, ki ga vodijo temeljna sodišča, in s podatki v registrih društev, ki jih vodijo Republiški sekretariat za notranje zadeve in uprave za notranje zadeve občin.

Spremembe se v evidenci vpisujejo tako, da se besedilo, ki ga je treba spremeniti, prečrta in novo besedilo napiše v ustreznem razpredelku.

Matična številka pomeni številko, pod katero vodi Zavod SR Slovenije za statistiko družbeno pravno osebo oziroma društvo v enotnem registru organizacij in skupnosti.

7. člen

Kot podatki o dejavnosti družbene pravne osebe oziroma društva so mišljeni podatki o pristojnostih organa oziroma podatki o poslovnem predmetu organizacije. Ti podatki morajo biti ne le dovolj podrobni, marveč je treba spremembe tudi sproti spremljati. Za istovrstne organe, pa tudi za istovrstne organizacije s področja družbenih dejavnosti je večina podatkov po prvi alineji tega člena istih in jih zato kaže voditi na enem mestu.

Dokumentacija po drugi alineji se povezuje z 2. členom pravilnika o odbiranju in izročanju arhivskega gradiva arhivu.

Dokumentacija po tretji alineji obsega poročila o obiskih pri imetnikih, korespondenco z imetniki, korespondenco z upravnim organom, pristojnim za kulturo, v zvezi z imetnikom in podobno.

Dokumentacija o arhivskem gradivu, ki je bilo že prevzeto v arhiv in ne služi več evidenci arhivskega gradiva, ki ga bo prevzemal arhiv, prenesemo v dokumentacijo, ki dopolnjuje register fondov v arhivu, in sicer k ustreznemu fondu.

Dokumentacija se vodi praviloma v obliki dosjejev.

8. člen

Prevzemna (akeesijska) knjiga ima za temelj posamezne dokumente le izjemoma, kadar kot taki pridejo v arhiv (npr. če se pozneje najdejo dokumenti, ki so del že prevzete fonda, če odstopijo ali prodajo posamezne dokumente občani itd.). Njen namen namreč ni dajati slike o sestavi fonda; ta je razvidna iz seznama (popisa) izročnega gradiva.

V prevzemno knjigo se ne vpisujejo edino mikrofilmi, na katerih je bilo zaradi varnosti posneto arhivsko gradivo (14. člen pravilnika), pač pa mikrofilmi, ki jih je nabavil arhiv npr. zaradi dopolnjevanja fondov.

Prevzemna knjiga daje vpogled v arhivsko gradivo po stanju v času, ko je prišlo gradivo v arhiv, ni pa njen namen, da bi omogočala razbirati, kaj se je z arhivskim gradivom dogajalo po prevzemu v arhiv in kakšno je stanje gradiva sedaj. Zato se v prevzemno knjigo ne vpisujejo spremembe, do katerih je prišlo (npr. pri količini arhivskega gradiva, pri ugotavljenem začetnem ali končnem letu obdobja, v katerem je arhivsko gradivo nastalo, in podobno), niti fondi, ki so bili ob strokovni obdelavi ugotovljeni pozneje. Pač pa morajo biti ti podatki razvidni iz registra fondov v arhivu in iz dokumentacije, ki dopolnjuje ta register.

Prevzemna knjiga praviloma ne potrebuje kazala, ker ima lahko to vlogo register fondov v arhivu, ki se vodi na podlagi določene klasifikacije.

Osnova za vpis v prevzemno knjigo je zapisnik o izročitvi arhivskega gradiva arhivu (8. člen navodila o odbiranju in izročanju arhivskega gradiva arhivu) oziroma dokument o odstopu, nakupu arhivskega gradiva ali podobnem.

Če se ugotovi, da arhivsko gradivo ob prevzemu v arhiv pomotoma ni bilo vpisano v prevzemno knjigo, se vpiše naknadno pod prvo prosto zaporedno številko. V stolpcu 2 se navede dejanski datum prevzema, v stolpcu 8 pa se vpiše oznaka „Naknaden vpis za leto . . .“, pri čemer se navede leto, v katerem bi moralo biti gradivo vpisano v prevzemni knjigi.

9. člen

Ni mogoče izvesti načela, naj bi dal vpis v prevzemno

knjigo zaokroženo sliko o sestavi gradiva v arhivu. Ob prevzemu imamo tudi pogoste primere, ko temelj vpisa ni arhivski fond. Razen tega tedaj tudi niso znani popolni podatki o prevzetem arhivskem gradivu, v prevzemni knjigi pa je nemogoče predvideti nadaljnje vpise. Če naj evidenea dokumentira prevzem, mora temeljiti na kronološkem načelu. Potrebna pa je tudi analitična evidenea, ki daje razvid nad obstoječim stanjem fondov ter nad vsemi spremembami od prevzema arhivskega gradiva v arhiv; taka evidenea pa mora temeljiti na določenem sestavu gradiva. Zato se je bilo treba odločiti za dvojno evidenco arhivskega gradiva v arhivu: za prevzemno knjigo in za register fondov.

V register fondov se ne vpisujejo edino mikrofili, na katerih je posneto arhivsko gradivo zaradi varnosti. Register fondov se vodi s karticami, ki naj bodo velikosti formata B 5 in sicer na podlagi klasifikacije. Zaradi lažjega vodenja zbirne evidencie je priporočljivo, da vsi arhivi uporabljajo enotno klasifikacijo. Pri izbiri oblike evidencie se je bilo treba ozirati na potrebe dokumentarnosti, preglednosti in obenem tudi na možnosti dopolnjevanja. Tudi tu je treba upoštevati pravila, ki veljajo za vodenje evidenc v obliki kartoteke na splošno. Vsako kartico je treba, preden jo nastavimo, opremiti z zaporedno številko (stolpec števil. 1), ki jo vzamemo iz ustreznega seznama kartic; podpisati jo mora tudi odgovorni delavec arhiva. S tem je zajamčena dokumentarnost evidencie tudi pri kartotečni obliki. Seznam kartic obsega navedbo zaporedne številke in ime fonda, ki ga vpišemo v obravnavani register.

Vsaka kartica obsega en fond (register ima namreč za temelj fond). Če uporabljamo akcesijske fonde, obsega ena kartica en akcesijski fond. Kartice vseh akcesijskih fondov istega ustvarjaleca pa si sledijo v kartoteki ena za drugo.

V register fondov vpisujemo arhivsko gradivo praviloma istočasno kot v prevzemno knjigo, s tem da smo morebitne posamezne dokumente že razvrstili na svoje mesto v ustrezni fond ali sicer v neko celoto v skladu z določbami 3. člena tega pravilnika. Osnova za vpis v register fondov je ista kot za vpis v prevzemno knjigo, lahko pa pride v poštev še zapisnik oziroma uradni zaznamek o razvrstitvi fragmentov fondov oziroma posameznih dokumentov.

Spremembe se v registru fondov vpisujejo tako, da se besedilo, ki ga je treba spremeniti, prečrta in novo besedilo napiše v ustreznem razpredelku.

Za urejeno evidenco arhivskega gradiva v arhivu je treba zagotoviti možnosti identifikacije posameznih fondov. To dosežemo tako, da dobijo fondi svojo signaturo, npr. da jih opremimo z zaporedno številko vpisa v register fondov. Uporaba klasifikacijskih oznak za signaturo fonda je neuporabna, ker se pojavljajo vedno nove skupine fondov, ki jih ni mogoče predvideti vnaprej, zaradi česar bi bilo treba signaturo spreminjati, kar pa ni mogoče. Obnesle se tudi niso kombinacije fiksnega dela signature in dela signaturo, ki se določi pozneje ob delu z gradivom.

10. člen

Dokumentacija o prevzemu arhivskega gradiva v arhiv je odvisna od tega, ali gre za gradivo, ki je v družbeni lasti (gl. 8. člen pravilnika o oddiranju in izročanju arhivskega gradiva arhivu), ali pa za gradivo, do katerega imajo lastninsko pravico občani in civilne pravne osebe.

Podatki po drugi alineji tega člena so identični s podatki po prvi alineji 7. člena obravnavanega pravilnika. Dokumentacija se vodi v obliki dosjejev, ki jih je treba označiti s podatki iz prvega, drugega in četrtega stolpea registra fondov v arhivu. Dosjeje se vodi v enakem zaporedju kot ustrezne kartice registra fondov.

11.—12. člen

Oblika evidencie je identična z evidenco po 9. in 10. členu obravnavanega pravilnika, s tem da je dodan še imetnik arhivskega gradiva, ker gre za arhivsko gradivo, ki ni v arhivu.

Dokumentacija se vodi prav tako v obliki dosjejev, s tem da je treba na dosjeju označiti še imetnika.

Osnova evidencie arhivskega gradiva izven arhiva je prav tako fond, ne glede na to, ali ima imetnik več fondov.

13. člen

Obveznosti za imetnike izhajajo iz določb pogodbe, ki jo mora skleniti arhiv z imetnikom na podlagi 102. člena zakona o naravni in kulturni dediščini, oziroma na podlagi določb 31. člena zakona o naravni in kulturni dediščini.

14. člen

V to evidenco se vpisujejo le mikrofili, na katerih je zaradi varnosti posneto arhivsko gradivo, ne pa mikrofili, na katerih je posneto arhivsko gradivo zaradi dopolnjevanja fondov.

15. člen

Namen zbirne evidencie je ustvariti skupen razvid nad celotnim arhivskim gradivom na območju republike, tako nad tem, ki je v družbeni lasti, kakor tudi nad tem, do katerega imajo lastninsko pravico občani in civilne pravne osebe, ki niso društva.²² Zbirna evidenea ne zajema edino arhivskega gradiva, za katero je pristojen Arhiv Jugoslavije. O tem kaj razumemo pod pojmom arhiv, gl. uvodna pojasnila k zakonu o naravni in kulturni dediščini.

16. člen

Arhiv SR Slovenije je dolžan zbirati pripomočke, popise, inventarje in druga sredstva, ki omogočajo vpogled v vsebino arhivskega gradiva, ki je zunaj območja SR Slovenije, torej tudi v tujini, in so v njem podatki, ki zadevajo SR Slovenijo in Slovence. Slovenci so mišljeni kot narod v celoti, torej tudi Slovenci zunaj meja SFR Jugoslavije. Da bi bila dokumentacija čim bolj popolna (glede na obstoječe poznavanje gradiva), izhajajo iz določb tega člena obveze tudi za arhive in druge družbene pravne osebe, ki so obravnavano arhivsko gradivo evidentirale.

Pojem evidencie je v tem členu uporabljen v nekoliko drugačnem pomenu kot sicer v pravilniku, namreč predvsem v smislu pregleda nad omenjenimi pripomočki kakor tudi nad posameznimi podatki.

17. člen

Navedeni člen poudarja, da velja načelo javnosti pripomočkov in drugih sredstev ter sploh informacij o arhivskem gradivu tudi v primeru, ko gre za arhivsko gradivo, ki je izven SR Slovenije in v tujini. Posebej pa velja

poudariti določbo, da morajo biti tudi popisi arhivskega gradiva, kakor tudi podatki o takem arhivskem gradivu, napravljeni oziroma pridobljeni z družbenimi sredstvi, javno dostopni, enako kakor morajo biti javno dostopne kopije in posnetki arhivskega gradiva iz drugih arhivov v Jugoslaviji in v tujini, pridobljeni z družbenimi sredstvi. Ne glede na to, da ni nastalo to gradivo kot sieer, veljajo zanj enako določbe zakona.

Objavljanje seznama dokumentacije iz prvega odstavka 16. člena pa ima namen omogočiti večjo koordinacijo del na arhivskem gradivu, ki je izven območja SR Slovenije, spodbujati večjo načrtnost ter preprečevati podvajanje del.

18.–19. člen

Navedena člena obsegata prehodne določbe.

20. člen

Ker s popisom sredstev in njihovih virov ni mogoče usklajevati knjigovodskega stanja s stanjem, ki je ugotovljeno s popisom, popisa (inventure) arhivskega gradiva ni mogoče izvajati po določbah 27. člena pravilnika o popisu (inventuri) sredstev in njihovih virov (Uradni list SFRJ, št. 40/81), marveč le po evidencah vzpostavljenih na podlagi tega pravilnika.²³ Desetletni rok je bil izbran tudi iz razloga, ker naj bi v takem časovnem razmahu opravil arhiv revizijo vodnika po arhivskem gradivu arhiva.

V.

Osnovna načela pravilnika o pogojih za uporabo arhivskega gradiva

Pomen arhivskega gradiva je v tem, kar je v njem zapisano, o čemer priča njegov tekst ali njegova sieeršnja zaznamba (npr. v obliki slike ali risbe). Za razliko od ostale kulturne dediščine gre pri pomenu arhivskega gradiva zelo redkokdaj za njegovo zunanjo podobo in za vrednost, ki bi jo imela ta podoba sama. Po tem se ravna tudi uporaba arhivskega gradiva. Ob uporabi se predvsem črpajo podatki, ki so vsebovani v njem, ker služijo uporabniku, obiskovalcu kot vir za pisanje razprav, člankov oziroma drugih sestavkov ter za različne informacije. Glede na svojo drugačno izpovednost pa predstavlja seveda nekaj drugega uporaba slikovnega ali filmskega gradiva. Čeprav ne gre ravno za neko samostojno kvaliteto posameznih dokumentov niti za njihovo estetsko vrednost in tudi ne za njihovo redkost, pa lahko primerno izbrani in razstavljeni dokumenti predstavljajo neko novo sporočilo, s tem ko dokumentirajo npr. posamezne zgodovinske dogodke, politični, gospodarski, socialni ali kulturni razvoj in drugo. Podobno sporočilnost pa imajo lahko vsi premični spomeniki na splošno.

Obravnavani pravilnik je naravnano tako, da bi čimbolj premagali tradicionalne zapreke; togosti in pregraje, ki so merile v to, da bi bilo arhivsko gradivo čimbolj skrivnostno, čimbolj vase zaprto, zavarovano pred svetom in čim manj dostopno. Sprejeto je bilo načelo, da v arhivu tajnosti ne nastajajo, ampak da prihajajo v arhiv dokumenti, ki vsebujejo tudi tajne podatke. Te pa je treba

varovati enako, kot jih je varoval izročitelj s to logiko, da po določenem času tajnosti same po sebi prenehajo.

Ni naloga arhiva, da bi zapiral arhivsko gradivo pred javnostjo zato, da ne bi kdo na kakršenkoli način kršil kake osebnostne ali avtorske pravice. O tem, da ne bo kršil kake osebnostne ali avtorske pravice, se mora vprašati uporabnik arhivskega gradiva, ne pa arhiv. Zakon o avtorski pravici (Uradni list SRS, št. 19/78) in zakon o naravni in kulturni dediščini se ne razhajata.

Del arhivskega gradiva pa služi še drugemu namenu, ne le kot kulturna dediščina, marveč v svojem prvotnem pomenu, to je za upravne in poslovne namene, zaradi katerih je dokumentarno gradivo tudi nastalo. Tu ne gre le za potrebe izročitelja oziroma ustvarjalec arhivskega gradiva, marveč tudi za različne potrebe občanov. Kadar potrebuje občan določen dokument, je najbolj logično, da se obrne najprej tja, od koder pomni dokument, ki ga potrebuje, in da se šele potem, če mu povedo, da so ga izročili arhivu, obrne na arhiv. Če pa bi ubral nasprotno pot, denimo v domnevi, da je verjetno stvar že v arhivu, bi bilo ravno tako prav. V obeh primerih pa bi veljalo: na koga se je občan obrnil, mu je dolžan ali ustreči ali pa povedati, zakaj mu ne more ustreči. Pri tem se srečujemo še z vprašanjem, na koga naj se obrne občan v primeru, da ne ve, bodisi kateri je tisti dokument, ki ga potrebuje, bodisi pri kom naj ta dokument išče. V načelu je mogoče reči: če ne gre za arhivsko gradivo (v smislu zakona o naravni in kulturni dediščini), ni arhiv pravi naslov za taka vprašanja. Gre za upravno-pravno pomoč, ki naj bi jo občan poiskal pri svoji občini, pri njenem upravnem organu, pristojnem za občo upravo.

Pravilnik je sestavljen tako, da obravnava: a) uporabo arhivskega gradiva za raziskovalne, študijske ali splošne informativne namene (4. do 8. člen), b) uporabo za razstave (9. člen) in c) uporabo za upravne in poslovne namene (10. do 13. člen).

PRAVILNIK O POGOJIH ZA UPORABO ARHIVSKEGA GRADIVA

1. člen

Določba o zaupnem gradivu se navezuje na drugi odstavek 9. člena pravilnika o odbiranju in izročanju arhivskega gradiva arhivu. S tem ko prevzame arhivsko gradivo in ga v skladu s predpisi tudi daje v uporabo oziroma omogoča njegovo uporabo, ne more arhiv po eni strani temu gradivu pripisovati lastnosti, ki ga ni imelo, preden je prišlo v arhiv, po drugi strani pa ne more niti spreminjati niti regulirati pa tudi ne po lastnih kriterijih določati prepovedi in omejitve uporabe tega gradiva. Arhiv mora upoštevati samo tiste lastnosti, diskretnosti, s katerimi je arhivsko gradivo že prišlo vanj, oziroma jih mora nadaljevati, in to po tisti logiki, ki je veljala, preden je to gradivo prišlo v arhiv. Tako bi bilo npr. gotovo indiskretno, če bi bil neki delikaten sodni akt v arhivu bolj dostopen, kot pa je bil na sodišču. Bilo bi pa nesmiselno, če bi bil nek akt v arhivu manj dostopen, kot je bil na sodišču. To pomeni, da se je treba v tem primeru ravnati po določbah zakona o pravnem oziroma kazenskem postopku in podobno. Ali pa spis o prestajanju neke bolezni. Ta je lahko že v bolnišnici opremljen na temelju nekih sprejetih norm s tako in tako stopnjo diskretnosti. To stopnjo nedostopnosti je treba

potem v arhivu vzdrževati dalje, razen kolikor je v logiki teh omejitev samih, da sčasoma opuščajo svojo intenziteto. Po tem principu obvarujemo arhiv pred tem, da bi moral sam na svojo odgovornost v vsakem posameznem primeru, pa naj je to s področja notranjih zadev, državne, vojaške ali poslovne tajnosti, medicine itd., sam ugotavljati, ali sme dovoliti uporabo določenega arhivskega gradiva ali ne, ali pa celo to, zakaj sme dovoliti uporabo oziroma zakaj mora uporabo prepovedati. Preprosto nemogoče je, da bi lahko arhiv vse to obvladoval, in to po možnosti bolje kot sami ustvarjalci arhivskega gradiva.

Postavlja se vprašanje, kaj narediti v primeru, ko arhivsko gradivo ni prišlo v arhiv označeno kot zaupno, pa se ugotovi oziroma domneva, da gre za zaupne podatke. To stvar je treba preizkusiti tam, kjer je morda nastala napaka, to pomeni pri ustvarjalcu arhivskega gradiva.

Arhiv se mora v takem primeru obrniti na ustvarjalca in ga na to opozoriti oziroma ga vprašati, ali ni pozabil tega določiti v okviru svoje pristojnosti. Če bi tudi nemara kdo v zmoti mislil, da pred sprejemom pravilnika o odbiranju in izročanju arhivskega gradiva arhivu to ni bila obveznost ustvarjaleca, ga je treba prav tako pritegniti k razmisleku, ali ni stvar po svoji naravi vendarle tajna, in če je, potem mora biti tajna iz tistih oziroma tedanjih zornih kotov ustvarjaleca arhivskega gradiva. Gre torej za popravek, da sedaj ustvarjalec ukrene glede tajnosti tisto, kar bi bilo potrebno že prej. V tem okviru bo kajpak tudi arhiv povzel ta režim oziroma stopnjo tajnosti.

Pri določitvi roka 30 oziroma 50 let sta bila upoštevana priporočila resolucije, sprejete na VI. mednarodnem kongresu arhivov v Madridu leta 1968²⁴, ter novejša zakonodajna praksa v Jugoslaviji (7. člen zakona o Arhivu Jugoslavije, Uradni list SFRJ, št. 6/73; 9. člen pravilnika o pogojih za uporabo registraturnega materiala in arhivskega gradiva državnega sekretariata za zunanje zadeve ter diplomatskih in konzularnih predstavništev v tujini, Uradni list SFRJ, št. 23/69).²⁵

Samo po sebi se razume, da so nedostopni za uporabo ustrezni pripomočki, če je nedostopno arhivsko gradivo, ki ga ti pripomočki vsebujejo.

Ko je v tem in v naslednjem členu govor o zaupnem arhivskem gradivu, mislimo na arhivsko gradivo, ki izvira od družbenih pravnih oseb in društev. Kadar pa izvira arhivsko gradivo iz privatne sfere, pa mora arhiv prav tako upoštevati rok nedostopnosti za uporabo, če ga je občan ob izročitvi arhivskega gradiva postavil. Arhiv tudi v tem primeru povzame režim, ki je ali ki bi veljal pri imetniku glede dostopnosti gradiva. Kar zadeva ravnanje arhiva, gre torej v obeh primerih v bistvu za isto načelo. Kako je treba ravnati, da uporaba arhivskega gradiva ne bi bila v škodo arhivskemu gradivu, je strokovno, ne pa pravno vprašanje. Če lahko povzroči kakršnakoli uporaba arhivskemu gradivu škodo, mora arhiv vedeti, da bi bil za poškodbo ali uničenje arhivskega gradiva odgovoren on. To pa pomeni, da mora ravnati kot dober gospodar in ne sme dopuščati ničesar, kar bi lahko predstavljalo nevarnost za arhivsko gradivo. Iz tega izhaja tudi določba pravilnika, da se arhivsko gradivo uporablja le v arhivu (6. člen), z izjemo, kadar gre za prirejanje razstav (mora pa biti tudi tedaj poskrbljeno za primerno varnost gradiva) in kadar gre za predvajanje zvočnih in slikovnih zapisov, le v obliki kopij. Debelejše knjige se pri kserokopiranju poškodujejo; zato arhiv ne more dovoliti kserokopiranja takih knjig.

Pred iznajdbo kseroksa je bilo zelo pomembno vprašanje

in so si arhivi dostikrat glede tega belili glavo, ali naj vrnejo oziroma posodijo določeno gradivo ustvarjalecu, ki ga je že izročil arhivu, pa ga je zopet potreboval. kajti odgovoren za to, kaj se bo zgodilo s tem arhivskim gradivom, je v tem primeru arhiv in ne več ustvarjalec. Arhiv je dolžan v takem primeru dvoje: družbi je to arhivsko gradivo dolžan ohraniti, uporabniku, bivšemu imetniku, pa mora zagotoviti, da bo lahko gradivo uporabljal, ne pa, da ga bo dobil nazaj. Arhiv mora misliti na obe nalogi, ki pa sta dandanes obe likratni uresničljivi, s tem da dobi uporabnik kopije arhivskega gradiva. Tehnika bo to vprašanje počasi sploh izbrisala z dnevnega reda, kolikor ga že ni.

V primeru, ko je uporabnik mnenja, da je bil glede pravice uporabe arhivskega gradiva oškodovan, se lahko v skladu z zakonom o splošnem upravnem postopku na sklep, s katerim je bil njegov zahtevek zavrnjen, pritoži. Pristojni organ za odločanje v pritožbah je svet arhiva. V primeru, ko gre za Arhiv SR Slovenije, ki je republiška upravna organizacija, pa se lahko sproži upravni spor.

2. člen

Izjema, ki jo dopušča ta člen, je omejena na strogo znanstvene raziskave. Svet arhiva oziroma direktor, kadar gre za Arhiv SR Slovenije, odloči o vsakem posameznem primeru posebej. Postavlja se vprašanje, ali je treba opraviti samo objektivno ali objektivno in subjektivno ali samo subjektivno presojo o tem, ali bo raziskovalcu izjemoma dostopno zaupno arhivsko gradivo za uporabo. Menimo, da je potrebno oboje. Če bi prišel nekdo v arhiv in bi rekel, da potrebuje zaradi znanstvene raziskave, ki jo namerava opraviti, določeno zaupno gradivo, pa se ne more izkazati z nobenim znanstvenim delom, bo moral svet arhiva reči: „Ker se ta tovariš ne more izkazati z nobenim znanstvenim delom, ne more dokazati, da bo lahko stvari uporabljal v znanstvene namene, kar pomeni, da mu arhivskega gradiva (gre za zaupno gradivo) ne moremo dati.“ Ko pa bi neki znanstveni delavec prišel v arhiv in bi hotel neki zaupen dokument in bi se pri tem izgovarjal na svoje znanstveno delo, a bi bilo očitno, da sploh ne gre za znanstvene potrebe, ampak za določen dokument, ki se tiče nekega njegovega sorodnika, pa to zopet ne bi bile okoliščine, ki jih pravilnik zahteva za uporabo zaupnega arhivskega gradiva.

Določbe glede arhivskega gradiva, ki izvira od organov, pristojnih za notranje zadeve, mednarodne odnose, ljudsko obrambo in družbeno samozščito, ter organov Zveze komunistov, so v skladu z določilom 100. člena zakona o naravni in kulturni dediščini, po katerem ti organi samostojno določijo pogoje za uporabo arhivskega gradiva s svojega področja.

Zoper sklep sveta arhiva oziroma direktorja Arhiva SR Slovenije, s katerim je bil zavrnjen zahtevek za uporabo zaupnega arhivskega gradiva, je mogoče začeti upravni spor.

3. člen

Pri pripravi pravilnika si je bilo treba zastaviti temeljno vprašanje, kakšna naj bo v načelu naša politika glede tovrstnega kulturnega sodelovanja v mednarodnih odnosih. Ni se bilo mogoče zaustaviti pri formuli reciprocitete, ki je sama po sebi pasivna, kajti reciprociteto dela zmeraj vsak od partnerjev; torej ostaja še zmeraj vprašanje, kaj hočemo v tej reciprociteti sami. Določbe

pravilnika se nagibajo k temu stališču: pokažimo se svetu čim bolj odprte in pričakujno od sveta, da bo čimbolj odprt tudi do nas. To pomeni, da naj vsebine tega kar arhivi varujejo, nikakor ne skrivamo pred svetom, ampak naj bomo nasprotno, zadovoljni, če se tuji svet zanima za stvari, ki jih imamo zbrane pri nas. Nagibamo se k temu, da štejejo vsako željo iz tujine, ki meri na kakega naših arhivov, pravzaprav za mednarodno sodelovanje; ni pa nujno, da gre pri mednarodnem sodelovanju samo za sodelovanje med državami, ampak gre v teh primerih večji del za sodelovanje s privatniki.

Gornja stališča so tudi v soglasju s priporočilom resolucije, ki je bila sprejeta na VI. mednarodnem kongresu arhivov v Madridu leta 1968.²⁶

Uporabniki, ki so tuji državljani, so izenačeni z jugoslovanskimi tudi v primeru, če potrebujejo kopije ali posnetke arhivskega gradiva za svoje delo. Ni bilo sprejeto stališče, da ni mogoče dopustiti tujim državljanom ali tujim inštitucijam posneti ali kopirati tudi večje celote arhivskega gradiva, češ da gre za oškodovanje nacionalnega patrimonija. Niti za trohico ni tisto, kar je v nekem arhivu, manj vredno, če se kopije ali posnetki tega arhivskega gradiva znajdejo še kje drugje na svetu. Menimo, da so mednarodno sodelovanje in naš interes do arhivskega gradiva, ki je v arhivih sosednjih držav, več vredni, kot pa pomisleki glede tega.

Ta člen se sklicuje tudi na druge predpise, kajti in sicer kateri zakon, ki ureja posamezna pravna vprašanja ima med drugimi tudi izrecne določbe za tuje državljane. Gre za materijo, ki ureja pravni status tujih državljanov pri nas.

4. člen

Od uporabnika arhiv ne more zahtevati definitivnega naslova raziskave, članka oziroma sestavka, navesti pa mora temo, za katero želi arhivsko gradivo. Iz naslova teme mora biti razvidno tudi časovno obdobje, na katero se nanaša. Ti podatki so tudi podlaga za letna poročila o raziskavah, za katere je bilo uporabljeno arhivsko gradivo v arhivu.

Kot oblike uporabe, ki jo obravnavajo 4. do 8. člen pravilnika, so mišljeni pregledovanje arhivskega gradiva, izpisovanje podatkov ter naročanje kopij oziroma posnetkov gradiva.

5. člen

V načelu ima uporabnik pravico dobiti arhivsko gradivo v uporabo takoj. Če ima arhiv arhivsko gradivo na primer v dislociranem skladišču, mora biti na razpolago v treh dneh. Če pa je arhivsko gradivo neurejeno ali če je potrebno pred tem opraviti konservatorska oziroma restavratorska dela, pa je ta rok lahko daljši, vendar ga mora arhiv uporabniku sporočiti.

Kot neurejeno štejeemo stanje, pri katerem se na podlagi pregleda najmanj 0,5 tekočega metra ustreznega dela fonda od dokumenta do dokumenta ne da ugotoviti, ali obstojijo podatki, ki jih uporabnik potrebuje. Praviloma lahko pride do takega primera le pri arhivskemu gradivu, ki ga je arhiv prevzel že pred časom, sicer bi bilo to v nasprotju s 7. členom pravilnika o odbiranju in izročanju arhivskega gradiva arhivu. Ne more pa biti razlog, da ne bi dobil uporabnik arhivskega gradiva takoj, dejstvo, če gradivo še ni strokovno obdelano.

6. člen

Praviloma dobi uporabnik v uporabo arhivsko gradivo na podlagi pismenega zahtevka, v katerem navede gradivo, ki ga želi uporabljati. Uporabnik lahko pregleduje in prepisuje arhivsko gradivo le pod neposrednim nadzorom delavca arhiva.

Smisel omejitve po tretjem odstavku tega člena je na besedi „dikrati“, ne pa na tem, da bi smel dobiti uporabnik posamezen dan le vnaprej predpisano količino arhivskega gradiva, saj ima ta omejitev le namen zagotoviti možnost nadzora pri uporabi arhivskega gradiva.

Obstoji toliko različnih ravnanj, ki lahko škodujejo arhivskemu gradivu, da jih v pravilniku ni kazalo izrecno navajati. Omenimo samo nekatere primere: na arhivskem gradivu se ne sme pisati ali delati kakršnihkoli znakov, teksta ali risbe se ne sme prerisovati (npr. skozi prozoren papir), dokumentov se ne sme uporabljati kot podlago za pisanje in ne sme se spreminjati vrstnega reda in ureditve dokumentov kakor tudi ne signature na arhivskem gradivu. Zato pa nalaga pravilnik delavcu v arhivu, ki nadzira uporabo arhivskega gradiva, da uporabnike sprti opozarja na nepravilnosti.

Uporabniku, ki črpa podatke iz arhivskega gradiva, ni mogoče predpisati, da bi moral navesti, v katerem arhivskem gradivu je dobil uporabljene podatke. Toda kadar gre za dela znanstvenega značaja, že sama narava dela zahteva, da mora svoje trditve dokazovati z dejstvi. Zato mora navesti, kje je dobil ustrezne podatke, to pa napravi tako, da navede naziv arhiva, ime ali signaturo fonda, oznako arhivske enote in oznako posameznega dokumenta, kjer so uporabljeni podatki. Dokler nima fond oblikovane in označene enote, si je mogoče pri navajanju vira pomagati tudi z oznakami, ki jih je gradivo dobilo na podlagi spisovnih evidenc. Delavec arhiva, ki nadzoruje uporabo, je dolžan dajati pojasnila, kako se navaja (citira) gradivo.

Arhiv ne more terjati od uporabnika, da mu izroči npr. en izvod objavljenega dela, v katerem je v celoti ali pa deloma uporabljal arhivsko gradivo. Simpatična pa bi bila navada, po kateri bi se samo od sebe razumelo, da čuti avtor do arhiva morajo dolžnost in da pošlje arhivu, s katerim je sodeloval oziroma kjer je uporabljal arhivsko gradivo, en izvod svojega dela in s tem tudi arhivu pokaže, da je bilo določeno gradivo z njegovo pomočjo uspešno uporabljeno. Predpisi za taka razmerja pa niso najboljša pot.

7. člen

Kaj je mišljeno kot izvornik, gl. komentar k 7. členu pravilnika o odbiranju in izročanju arhivskega gradiva arhivu.

8. člen

Informacije, o katerih je govor v tem členu, se nanašajo na uporabo arhivskega gradiva za raziskovalne, študijske ali splošno informativne namene. Njihov namen je v tem, da napotimo uporabnika na tisto gradivo, kjer bo dobil potrebne podatke, oziroma kjer z vso verjetnostjo pričakujemo, da so ti podatki²⁷. Dolžnost arhiva pa ni, da išče v arhivskem gradivu podatke, ki bi jih želel uporabnik, ali da pripravlja na podlagi teh podatkov zanj informacije. Podatki se dobijo na podlagi raziskave, to pa je neposredna naloga raziskovalca. Pri uporabi za upravne in

poslovne namene pa gre za konkretne dokumente, ki so vnaprej določljivi in jih mora arhiv poiskati.

9. člen

Iz istih razlogov, kot smo jih navedli pri 6. členu, tudi v primeru izposoje arhivskega gradiva za razstavo pravilnik ne navaja različnih zahtev, ki jih mora upoštevati prireditelj pri razstavljanju dokumentov, da se ne bi poškodovali, uničili ali izgubili, marveč prepušča navajanje potrebnih ukrepov pogodbi o izposoji arhivskega gradiva.

Določbe tega člena je treba smiselno uporabljati tudi v primeru izposoje kopij zvočnih in slikovnih zapisov.

Enako kot pri razstavah mora uporabnik tudi pri objavah dokumentov navesti naziv arhiva, iz katerega je gradivo, ter ime ali signaturo fonda in oznako, pod katero je gradivo razvrščeno v fondu.

10. člen

O sprejemu vloge oziroma ustnega sporočila prim. 66. člen zakona o splošnem upravnem postopku (Uradni list SFRJ, št. 32/78).²⁸

Vloga mora biti razumljiva in mora obsegati vse, kar je potrebno, da se lahko obravnava. Poleg splošnih podatkov, ki jih mora vsebovati vsaka vloga (67. člen zakona o splošnem upravnem postopku), mora vloga za zahtevke po tem členu vsebovati še podatke o dejstvih, o objektu oziroma subjektu (z vsemi generalijami), na katerega se nanaša zahtevek, ter o organu oziroma organizaciji, ki je izdala dokument, ki ga stranka potrebuje. V primeru, da je vloga pomanjkljiva ali nepopolna, je treba ravnati v skladu z 68. členom zakona o splošnem upravnem postopku. V interesu stranke je, da v vlogi pripiše tudi naziv in naslov organizacije ali organa, kjer je zaposlena, zaradi možnosti dopolnitve vloge po telefonu. Potrdila o podatkih, razvidnih iz evidenc, ki so v arhivu (12. člen obravnavanega pravilnika), se izdajajo stranki na ustno zahtevo, to je brez vloge (171. člen zakona o splošnem upravnem postopku).

Dokumente iz 11. do 13. člena obravnavanega pravilnika oziroma sporočila glede zahtevka je treba dostaviti stranki v skladu z 81. členom zakona o splošnem upravnem postopku. Osebam in ustanovam v tujini se dostavlja navedene dokumente oziroma sporočila v skladu z 92. členom zakona o splošnem upravnem postopku (lahko tudi preko republiškega upravnega organa, pristojnega za mednarodno sodelovanje), če ni ustrezne mednarodne konvencije.

Kadar gre za jugoslovanske državljane v tujini, se jim dostavlja dokumente oziroma sporočila direktno (92. člen zakona o splošnem upravnem postopku).

V primeru, da je arhivsko gradivo, v katerem pričakujemo dokument, ki ga stranka potrebuje, neurejeno, se je ravnati po določbi 5. člena tega pravilnika (gl. tudi komentar k temu členu).

Praviloma je treba napraviti na vlogi oziroma na hrbtni strani vloge zaznamek, v katerem se navede ime ali signaturo fonda in oznako, pod katero je razvrščen dokument, ki ga je stranka potrebovala. Če arhiv nima zahtevanega dokumenta, pa je treba navesti, katero gradivo je bilo pregledano. Zaznamek podpiše delavec arhiva, ki je gradivo pregledal.

Ker predstavlja uporaba arhivskega gradiva po 10.–13. členu obravnavanega pravilnika upravno dejavnost (75.

člen zakona o naravni in kulturni dediščini), mora stranka plačati upravne takse v skladu z zakonom o upravnih taksah (Uradni list SRS, št. 7/72 in 23/77; v postopku so spremembe in dopolnitve zakona). Kadar gre za arhiv, ki ga je ustanovila občina (ali več občin), se plačujejo občinske takse, in to po taksni tarifi, ki velja v občini, v kateri je sedež arhiva (6. člen zakona o upravnih taksah). V primeru Arhiva SR Slovenije se plačuje republiške upravne takse. Takso je treba plačati takrat, ko nastane taksna obveznost, to je za vloge, za spise (potrdila, odklonilne odločbe) in dejanja (overitev, izdajo prepisa, kopije ali izpiska), takrat, ko se vloga izroči ali da na zapisnik (za zahtevek za potrdilo se takse ne plača). Kako je ravnati v primeru nekolkovane ali premalo kolkovane vloge, gl. 13. člen zakona o upravnih taksah. V primerih, ko se izdajajo dokumenti brez takse, je treba na vlogi v obliki uradnega zaznamka navesti, v kakšen namen se izdajajo in po katerem predpisu so takse oproščeni.²⁹ Koleki se lepijo za vlogo, za spise in za dejanja na samo vlogo (prim. pravilnik o plačevanju zveznih upravnih taks ter o izdajanju in uporabi konzularnih kolekov, Uradni list SFRJ, št. 33/72).

11. člen

Obravnavani člen upošteva določbe 1., 2., 10., 12. in 19. člena zakona o overitvi podpisov, pisave in prepisov (Uradni list SRS, št. 29/72) in XIX. točke navodila za izvajanje zakona o overitvi podpisov, pisave in prepisov (Uradni list SRS, št. 24/73).

Arhiv lahko opravlja overitve le na podlagi dokumentov, ki jih sam hrani. Overitve dokumentov, ki so namenjeni za uporabo v tujino, opravljajo temeljna sodišča (oziroma njihove enote) tudi v primeru, če te dokumente hrani arhiv (15. člen zakona o overitvi podpisov, pisave in prepisov).

12. člen

Določbe tega člena temeljijo na 171. členu zakona o splošnem upravnem postopku (Uradni list SFRJ, št. 32/78).³⁰

Vsako potrdilo mora imeti naslednje obvezne elemente:

- naziv izdajatelja potrdila,
- številko in datum izdaje potrdila,
- navedbo, po čigavi zahtevi se izdaja potrdilo (ime, priimek in naslov stranke) in za kakšen namen ga stranka potrebuje,
- pravno osnovo za izdajo potrdila (navedbo ustreznega člena obravnavanega pravilnika),
- naziv tega akta (potrdilo),
- kratek, jasen, točen ter popoln opis dejstev, ki se potrjujejo ali navajajo v potrdilu,
- navedbo, na osnovi katere uradne evidence se izdaja to potrdilo, in sicer s konkretnimi podatki,
- naziv evidence,
- številko, leto vpisa v kartotečno evidenco oziroma register,
- podatke o plačilu ali oprostitvi plačila takse (v kakšnem znesku in po kateri tarifni številki),
- podpis vodje arhiva,
- pečat.

Kadar izdaja potrdilo arhiv, pa je treba navesti poleg tega še ime ali signaturo fonda in oznako, pod katero je uvrščena evidenca v fondu.

Če je vodja arhiva prenesel podpisovanje potrdil na

pooblaščenega delavca, je treba pooblastilo navesti tudi v samem potrdilu.

Kopija potrdila se shrani v arhivu.

13. člen

Na prepisu, izpisku oziroma kopiji, ki se izda stranki, je treba navesti ime arhiva, ime ali signaturo fonda ter oznako, pod katero se hrani izvornik.

Pri izdaji izpiskov iz matičnih knjig, ki so namenjeni v tujino, je treba upoštevati določbe konvencije o izdaji določenih izpiskov iz matičnih knjig, namenjenih v tujino (Uradni list SFRJ, št. 9/67 – dodatek: mednarodne pogodbe in drugi sporazumi; popravek: Uradni list SFRJ, št. 4/70 – dodatek: mednarodne pogodbe in drugi sporazumi).

14. člen

Določbe obravnavanega člena se nanašajo na vse vrste uporabe arhivskega gradiva.

V primeru, ko obstoji možnost, da zaradi vrste materiala, iz katerega je pisna podlaga, ali zaradi vrste ali stanja zapisa kopije oziroma posnetki ne bodo ustrezno kvalitetni, je treba naročnika na to predhodno opozoriti.

15. člen

Iz evidene po prvem odstavku tega člena mora biti razvidno, kdo in kdaj je pregledoval določeno arhivsko gradivo, ne glede na to, ali je šlo za raziskovalne, študijske, splošne informativne namene, za potrebe razstav ali za upravne in poslovne namene. Ta evidenca se lahko vodi na podlagi zahtevkov uporabnikov za arhivsko gradivo, zlasti še, če ima zahtevek obliko obrazca. Potrebno je voditi dvojno evidenco: a) po fondih (kot so vpisani v register fondov v arhivu), s čimer je podan pregled nad tem, kdo je posamezen fond uporabljal, in b) po uporabnikih (abecedno), s čimer je podan pregled nad tem, katero gradivo je pregledoval določen uporabnik in kdaj ga je uporabljal.

Vpisnike in vloge strank iz drugega odstavka obravnavanega člena je treba hraniti 10 let, ker so povratniki pogosti.

- 1 M. Deisinger, Kazenski zakon SR Slovenije s komentarjem in sodno prakso, ČGP Delo, TOZD Gospodarski vestnik, Gospodarska založba 50, Ljubljana 1981, str. 628 sl., 650 sl., 691., 693 sl.
- 2 M. Miklavčič, Splošni zakon o državnih arhivih, Zgodovinski časopis V/1951, str. 241–248.
- 3 S. Vilfan, Položaj i uloga arhiva u socijalističkoj Jugoslaviji, Arhivist VII/1958, zv. 3–4, str. 32–61.
- 4 J. Marjanović, Izradjene su teze za novi opšti zakon o arhivima, Arhivist IV/1954, zv. 1, str. 129.
J. Marjanović, Diskusija o tezama za novi opšti zakon o arhivima, Arhivist IV/1954, zv. 2, str. 72–79.
F. Biljan, Rad na novom zakonu o arhivima, Arhivist VIII/1959, zv. 1–2, str. 73;

- E. Ilasanagić, Novi pravni propisi o arhivima, Arhivist XII/1962, zv. 2, str. 109–114;
- F. Biljan, Komisija Sekretariata za prosvetu i kulturu Saveznog izvršnog veća za izradu upustva o izdvajanju i uništavanju pisane grade završila rad, Arhivist VIII/1959, zv. 1–2, str. 68–73.
- 5 B. Stulli, Osnovni principi arhivskog zakonodavstva u SR Hrvatskoj, Arhivski vjesnik VII–VIII/1964–1965, str. 341–372.
- 6 E. Ilasanagić, Novi zakoni, Arhivist XIV/1964, zv. 1–2, str. 7–9;
J. Žontar, Novo arhivsko zakonodavstvo u Jugoslaviji, Arhivist XVII–XVIII/1966–1967, zv. 1–4, str. 58–76;
J. Žontar, La legislation archivistique (Yugoslavie), Archivum XIX/1969, str. 195–224;
M. Konstantinov, Archival legislation 1970–1980 (Jugoslavija), Archivum XXVIII, 1982, str. 226–229;
F. Biljan, Sistem zaštite arhivske grade obzirom na samoupravno i federativno uređenje Jugoslavije, Arhivist XIX/1969, št. 1, str. 3–15;
M. Konstantinov, Zaštita na arhivskata gradja, Arhiv na Skopje, 1972, 167 str.
- 7 B. Stulli, Ustavna reforma i revizija arhivskog zakonodavstva SR Hrvatske, Arhivski vjesnik XIV/1971, str. 289–304.
- 8 F. Biljan, Sprovođenje opšteg zakona o zaštiti spomenika kulture na sektoru arhivske grade, Arhivist IX/1960, zv. 3–4, str. 115–119.
M. Spasojević, Arhivska grada i novi Zakon o zaštiti spomenika kulture, Arhivist X/1961, zv. 2, str. 201–202.
A. Zaletež, Zgodovinski pregled zakonodaje o spomeniškem varstvu in o arhivih, Arhivi III/1980, str. 29–39.
A. Finžgar, Družbena lastnina, Nova pravna ureditev družbenolastniških razmerij, Časopisni zavod Uradni list SR Slovenije, Ljubljana 1979, str. 90–91.
- 9 SR Bosna in Hercegovina: zakon o arhivskoj gradi i arhivskoj mreži (Službeni list SR BiH, št. 9/74);
SR Crna gora: zakon o arhivskoj delatnosti (Službeni list SR CG, št. 11/78);
SR Hrvatska: zakon o zaštiti arhivske grade i arhivima (Narodne novine SRH, št. 25/78);
SR Makedonija: Zakon za arhivskata dejnost (Službeni vesnik na SRM, št. 47/73; Službeni vesnik na SRM, št. 42/76);
SAP Kosovo: Zakon o arhivskoj gradi i arhivskoj službi (Službeni list SAP Kosovo, št. 50/76);
SAP Vojvodina: Zakon o arhivskoj gradi i arhivskoj službi (Službeni list SAP Vojvodine, št. 22/73).
- 10 Prim. tudi V. Brguljan, Ustav i zaštita spomenika kulture, Arhiv za pravne i društvene nauke 1974, št. 3–4, str. 460–465.
- 11 Kot civilne pravne osebe, ki niso društva so ponavadi mišljene prav ali samo verske skupnosti. Prim. L. Toplak, Osnove civilnega prava, zv. 1. Splošni del, Center za samoupravno normativno dejavnost, Zbirka priručniki 50, Ljubljana 1979, str. 146–149.
- 12 M. Lozej, Knjigovodstvo osnovnih sredstev, Zveza računovodskih in finančnih delavcev Slovenije, Ljubljana 1979.
Mnenje Republiškega sekretariata za finance št. 28 sl. 86/82/VI z dne 12.3.1982.
- 13 J. Ilmer, Sveti – mehanizam samoupravljanja in društvenog vpliva, Komunist XXXIV, št. 48, Ljubljana, 4. decembra 1981.
- 14 O problematiki dosedanjega sistema odabiranja prim. S. Vilfan, Škartiranje (Povodom referata J.H. Collingridgea na Trećem međunarodnom kongresu arhiva u Firenci), Arhivist VI/1957, zv. 1–2, str. 31–46.
K. Nemeth, Kako danas praktički rješavaju fundamentalna pitanja škartiranja u nekim zemljama svijeta, Vjesnik historijskih arhiva u Rijeci i Pazinu XIV, Rijeka 1969, str. 441–452.
T. Taleski, Utvrđivanje registratura koje stvaraju arhivsku gradu i odabiranje arhivske grade iz registraturskog materijala u Makedoniji, Arhivist XIX/1969, zv. 1, str. 65–73.
S. Badić, Prilog provedbi novog zakona o zaštiti arhivske grade i arhivima, Arhivski vjesnik XXI–XXII, 1978–1979, str. 331–337.
O. Giler, Analiza stanja i problema odabiranja u arhivima SFRJ, Arhivist XXX/1980, zv. 1, str. 67–88.
- 15 Ž. Anić, Sprovođenje načela o odabiranju arhivske grade, Arhivist XVIII/1968, zv. 1–2, str. 11–16;
J. Beuc, Prijedlog za unapređivanje sistema odabiranja i izlu-

- čivanja registraturne građe u Jugoslaviji, Vjesnik historijskih arhiva u Rijeci i Pazinu XIV, Rijeka 1969, str. 467–473.
- 16 Drugače: V. Androjna, Zakon o splošnem upravnem postopku s komentarjem, sodno prakso in stvarnim kazalom, Center za samoupravno normativno dejavnost, Ljubljana 1980, str. 161; 131–133. člen sodnega poslovnika za redna sodišča, Uradni list SRS, št. 26/78.
 - 17 V. Androjna, Zakon o splošnem upravnem postopku s komentarjem, sodno prakso in stvarnim kazalom, Center za samoupravno normativno dejavnost, Ljubljana 1980, str. 169–170; V. Najman, Šta je tajna. Tajna u razmerama krivičnopravne zaštite, Beograd 1967, 251 str.; o poslovni tajnosti prim. Š. Ivanjko–B. Zabel, Statusno pravo organizacij združenega dela, Pravna fakulteta v Ljubljani, Dopisna delavska univerza Univerzum, Ljubljana 1980² str. 294–298.
 - 18 S. Vilfan–J. Žontar, Arhivistika, Arhivsko društvo Slovenije, Ljubljana 1973, str. 108 sl.; S. Lalić, Sredstva evidencije i informacije i njihovo povezivanje u jedinstveni sistem, Arhivski pregled 1974, zv. 1–2, str. 15–36.
 - 19 V. Žumer, Evidence službe varstva arhivskega gradiva pred prevzemom v arhiv, Arhivi III/1980, št. 1–2, str. 21–23; K. Šamperl, Akcesijska knjiga, Arhivi III/1980, št. 1–2, str. 24–25; M. Drnovšek–E. Umek, Evidence po prevzemu gradiva v arhiv, Arhivi III/1980, št. 1–2, str. 26.
 - 20 Prim. V. Androjna, Zakon o splošnem upravnem postopku s komentarjem, sodno prakso in stvarnim kazalom, Center za samoupravno normativno dejavnost, Ljubljana 1980, str. 158–163.
 - 21 O pojmu pravne osebe prim.: M. Toplak, Osnove civilnega prava, 1. zvezek: Splošni del, Center za samoupravno normativno dejavnost, zbirka priručniki 50, Ljubljana 1979, str. 123–153; M. Strobl–I. Kristan–C. Ribičič, Ustavno pravo SFR Jugoslavije, Pravna fakulteta v Ljubljani, Dopisna delavska univerza Univerzum, Ljubljana 1981, 484 str.; D. Gavrilović, „Arhivski fond“ u arhivističkoj teoriji i praksi u SFRJ sa posebnim osvrtom na formiranje fondova u socialističkom periodu, Savez društava arhivskih radnika Jugoslavije, Deveti kongres arhivskih radnika Jugoslavije, Referati i saopštenja, Struga 27.–29.IX.1980, str. 105–121.
 - 22 Splošno prim. I. Janča, Informativna služba u arhivima, Arhivist XXII/1972, zv. 1–2, str. 63–87.
 - 23 Mnenje republiškega sekretariata za finance št. 86/82/VI z dne 12.3.1982.
 - 24 Splošno o vprašanju dostopnosti: B. Stulli, O pravnem režimu koriščenja arhivske građe, Arhivski vjesnik IX/1966, str. 137–237; F. Biljan, Usklajevanje pravnog režima koriščenja arhivske građe sa potrebama naučnoistraživačkog rada, Arhivist XVIII/1968, zv. 1–2, str. 17–26. O vprašanju dostopnosti na mednarodnem področju: La libéralisation de l'accès aux archives, Actes du Congrès international extraordinaire des Archives, Washington 9–13 mai 1966, Arhivum XVI/1966, Paris 1969, str. 33–64; La libéralisation en matière d'accès aux archives et de politique de microfilmage, Actes du VI^e Congrès international, Madrid 3–7 septembre 1968, Arhivum XVIII/1968, Paris 1970, str. 23/93, posebej: Resolutions, recommandations et voeux du VI^e Congrès international des Archives, Madrid 3–7 septembre 1968, Arhivum XVIII/1968, Paris 1970, str. 212.
 - 25 B. Stulli, Pravilnik o uvjetima za korišćenje registraturskog materijala i arhivske građe Državnog sekretarijata za vanjske poslove i diplomatskih i konzularnih predstavništava Jugoslavije u inozemstvu, Arhivski vjesnik XI–XII/1968–1969, str. 472–474.
 - 26 Resolutions, recommandations et voeux du VI^e Congrès international des Archives, Madrid 3–7 septembre 1968, Arhivum XVIII/1968, Paris 1970, str. 212.
 - 27 Actes de la XX^e Conférence internationale de la Table Ronde des Archives (Oslo, 1981), Information and orientation of the user.
 - 28 O določbah zakona o splošnem upravnem postopku, ki so navedeni v obravnavanem členu pravilnika prim. V. Androjna, Zakon o splošnem upravnem postopku s komentarjem, sodno prakso in stvarnim kazalom, Center za samoupravno normativno dejavnost, Ljubljana 1980, str. 82–89, 163–165, 96–97, 103–104.
 - 29 M. Šega, Predpisi o sodnih in upravnih taksah, Center za samoupravno normativno dejavnost, zbirka predpisi 47, Ljubljana 1979².
 - 30 V. Androjna, Zakon o splošnem upravnem postopku s komentarjem, sodno prakso in stvarnim kazalom, Center za samoupravno normativno dejavnost, Ljubljana 1980, str. 163–165.

REFERATI X. ZBOROVANJA ARHIVSKIH DELAVCEV SLOVENIJE, ANKARAN 21.–23. OKTOBER 1981

Pokrovitelj zborovanja je bila Skupščina občine Koper, ustanoviteljica Pokrajinskega arhiva Koper. Sopokrovitelji so bili: Raziskovalni skupnosti občin Izola in Koper, Kul-

turne skupnosti občin Koper, Izola, Sežana, Postojna, Ilirska Bistrica in Piran ter nekatere organizacije združenega dela južne Primorske.

DESET ARHIVSKIH ZBOROVANJ V SLOVENIJI

Peter Klasinc

V dneh od 20. do 23. oktobra 1981 so arhivski delavci Slovenije zborovali že desetič v 27-letni zgodovini Arhivskega društva Slovenije. Vsa dosedanja zborovanja, tako tudi deseto jubilejno, izražajo stalno željo po napredku arhivske službe. Arhivsko društvo Slovenije je od leta 1954, ko so društvo ustanovili, pripravilo več strokovnih posvetovanj in tečajev. Prvo arhivsko posvetovanje so organizirali šele 1962. leta. Že aprila 1955 je Društvo arhivskih delavcev Slovenije pripravilo prvi tečaj z naslo-

vom Zgodovina uprave v Sloveniji. Tečaj je vodil takratni predsednik dr. Franč Škerl. Tečaj je trajal sedem dni, udeležilo se ga je okoli 40 arhivskih delavcev, predavali pa so posamezne teme: dr. Josip Žontar, dr. Fran Zwitter, dr. Janko Polec, Jakob Tovornik, dr. Vlado Vaupotič, dr. Lavó Čermelj, Lojze Ude, Franjo Baš in dr. Maks Miklavčič. Še v istem 1955. letu je društvo pripravilo predavanje, kjer so obravnavali vprašanje inventarizacije v slovenskih arhivih. Predavali so: dr. Maks Miklavčič, Marija Verhič in dr. Sergij Vilfan.¹ Usklajevali so sisteme inventarizacije in arhivske terminologije v Sloveniji. V januarju 1956 je društvo pripravilo predavanje o delovanju Zveze arhivskih delavcev Jugoslavije, o čemer je govoril Jože Maček.

Marec 1956 pa je arhivskim delavcem predaval glavni inženir takratnega Slovenskega poročevalca, Sergej Vošnjak, o popotovanju po Sovjetski zvezi.

Dne 16. nov. 1959 je bil v Škofji Loki članski sestanek, ki je imel že značaj arhivskega posvetovanja. Tu so predavali: dr. Pavle Blaznik o Deželnem arhivu v Gradu kot viru za preučevanje slovenske zgodovine, Tone Ferenc o arhivu Instituta za zgodovino delavskega gibanja v Ljubljani,² Jože Žontar o arhivih občinskih ljudskih odborov in okrajnih sodišč³ ter dr. Sergij Vilfan o zemljiški knjigi. S takšno obliko dela je društvo nadaljevalo vse do leta 1962, ko je v oktobru sklicalo v Novem mestu posvetovanje o problemih arhivov in dela v arhivih. Čeprav posvetovanje takrat ni nosilo uradne oznake: prvo posvetovanje – je iz arhivskega gradiva Arhivskega društva Slovenije in na osnovi poznejših posvetovanj, sklepati, da je bilo to novomeško zborovanje prvo. Zato se nekoliko zadržimo pri tem prvem posvetovanju. Uvodni referat z naslovom Arhiv v Novem mestu je imel Janko Jarc. V referatu je prikazal usodo dolenskih arhivov in poročal o stanju, v katerem so se nahajali takratni arhivi. Jože Maček je z referatom Stanje in problemi arhivske službe v LR Sloveniji obdelal aktualno problematiko in z njo zbudil vrsto diskutantov, med katerimi so bili: dr. Milko Kos, Franček Saje, Marija Verbič, Jože Žontar, Bernard Stulli in drugi. Dr. Milko Kos je referiral o objavah in načinu objavljanja arhivskega gradiva za starejšo slovensko zgodovino. Referat je bil objavljen tudi v posebni publikaciji. Na temo Kosovega referata so diskutirali: dr. Ivo Juvančič, Jože Maček, dr. Bogo Grafenauer, dr. Maks Miklavčič in drugi. Dr. Fran Zwitter je obdelal v referatu probleme arhivskih virov za novejšo slovensko zgodovino, predvsem za razdobje od 16. stoletja pa do konca prve svetovne vojne. Dr. Metod Mikuž je referiral o objavah arhivskega gradiva za slovensko zgodovino od leta 1918 do 1945. Na temo Mikuževega referata so diskutirali: Tone Ferenc, Majda Smole itd. Referat je bil prav tako kot Kosov objavljen v posebni publikaciji. O intenzivnem delu ter pripravah na izdajo Vodnika po arhivih Slovenije je govoril Jože Žontar. Božo Otorepec je tu prebral le povzetek svojega referata Prevzem arhivskega gradiva, ki je bil že prej razmnožen. Majda Smole pa je referirala o izboru aktov za trajno hranjenje, tudi njen referat je bil razmnožen. Med koreferenti so nastopili: Peter Ribnikar, ki je obravnaval predpise za škartiranje registratur v 19. in 20. stoletju in postopek za škartiranje arhivskih fondov v arhivskih ustanovah. Antoša Leskovec je govoril o neresenem vprašanju kompetence in teritorialnih pristojnosti takratnega mariborskega arhiva. Med mnogimi diskutanti je sodeloval tudi Sredoje Lalič iz Vojvodine, ki je poudaril nekaj specifičnosti dela v srbskih arhivih. Na specifičnosti dela v hrvaških arhivih je pokazal Bernard Stulli. Posvetovanje je sprejelo naslednje sklepe: 1. društvo arhivarjev Slovenije se mora boriti za boljše materialne pogoje dela v arhivu; 2. rešiti se mora vprašanje Državnega arhiva Slovenije; 3. rešiti se mora problem mariborskega arhiva ter arhiva v Novem mestu; 4. v arhivih se morajo zaposliti mladi perspektivni kadri, ki jih je potrebno pravilno usposobiti; 5. arhivi naj objavljajo arhivsko gradivo; 6. nadaljuje se naj s pripravo Vodnika po arhivih Slovenije; 7. v najkrajšem času se naj prične razprava o arhivski mreži v Sloveniji.

Drugo posvetovanje je društvo priredilo od 10. do 11. oktobra 1963 v Celju na temo: Problemi arhivov in dela v arhivih. Ker so bile pred posvetom razposlane teze refe-

ratov, so prvi dan predavali: dr. Metod Mikuž o virih za zbor odposlancev v Kočevju in zasedanje SNOO (SNOS) v Črnomlju, Marija Oblak Čarni je referirala o arhivskem gradivu političnih in oblastnih organov ter vojaških enot NOB v Sloveniji, Janko Orožen je opisal delovanje Zgodovinskega arhiva v Celju. Tem referatom sta sledili predavanji Jožeta Mačka o novi zgradbi Državnega arhiva Slovenije in Jožeta Žontarja o delu in načrtu društva arhivarjev SRS in Zveze društev arhivarjev Jugoslavije. Drugi dan je referiral dr. Ferdo Gestrin o arhivih in načrtnem zgodovinskem delu,⁴ dr. Sergij Vilfan je razpravljal o arhivskem gradivu gospodarskih organizacij. Z referati je zaključila Marija Verbičeva, ki je referirala o mikrofilmskih zbirkah v slovenskih arhivih. Zborovanje je zaključil poučen izlet v Dobrno, Velenje in Šempeter v Savinjski dolini.

Tretje zborovanje je bilo od 11. do 13. maja 1966 v Kopru. Jože Maček je razpravljal o prvem slov. arhivskem zakonu in nalogah arhivske službe v Sloveniji, dr. Tone Ferenc je poročal o arhivskem gradivu za zgodovino NOB v arhivih izven Slovenije, Branko Reisp je govoril o pomenu prirejanja zgodovinskih razstav iz arhivskega gradiva,⁵ dr. Ferdo Gestrin je obdelal poglobitve vrste virov za našo zgodovino v italijanskih arhivih, dr. Maks Miklavčič pa je opozoril na stanje arhivov verskih skupnosti v Sloveniji. Vukman Beričič je na tem zborovanju opisal gradivo za zgodovino Slovencev med 1918–1941 v Arhivu Jugoslavije, medtem ko se je Božo Otorepec dotaknil vprašanja zbirk sodobne dokumentacije v naših arhivih. Udeleženi posvetovanja so se udeležili izleta v Trst, kjer so si ogledali slovenski kulturni dom, državni arhiv, obiskali so še Videm (Udine), kjer so si prav tako ogledali arhiv, bili pa so tudi v Ogleju in Čedadu.

Četrto zborovanje arhivskih delavcev Slovenije je bilo v dneh 21.–24. maja 1968 v Ptujju. Bilo je leto pred velike proslavo 1900-letnice mesta Ptujja. Ravnatelj Zgodovinskega arhiva v Ptujju, Anton Klasine, je zborovalce pozdravil z nagovorom o zgodovini Ptujja. Antoša Leskovec je referiral o Franju Bašu in mariborskem arhivu, dr. Milko Kos in dr. Bogo Grafenauer sta razpravljala o objavljanju virov za slovensko zgodovino. Na isto temo so se navezovali referati dr. Miroslava Stiplovska, Milice Kacinove, dr. Toneta Zorna in dr. Toneta Ference. O zgodovinski pomembnosti slovenskih filmov je govoril Franee Brenk. O filmskem arhivu in fototeki RTV Ljubljana sta referirala Katarina Udovč in Slavko Jančar. O fototekah v slovenskih arhivih je govoril Janez Kos. V času tega posvetovanja je imelo društvo tudi svoj redni občni zbor. Zborovalci so svoj posvet zaključili z dvodnevnim izletom na Madžarsko, kjer so si ogledali Blatenski Kostelj, Savarijo ter Slovensko Porabje. Zborovanja in izleta so se udeležili tudi gostje iz SR Hrvaške in Srbije.

Peto zborovanje arhivskih delavcev Slovenije od 14. do 15. oktobra 1970 v Kranju je bilo skupaj z zveznim posvetovanjem arhivskih delavcev Jugoslavije. Uvodni referat je imel Jože Žontar, in sicer o razvoju sistema urejanja spisov v upravnih registraturah na Slovenskem od 18. stoletja naprej. Sledili so referati: dr. Sergij Vilfan, Tipologija upravnih registratur, Danica Gavrilović, Arhivi i kibernetika, Anka Petranović, Kancelarijsko poslovanje u Srbiji 1804–1918 ter Miloš Konstantinov, Administrativno poslovanje Bugarske: okupacijske uprave u Makedoniji i južnoj Srbiji u periodu 1915–1918 i 1941–1944. Večina referatov je bila priobčena v zveznem arhivskem glasilu.

Šesto zborovanje slovenskih arhivistov je bilo od 20. do 22. septembra 1972 v Novi Gorici. Med predavatelji so bili: Branko Marušič, ki je govoril o razvoju goriške mestne naselbine, dr. Vasilij Melik, ki je razpravljal o razvoju slovenskih mest v zadnjih sto letih, Ema Umek o arhivih slovenskih mest, France Štukl o virih za preučevanje podobe naših urbanih naselij, dr. Sergij Vilfan o problemih arhivov krajevnih skupnosti glede na sodobni komunalni sistem. V dneh tega zborovanja je bil društveni občni zbor, zadnji dan pa tudi izlet po Beneški Sloveniji. Večidel referatov je objavilo glasilo Srečanja. Sedmo zborovanje arhivskih delavcev Slovenije je bilo od 25. do 27. septembra 1974 v Slovenjem Gradcu. Za 20-letnico Arhivskega društva Slovenije je Marija Oblak-Čarni poročala o razvoju in delu društva, dr. Bogo Grafenauer je referiral o usklajevanju dela arhivov s programom zgodovinopisja, Ema Umek se je lotila problema raziskovanja, evidentiranja in snemanja arhivskega gradiva v tujih arhivih, dr. Pavle Blaznik je govoril o virih za freisinško in briksenško posest na Slovenskem, Božo Otorepec, Jože Šorn, Franc Šebjanič, France Rozman, Antoša Leskovec in drugi pa so zborovalce informirali o arhivskem gradivu v naših in tujih arhivih. Referati so izšli v 1. številki Arhivov leta 1978.

Osmo posvetovanje slovenskih arhivistov je bilo od 20. do 22. oktobra 1977 v Kočevju, in sicer z naslovno temo: Arhivsko gradivo v Sloveniji po osvoboditvi. Vsi referati so izšli v posebni publikaciji leta 1978 s istim naslovom. Publikacijo je uredil Vladimir Kološa, izdalo pa jo je Arhivsko društvo Slovenije, ki ga je predstavljal Marjan Drnovšek. Publikacija ima 144 strani in vsebuje referate Marjana Dmovška, Marije Oblak-Čarni, Vladimira Žumra, Jožeta Žontarja, Mirka Stiplovska, Toneta Zorna, Petra Klasinca, Štefana Fajmuta, Nade Majcen, Vasilija Melika, Jere Vodušek-Starič in Antoša Leskovca. V diskusiji pa so sodelovali Tone Ferenc, Vladimir Žumer, Jože Žontar, Majda Smole, Štefan Fajmut in Marjan Zupančič.

Deveto zborovanje arhivskih delavcev Slovenije je društvo organiziralo od 26. do 28. septembra 1979 v Radencih. Tema posvetovanja je bila: upravni organi in njihovo arhivsko gradivo za območje SR Slovenije od srede 18. stoletja do danes. Po krajšem obletniškem nagovoru za 25-letnico Arhivskega društva Slovenije, ki ga je imel Peter Klasinc, so sledili referati: Jožeta Mlinariča, Območje Gomje Radgone do začetka 17. stoletja, Viktorja Vrbnjaka, K narodnopolitičnemu življenju gornje-radgonske občine 1848–1918, Jožeta Žontarja, Nekatera vprašanja organizacije državne uprave na Slovenskem od srede 18. stoletja do najnovejšega časa, Antoše Leskovca, Ogrski upravni sistem od srede 18. stoletja do 1918, Jelke Melik, Upravni postopek, Staneta Grande, Razvoj statistike in statistično gradivo, Majde Smole, Deželnoknežji upravni organi za Kranjsko v 18. stoletju, Petra Ribnikarja, Arhivsko gradivo Nemestništva in Deželne vlade v Ljubljani, Ljudmile Bezljaj-Krevel, Upravna ureditev Primorske, Vladimira Kološe, Banska uprava Dravske bano-

vine in njeno gradivo, Marjana Dmovška, Prikaz gradiva Mestne občine ljubljanske 1898–1930, Mirana Kafola, Prikaz gradiva OLO Ljubljana na primeru leta 1960, Toneta Ferenc, Okupacijska civilna uprava na Slovenskem in njeno gradivo, Marije Oblak-Čarni, Organi ljudske oblasti na Slovenskem med leti 1941–1944, Metke Gombač, Upravni organi in njihovo gradivo v Slovenskem Primorju 1945–1947, Toneta Zorna, Upravna razdelitev na slovenskem etničnem prostoru avstrijske Koroške, Jožeta Prinčiča, Slovenski narodnoosvobodilni svet (1944–1946), organizacija, pristojnosti in arhivsko gradivo, Eme Umek, Gradivo za zgodovino Slovencev v Splošnem upravnem arhivu na Dunaju.

Citirani referati, ki so bili priobčeni v Arhivih, letnik II, števil. 1–2, leta 1979 in letnik III, števil. 1–2, leta 1980, so razširili naša znanja o razvoju, strukturi in kompetencah upravnih organov na slovenskih tleh.

Deseto jubilejno zborovanje slovenskih arhivistov, ki je bilo od 21. do 23. oktobra 1981 v Ankaranu, je bilo posvečeno problematiki: arhivsko gradivo za slovensko gospodarstvo od srede 19. stoletja do danes. Referati so se nanašali na obdelavo arhivskega gradiva iz gospodarstva, tj. na njegovo evidentiranje, prevzemanje in urejanje. Nekateri referenti so poročali tudi o pomenu arhivskih fondov iz gospodarstva. Sodelovali so tudi predavatelji iz sosedne Italije in Avstrije. To posvetovanje je tako pritegnilo arhivske delavce slovenskega zahodnega in severnega sosedstva k sodelovanju, kar je pohvalno, zlasti še, ker bi takšni stalni stiki med arhivskimi kolegi mogli roditi v prihodnje dobre sadove.

Opombe:

- 1 Sergij Vilfan, O tečaju . . ., Arhivist, 1956, 1, str. 109–110
- 2 Tone Ferenc, Arhiv Inštituta za zgodovino delavskega gibanja, Prispevki za zgodovino delavskega gibanja, 1, 1960, str. 329–349
- 3 Jože Žontar, O arhivih občinskih ljudskih odborov, Arhivist, 1960, 1, str. 37–44
- 4 Ferdo Gestrin, Arhivi in načrtno zgodovinsko delo, Arhivist, 1963, 1–2, str. 7–19
- 5 Branko Raisp, Prirčanje zgodovinskih razstav, Kronika, 14, 1966, str. 100

25. LET DELOVANJA POKRAJINSKEGA ARHIVA KOPER

Milica Trebše-Štolfa

Izredno bogata zgodovina istrskih mest, njihovega neposrednega in širšega zaledja, več ali manj burne in pogoste spremembe oblasti ter razvoj družbenih sistemov na območju, kjer Pokrajinski arhiv Koper opravlja službo varstva arhivskega gradiva, vabi vedno več zgodovinarjev in tudi drugih kulturnih delavcev, ki se zanimajo za naše arhivalije. Zlasti pa je to območje zanimivo kot stičišče interesov, življenjskih potreb, načinov življenja, šeg, navad, družbenega reda, skratka, zgodovinsko pogojenih razlik dveh oziroma treh narodov – slovenskega, italijanskega in precej močne naselitve hrvaškega istrskega življa. Od tod tudi vedno bolj naraščajoča skrb tako arhivskih delavcev kakor tudi vedno številnejših uporabnikov za ohranitev starejših dragocenih listin, za kompletiranje ohranjenih, a raztresenih arhivalij doma in v tujini pri za to pooblaščenih ali pa nepooblaščenih hraniteljih in zbirateljih. Od ustanovitve Pokrajinskega arhiva Koper pa izvirajo še mnogo številnejše potrebe po zbiranju, hrambi in obvarovanju arhivalij, ki zadevajo novejši čas in pisano zgodovino novejšega obdobja – ljudske revolucije in utrjevanja revolucionarnih pridobitev.

Pokrajinski arhiv Koper hrani mnogo fondov s področja šolstva, uprave, sodstva, gospodarstva, zadrugištva itd. Izstopa pa fond občine Piran, ki ga hranimo od leta 1173 dalje in je drugi najstarejši ohranjeni arhivski fond v državi, po nekaterih virih pa celo spada med evropske raritete ohranjenih mestnih arhivov. Zgodovinsko nič manj pomemben je arhiv občine Koper. Toda večina koprskih arhivalij je odpeljanih, izgubljenih ali propadlih. Prof. Franc Majer, ki je leta 1900 prevzel skrb nad koprskim arhivom, kolikor ga je bilo očuvanega od 1380. leta dalje – tedaj so Genovežani ob sovražnem vdoru požgali vse dotedanje listine –, ga je v 9. letih tudi toliko uredil, da smo začeli dobivati prve inventarje njegove vsebine. Ze uvod k inventarju Starega koprškega arhiva poudarja, da je usoda koprskih arhivalij v obratnem sorazmerju z vlogo, ki jo je Koper imel pod oblastjo vseh menjajočih se gospodarjev skozi stoletja, ko je bil kulturno središče. Koprski občinski arhiv so najprej odnašali Benečani v Benetke, nato Avstrijci v Trst in na Dunaj, največ pa so ga uničili brezvestni upravitelji. Glavnina že urejenega koprškega starega občinskega arhiva pa je bila leta 1944 evakuirana v Italijo, medtem ko Pirančani niso popustili pritiskom za evakuacijo in je ves arhiv ostal v Piranu.

Za osem stoletij staro kulturno dediščino je 25-letnica delovanja arhivskega zavoda tako nizek jubilej, da bi ga bilo bolje zamolčati, če ne bi bilo leto 1956 tisto koledarsko leto, v katerem so se sedanje južnoprimorske občine tudi formalno odločile za skupno hrambo in ohranjanje dokumentov, ki pričajo o naši daljnji preteklosti in sedanjosti.

Že v drugi polovici 17. stoletja je Koper imel svojega arhivarja, že pred več kot sto leti pa je bil ustanovljen Mestni arhiv Piran kot samostojna ustanova, ki pa se je kmalu združil z mestno knjižnico. Tako v Kopru kot v Piranu sta arhiva ob mestnih knjižnicah dočkala tudi leto 1945. Več kot piranski arhivski fondji so koprške arhivalije menjale vrsto neprimernih kleti in podstrešij, nekatere izginjale, druge pa kljubovale poškodbam, ki so

jih krepko načenjale. Toda leto 1953 je pomenilo dejanski začetek ustvarjanja pogojev za bodoči pokrajinski arhiv. Tedanji Okrajni ljudski odbor je ustanovil samostojno arhivsko službo z ednim delaveem prof. Marijem Bratino z nalogo, da zbere in pripravi za uporabo arhivsko gradivo v Kopru, da se seznanj s stanjem in varstvom arhivalij na območju občine in okraja in ustvari čimprej zadostne pogoje, da bi arhiv zaživel kot samostojna kulturna ustanova ter opravljal službo varstva arhivskega gradiva. Z vso ljubeznijo do arhivalij, t. j. do dokumentov za zgodovino tega področja, se je po pooblastilu OIO Koper pričela njegova pot zbiranja dokumentov od Tomaja preko Sežane, Podgrada in Ilirske Bistrice do Postojne, Izole in samega Kopra. Že aprila 1954 je imel arhiv „odprto čitalnico s štirimi novimi hrastovimi mizami“, kot ugotavlja v poročilu prof. Bratina. Njemu in pokojnemu Srečku Vilharju gre zasluga za prvo popularizacijo pomena arhivske službe na našem območju. Leta 1955 je bila izvedena širša propagandna akcija ob sodelovanju vaških učiteljev in otrok, natisnjeni so bili letaki, ki so jih učenci raznašali po družinah in so seznanjali krajanje s pomenom in vrednostjo dokumentov. Tudi Slovenski Jadran in druga glasila so objavljala prispevke, ki so spodbujali tako zbiranje kot študij tega dragocenega gradiva. Že leta 1956 je bila prva razstava listin v čitalnici arhiva s predavanjem o Slovincih ob morju in o zgodovini Kopra. To je bilo leto, ko je ObIO Koper 26. 2. ustanovil Mestni arhiv za območje takratnega okraja.

Še vedno je bil edini delavec, od ustanovitve Mestnega arhiva pa tudi upravnik hkrati, prof. Marij Bratina, ki v poročilu navaja, da je „gradivo že toliko urejeno, da se lahko uporablja v študijske namene“. Vse fonde je ocenil na približno 2 milijona aktov. Z nastavitvijo sedaj že pok. Emila Makaroviča iz Ilirske Bistrice v arhiv v Koper so se ti fondji še obogatili z gradivom iz Ilirske Bistrice, Podgrada in z izolskimi fondji. V razpravi Koprski arhiv v preteklosti in danes iz l. 1956 prof. Bratina zaključuje: „Kakšne perspektive ima danes koprski arhiv? Kar zadeva samih arhivalij, najsi bodo stare, ki so že shranjene, ali tiste, ki še prihajajo na dan, ali najnovejše po NOV, ima koprski arhiv pred seboj dobo velikega dela in lepega razvoja. Samo pohiteti je treba. Vsako čakanje in odlašanje se pri zbiranju in urejevanju prepogosto in prebridko maščuje. To nas uči preteklost. Glede na sedanje prostore, ki so pretesni, nima koprski arhiv vsaj za bližnjo bodočnost rožnatih perspektiv. Vendar nekaj bo treba ukreniti in to čimprej. Pomislimo le, kako pomembni so arhivi za našo narodno in svetovno kulturo.“ Od leta 1956 pa do 2.2.1967 je Mestni arhiv opravljal službo varstva arhivskega gradiva na sedanjem območju (razen za občino Piran, ki je 28.10.1955 ustanovila samostojni zavod Mestni arhiv, ki je deloval do priključitve Pokrajinskemu arhivu Koper). Tega leta se je preimenoval v Pokrajinski arhiv. Stanje in razmere, v katerih je delal zavod do leta 1975, najbolj ponazorijo podatki, da se je do tega leta v arhivu zvrstilo 22 delavcev, vključno s sedmimi ravnatelji, da se je uskladiščeno arhivsko gradivo povečalo za petkrat, da se je število registratur, pri katerih so delavei arhiva nadzirali varstvo, od leta 1966 do 1974 povečalo za štirikrat. Temelje trenskemu delu sta postavila sedaj že pokojni Ivan Filipovič in tedanja ravnateljica Marta Bevk v letu 1966.

Skrbi arhivske službe po ureditvi stanja uspešnega mate-

rialnega varstva arhivskega gradiva na južnoprimorskem območju pa ni sledila skrb širše družbene skupnosti, zlasti pa ustanoviteljev in soustanoviteljev po zagotavljanju pogojev za uspešno varstvo. Arhivska skladišča so nastajala v raznih neprimernih prostorih, niso se tehnično opremljala, gradivo, z veliko skrbjo zbrano in urejeno v prvih letih, je vedno bolj propadalo. Zaradi prenatrpanosti in preobremenjenosti skladiščnih prostorov — če jih tako sploh lahko imenujemo — je bilo omejeno nadaljnje prevzemanje in je tako že leta 1974 pri ustvarjalcih čakalo na prevzem 2000 t.m. že urejenega arhivskega gradiva. Prostorski in kadrovski problem je postajal vedno bolj preuč. Že leta 1976 je skupina strokovnjakov, pooblaščenca od Skupnosti arhivov Slovenije, po ogledu ocenila stanje in poslala ustanoviteljem in DPO na našem območju, v skladu z arhivsko zakonodajo, poročilo in zahtevo po izboljšanju pogojev varstva.

Med različnimi neustreznimi variantami rešitev, ki so vse ostale le na papirju, čeprav v sprejetih srednjeročnih planih, se je v letu 1977 pokazala kot strokovno utemeljena trajna rešitev za dragoceno arhivsko gradivo s tega območja edino v novogradnji Pokrajinskega arhiva. Tudi še sprejemljiva varianta adaptacije koprskih zaporov problema varstva arhivskega gradiva za vseh šest občin dolgoročno ne bi rešila.

V stalni borbi za pridobitev dodatnih skladiščnih površin si je delovni kolektiv do največje možne mere prizadeval zaščititi propadajočo kulturno dediščino. Žal je bil v svojih naporih prevečkrat osamljen. Čeprav smo delno rešil prostorski problem delovnega kolektiva, se uskladiščnim arhivskim fondom v adaptiranem etažnem skladišču ne obetajo dobri časi. Zasilne rešitve in stalne selitve pospešujejo propad dragocenega gradiva. Kljub težkim pogojem pa vendarle ne moremo zanikati kulturnega poslanstva, ki ga je arhiv v teh letih opravil. Že omenjeni razstavi listin sta sledili razstavi Slovenci ob Jadranu, Stare listine pripovedujejo, ki je bila pripravljena ob III. zborovanju arhivskih delavcev Slovenije v Kopru in Sprehod skozi čas, ki je bila I. 1975 postavljena ob 30-letnici osvoboditve in 75-letnici arhivske službe v Slovenski Istri. „Sprehod skozi čas“ smo poimenovali tudi vse kasnejše arhivske razstave po letu 1976 — Ilirska Bistrica skozi stoletja, Piran skozi stoletja, Piranski Dukali in Razvoj ljudske oblasti v Slovenskem Primorju 1941—1947, ki jih spremljajo katalogi. Poleg tega smo v sodelovanju z osrednjim odborom borcev NOVJ — Prekomorcev predstavili vrsto razstav o razvojnih in borbenih poteh prekomorskih partizanskih brigad in tudi specializiranih enot, kot so tankisti, artilerji in letalci. V zadnjih treh letih je izšel tudi vsako leto Analitični inventar fonda občine Izola 1775—1848, 1849—1900 in 1901—1918. V pripravi so še Listine Pirana I 173—1283. Z našimi razstavami smo gostovali v vseh primorskih občinah in še v Kranju, Ljubljani in Rovinju. Samo v preteklem letu smo npr. imeli v različnih krajih 55 postavitev. Poleg tega smo tudi KS Padna (občina Piran) predstavili tamkajšnjo gospodarsko in kulturno zgodovino od začetka 14. stoletja do danes.

Pod dejansko pristojnost Pokrajinskega arhiva Koper spada arhivsko gradivo državnih organov, ustanov in organizacij starejšega obdobja, ki so bili okrožnega, okrajnega, občinskega in lokalnega pomena. V sedanjem obdobju spada tudi arhivsko gradivo organov občinskih skupščin, organizacij združenega dela, samostojnih organizacij in skupnosti ter civilnopravnih oseb, ki delujejo

na območju šestih južnoprimorskih občin. Med 245 arhivskimi fondi in 8 zbirkami je približno ena tretjina urejena tako, da je mogoča uporaba v raziskovalne namene. Na rešitev prostorske stiske koprskega arhiva čakajo še kilometri neprevzetega arhivskega gradiva pri ustvarjalcih.

Čeprav smo se znašli v težkem obdobju, ki so ga arhivalije in arhivski delavci pri nas sicer že vajeni, pa se zaradi izredne ogroženosti pred popolnim propadom naše kulturne dediščine vendarle tudi tem arhivskim biserom, ki so okrnjeni preživeli že vse vojne doslej, obeta varen mir. Štiri leta so trajale vse priprave in vključitev investicije za Pokrajinski arhiv Koper v občinske srednjeročne plane 1981—1985. Družbeni dogovor o zagotavljanju pogojev uspešnega varstva arhivskega gradiva v šestih južnoprimorskih občinah je bil zaradi enoletne zamude Piranske skupščine slovesno podpisan 20. maja letos. Sklep izvršnega sveta Skupščine občine Koper z dne 25. junija 1981 pa je postavil zgodovinski mejnik, saj je, izhajajoč iz družbenega dogovora po temeljiti strokovni presoji Invest biroja v Kopru, vendarle sprejel sklep o novogradnji tega prepotrebne objekta v Kopru. Družbeni plan razvoja obalnih treh občin to investicijo tudi predvideva. Z ozirom na splošno omejitve investicij v novogradnje je v sprejemanju samoupravni sporazum o združevanju sredstev za izdelavo investicijske in tehnične dokumentacije za gradnjo objekta v Kopru. Občine Ilirska Bistrica, Sežana in Postojna so sporazum že sprejele in delno že nakazale finančna sredstva, v obmorskih občinah pa se bodo odločali prav te dni. Poseben sporazum pa bo še v letošnjem letu sklenjen v okviru piranske družbenopolitične skupnosti za zagotovitev finančnih sredstev za adaptacijo prostorov in zaščito arhivskega gradiva v Piranu. V prepričanju, da bodo naša prizadevanja končno le uspešna, vam ob zaključku še kot gostitelji tega zborovanja, zborovanja z dvojnimi jubileji, želimo prijetno počutje med nami.

SOMMARIO

IL 25. ANNIVERSARIO D'ATTIVITÀ DELL'ARCHIVIO REGIONALE DI CAPODISTRIA

Milica Trebše-Štolfa

L'autrice della relazione sottolineò l'importanza dell'Archivio Regionale di Capodistria per alcuni dei suoi fondi, e in particolare per un patrimonio di carte pergamentate, alcune delle quali, sono considerate tra le più vecchie in Jugoslavia. Accendè in breve il destino del materiale archivistico sotto diversi domini cui l'Istria visse la propria storia, domini, sotto i quali fù portato via parte del suo patrimonio storico-culturale, la cui parte maggiore non fù sin'ora restituita.

La celebrazione del 25. anniversario della fondazione dell'archivio di Capodistria risale al 22. febbraio 1956, quando lo istituì il Comitato comunale popolare di Capodistria, come Archivio Civico per il territorio dell'attuale distretto eapodistriano. D'allora l'archivio conservò

il suo carattere regionale. L'evoluzione storica degli archivi di Capodistria (dal 1900) e Pirano (dal 1877) fu esposta con particolare rilievo sull'archivio di Capodistria: la sua via di formazione sino al 1945, nel periodo dopo la liberazione, dal 1956 come Archivio Civico ed in conclusione l'attuale Archivio Regionale dal 1967.

Nel 1974 gli si associò l'Archivio Civico di Pirano, istituito nel 1955 come ente indipendente.

Nella storia dell'Archivio Regionale di Capodistria di data più recente, furono con particolare zelo illustrate le già ereditate difficoltà nell'ambito della tutela e ordinamento del materiale archivistico; per via di depositi inadatti, aree d'ufficio non funzionali e per problemi d'insufficienza del personale archivistico.

L'Archivio Regionale conserva 245 fondi archivistici e 8

collezioni, attendendo la possibilità di prendere in consegna chilometri di materiale archivistico dai detentori. Pur essendo nelle citate difficoltà, l'archivio gestì con successo la sua missione culturale d'attività pubblicistica, ricerche storico-archivistiche e di numerose mostre.

In quest'anno di giubileo si avverarono i tanto necessari e desiderati piani per la costruzione d'un nuovo archivio. Le preparazioni per l'inserimento del problema della sistemazione dell'archivio nei piani quinquennali comunali 1981-1985 durarono per ben quattro anni. Il convegno sociale con i sei comuni del Litorale fu solennemente sottoscritto il 2. maggio 1981 con il deliberato per la costruzione del nuovo Archivio Regionale di Capodistria.

(Prevedla: Vanda Bezek)

ARHIVSKO GRADIVO GOSPODARSKIH ORGANIZACIJ OD SREDE 19. STOLETJA DALJE V SLOVENSkih ARHIVIH

Vladimir Žumer

Referat se omejuje na sumarni pregled in problematiko arhivskega gradiva oziroma fondov gospodarskih organizacij v Sloveniji od srede 19. stoletja do obdobja po osvoboditvi. Pregled se nanaša skoraj izključno na gospodarske fonde, ki so že v arhivih na območju SR Slovenije ter na problematiko v zvezi z valorizacijo teh fondov ter valorizacijo arhivskega gradiva. Skuša ovrednotiti pomen do sedaj zbranega gradiva gospodarskih organizacij, kot neposrednega vira za preučevanje gospodarske in družbene zgodovine Slovencev za dobo od srede 19. stoletja dalje, ki je slovenskim deželam prinesla nov gospodarski prevrat s težiščem na neagarni proizvodnji. Drugo polovico 19. stoletja označujejo kot prehod iz manufakturne v strojno proizvodnjo z uvajanjem nove tehnike v prometu na kopnem in na morju. Obdobje stare Jugoslavije označujejo gospodarski zgodovinarji kot „klasično dobo slovenskega kapitalizma“, ki ji po socialistični revoluciji sledi obdobje socialističnega gospodarstva z dobo administrativnega socializma do leta 1950 ter obdobjem samoupravnega socialističnega gospodarstva. V referatu nimam namena ugotavljati in navajati gospodarske organizacije kot ustvarjalce arhivskega gradiva v obravnavanem obdobju. Te najdemo obdelane iz najrazličnejših zornih kotov v splošnih zgodovinah Slovencev, monografijah, leksikonih, enciklopedijah, člankih in razpravah ter na drugi strani v uradnih listih, statističnih publikacijah, upravnih in sodnih registrih, itd. Za primerjavo števila gospodarskih organizacij v posameznih obdobjih z ohranjenimi fondi oziroma arhivskim gradivom pa naj navedem razpravo Ferda Gestrina „Oris gospodarstva na Slovenskem v prvem obdobju kapitalizma“ v Kroniki leta 1969, razpravo Jožeta Šorna „Razvoj industrije v Sloveniji med obema vojnama“ v Kroniki leta 1959 ter pregled gospodarstva Slovenije v 7. knjigi

Enciklopedije Jugoslavije leta 1968. Vse tri razprave obravnavajo oziroma navajajo gospodarske organizacije ločeno po gospodarskih panogah, po obdobjih in po pomembnosti. Primerjava ohranjenih gospodarskih fondov s številom in pomenom ustvarjalcev v določeni dobi nam namreč omogoča ovrednotiti zbrano arhivsko gradivo v slovenskih arhivih, opozoriti na vrzeli, ugotovitve pa morajo vsekakor vplivati na našo nadaljnjo usmeritev službe varstva arhivskega gradiva pri gospodarskih organizacijah.

Na začetku preglejmo dosedanje literaturo in informacijske pripomočke, ki nudijo uporabnikom, zlasti gospodarskim zgodovinarjem osnovne informacije o gospodarskih arhivih v slovenskih arhivih, deloma muzejih in drugih institucijah. Na prvem mestu so oziroma naj bi bili to splošni vodniki po fondih zgodovinskih arhivov. Tako vsebujejo pregled gospodarskih fondov publikacija „60 let Mestnega arhiva ljubljanskega“ leta 1959, „Splošni pregled fondov Državnega arhiva LRS“ leto kasneje ter „Vodnik po arhivih Slovenije“ leta 1965, ki zaokrožuje pregled fondov ne le v arhivskih zavodih, ampak tudi muzejih, knjižnicah, inštitutih ter arhivih verskih skupnosti v Sloveniji. Vodniku je dodano skupno kazalo fondov vseh treh publikacij s sistematično razvrstitvijo po panogah. Provenience s področja gospodarske dejavnosti so ločene na industrijo in rudarstvo, kmetijstvo, ribištvo in gozdarstvo, gradbeništvo, promet, trgovino in gostinstvo, obrt, stanovanjsko in komunalno gospodarstvo, kreditne zavode in gospodarska združenja. V te skupine so razvrščeni fondi obrtnih in industrijskih podjetij, zadrug, kreditnih zavodov in gospodarskih združenj. Razumljivo je, da so podatki o gospodarskih fondih ob takratni izredno nizki stopnji obdelave zelo skopi in zato omejeni le na navajanje časovnega razpona gradiva posameznega fonda, količinskega obsega, na podatke iz historiatov ustvarjalca in historiatu fonda ter na podatke o stopnji uredjenosti oziroma popisa. Vsebine fondov se publikacije dotikajo le v primerih, če so bili fondi sumarno ali analitično opisani.

Velik korak naprej v smeri prikaza gradiva posameznih

fondov ob izpopolnjenem kritičnem aparatu fonda pomeni letošnji Vodnik po fondih Zgodovinskega arhiva Ljubljana. Tudi v njem je prikaz vsebine pogojen s stopnjo obdelave oziroma stopnje popisa. Moti predvsem to, da prikaz vsebine fondov ni ekvivalenten pomenu fonda oziroma njegovega ustvarjalca. Za primer: fond Rudnika živega srebra Idrija iz obdobja od leta 1516 do 1943 z obsegom skoraj 100 tekočih metrov je prikazan v enakem obsegu kot fond idrijskih krajevnih obrtnih podjetij po osvoboditvi z obsegom le 6 tekočih metrov. Usmeritev splošnih vodnikov po arhivih v čim podrobnejši prikaz vsebine gradiva, je s stališča uporabnikov vsekakor najpotrebnejša. Enako tudi tematskih vodnikov, obenem s poudarkom na orisu obravnavane teme ali panoge.

Pregled vsebine gradiva ob sicer izredno popolnih podatkih o fondih in ustvarjalcih pa še vedno lahko pogrešamo v vodniku ptujskega arhiva "Skozi Zgodovinski arhiv v Ptujju od 1955–1980", ki je izšel lani. Ptujski in ljubljanski vodnik sta torej ažurirala stanje vodnikov iz 60-ih let, velika vzrel pa ostaja pri ostalih slovenskih arhivih. Poudariti je treba, da se je obseg oziroma število gospodarskih fondov v vseh arhivih z izjemo Arhiva SR Slovenije izredno povečal, kar moramo pripisati izgrajeni arhivski mreži v Sloveniji in s tem načrtno varstvo arhivskega gradiva. Obseg gospodarskega arhivskega gradiva se je v primerjavi s stanjem leta 1965 povečal zlasti v Pokrajinskem arhivu Maribor ter v Zgodovinskem arhivu Ljubljana. Potrebe po novih splošnih vodnikih so zelo velike, kljub temu, da vsi slovenski arhivi že od leta 1975 dalje pripravljajo skupen pregled fondov in zbirke u arhivima i arhivskim oddeljenjima u SFRJ". Tipkopisi za publikacijo so v Arhivu SR Slovenije, z opombo, da gre le za dokaj površne informacije o fondih. Podobne podatke objavlja tudi glasilo Arhivskega društva in arhivov Slovenije v stalni rubriki „Nove pridobitve slovenskih arhivov“.

Problematiko gospodarskih fondov v sklopu pregleda arhivskih virov za zgodovino Slovencev obravnavajo v Prispevkih za zgodovino delavskega gibanja iz leta 1970 tudi Sergej Vilfan v referatu „Arhivski viri za zgodovino Slovencev 1848–1918“, Jože Žontar v referatu „Arhivski viri za zgodovino Slovencev med leti 1918 in 1941“, Tone Ferenc pa obravnava splošno problematiko arhivskega gradiva za zgodovino osvobodilnega boja slovenskega naroda 1941–1945. Tako Sergij Vilfan kot Jože Žontar se pri orisu gospodarskih arhivov naslanjata na podatke domačih in tujih vodnikov ter na informacije arhivov.

Primerjava stanja gospodarskih fondov v slovenskih arhivih leta 1965 oziroma 1970 z današnjim stanjem kaže zlasti naslednje:

1. Število in obseg gospodarskih arhivov se je v desetih letih nekajkrat povečalo, bodisi zaradi prevzemov gradiva iz muzejev ali pa zaradi načrtnega prevzemanja gradiva od ustvarjalcev ali imetnikov. V tem obdobju so ti arhivi mimo načrtnega prevzemanja prevzeli tudi večje število fondov povojnih likvidiranih gospodarskih organizacij (zlasti zadruga, kreditne zavode, lokalna industrijska, obrtna, gostinska in druga podjetja). V veliki večini je bilo prevzeto celotno dokumentarno in arhivsko gradivo likvidiranih podjetij in zavodov, tako da so bile v trenutku zasedene vse razpoložljive prostorske kapacitete arhivov. Nevalorizirani fondii, v še večji meri

pa nevalorizirano gradivo so onemogočili načrtno prevzemanje arhivskega gradiva veliko pomembnejših ustvarjalcev, ki so jih arhivi evidentirali v okviru službe varstva arhivskega gradiva pred prevzemom v arhiv. Da se praksa ne bi nadaljevala in ker je od likvidacije teh podjetij preteklo že precej časa, tako da velika količina gradiva nima več pomena za poslovanje, bi kazalo povsod čimprej odbrati arhivsko gradivo, nepotrebno dokumentarno gradivo pa izločiti. Tako bo mogoče v bodoče v skladu z zakonom o naravni in kulturni dediščini prevzemati odbrano arhivsko gradivo načrtno valoriziranih gospodarskih organizacij. V celoti pa bi kazalo čimprej prevzeti arhivsko gradivo s področja gospodarstva do leta 1947 oziroma do nacionalizacije podjetij, ker se to gradivo polagoma izgublja, kljub temu, da je bilo že pred nekaj leti evidentirano. Za razliko od upravnih organov se delovne organizacije pogosto upirajo izročiti arhivsko gradivo svojih predhodnikov s sklicevanjem na tradicijo, obletnice itd., rezultat tega pa je, da se ob pogostih organizacijskih in kadrovskih spremembah za gradivom izgubljajo sledovi.

2. Primerjava stanja kaže, da so v zadnjih desetih letih arhivi evidentirali vse pomembnejše fonde gospodarskih organizacij z dokaj kvalitetnimi in izčrpnimi podatki o gradivu. Zlasti velja to za obdobje po letu 1945. Evidence službe varstva arhivskega gradiva pred prevzemom v arhiv nudijo uporabnikom osnovne informacije o fondih, obenem pa služijo kot podlaga za nadzor nad tem gradivom in načrtno prevzemanje. S stališča uporabnikov naj bi te evidence nudile več podatkov o vsebini ohranjenega gradiva, torej naj bi bil poudarek evidentiranja na popisovanju gradiva, ne pa na zapisniškem ugotavljanju materialnega varstva, izvršilnih izločitvenih seznamih itd.

3. Tretja primerjava s stanjem v 60. letih glede dostopnosti oziroma uporabnosti gospodarskih fondov v arhivih (s tem mislim na stopnjo strokovne obdelave in stopnjo popisa gradiva) pa kaže, da se stanje ni bistveno spremenilo ali pa se v nekaterih arhivih v zadnjih letih začenja spreminjati. Ta trditev velja predvsem za vse najpomembnejše gospodarske fonde (npr. Trboveljska premogokopna družba, Rudnik živega srebra Idrija, združena trgovca in obrtnikov Maribor, Bombažna predilnica in tkalnica Tržič). Več strokovnega dela so arhivi vložili v urejanje fondov manjših gospodarskih organizacij (krajevnih in okrajnih podjetij, zadrug, kreditnih zavodov). Uporabnikom so v evidencah prevzetega gradiva (tu mislim na dosjeje fondov, akcesijske knjige, akcesijske priloge, itd.) na voljo v veliki večini sumarni popisi gradiva, največkrat napravljeni ob prevzemu gradiva. Analitične inventarje oziroma popise lahko preštejemo na prste. V bodoče bo kazalo usmeriti strokovno obdelavo na tem področju na najpomembnejše gospodarske fonde z obvezno izdelavo analitičnega popisa ter njegovo objavo. Kajti le tako bomo vzpodbudili in omogočili delo na dokaj zastavljenem področju gospodarskega zgodovinopisja, bodisi v obliki člankov, razprav, publikacij, monografij gospodarskih organizacij in gospodarskih panog ter ne nazadnje že načrtovane sinteze Družbene in gospodarske zgodovine Slovencev.

V nadaljevanju naj se dotaknem nekaterih najpomembnejših fondov gospodarskih organizacij ter problematike arhivskega gradiva le za nekaj panog gospodarstva. Ostali podatki so uporabnikom na voljo v cit. vodnikih po fondih ter v arhivskih evidencah.

V rudarstvu je bilo na prvem mestu v vsem obravnavanem obdobju premogovništvo, ki je nadomestilo povsem propadlo pridobivanje železove rude. Na prvem mestu moramo omeniti fond Trboveljske premogokopne družbe d.d. v Ljubljani, ki je od ustanovitve leta 1873 do 1941 obdržala monopolni položaj v pridobivanju premoga, zlasti v obdobju stare Jugoslavije. Združevala je premogovnike Trbovlje, Zagorje in Hrastnik, Kočevje, Brezno in Huda jama, Rašo v Istri, Krapino, Rajhenburg, Liboje, Ojstro, itd., prehajala pa je tudi na steklarne, cementarne, opekarne ter termocentrale. Arhiv centrale TPD v Ljubljani in ravnateljstva Trbovlje je že leta 1952 prevzel Državni arhiv Slovenije in ga deponiral v arhiv Uprave zasavskih premogovnikov v Trbovljah. Danes je to gradivo v arhivu Revirskega energetskega kombinata Edvard Kardelj Trbovlje. Že vse povojno obdobje ugotavljamo pomen tega gradiva za raziskovanje gospodarske zgodovine, vendar še vedno nimamo niti osnovnih podatkov o vsebini gradiva niti o obdobju iz katerega gradivo izvira. Gradivo TPD je pomešano s povojnim gradivom Zasavskih premogovnikov in čaka na prevzem v pristojni zgodovinski arhiv. Za uporabnike je sistematičen pristop k raziskavam onemogočen, možno je le kampanjsko brskanje po gradivu. Del fonda TPD zasledimo še v Arhivu SR Slovenije ter v Arhivu IZDG v fondu Energieversorgung Südsteiermark za dobo od leta 1923–1941. Tej korporaciji so bile od leta 1941 do 1945 priključene poleg TPD še Električna centrala Fala, Državni rudnik Velenje in Kranjske deželne elektrarne (na nemškem okupiranem območju). Večji del tega fonda je v Arhivu IZDG, obseg in vsebina tega fonda v Trbovljah pa je še neznanka.

Od fondov posameznih premogovnikov je za dobo od leta 1893 do 1978 v Zgodovinskem arhivu Ljubljana z drobci v Arhivu SR Slovenije in Itasu Kočevje ohranjeno odbrano arhivsko gradivo Rudnika rjavega premoga Kočevje v skupnem obsegu 15 tekočih metrov z analitičnim popisom. To je do sedaj tudi edini fond premogovnikov, ki omogoča raziskovalcem ob uporabi upravnih, sodnih in fondov gospodarskih združenj, črpanje virov, ki so nastali ob delovanju samega rudnika. Odbrano gradivo predvsem dopolnjuje vire drugih fondov (glede personalne dokumentacije, mezdnih odnosov, upravljanja rudnika, podrobnejše statistike proizvodnje, tehnične in gradbene dokumentacije, zgradb, strojev, rudniških naprav in rudarske tehnologije). Od premogovnikov naj omenimo še drobce fonda Rudnika rjavega premoga Št. Janž v Arhivu SR Slovenije, ki je deloval od začetka 19. stoletja dalje, fond Okrajnih premogovnikov Ptuj za kratko obdobje od leta 1947 do 1959 v Zgodovinskem arhivu Ptuj ter Premogovnik Motnik od leta 1948 do 1952 v Zgodovinskem arhivu Ljubljana. To je zaenkrat vse zbrano gradivo za področje premogovništva. Za ilustracijo sem namenoma za to panogo navedel vse fonde oziroma drobce fondov, ker je situacija glede ohranjenih fondov za druge gospodarske panoge, zlasti industrijo podobna, s tem, da je delov in drobcev posameznih fondov ohranjenih v arhivih še neprimerno več.

Če nadaljujemo z rudarstvom, potem ne moremo mimo fonda Rudnika živega srebra Idrija v Zgodovinskem arhivu Ljubljana, ki je za dobo od konca 18. stoletja do leta 1945 zelo dobro ohranjen, zlasti gradivo rudniške uprave. Fond je bil sicer že večkrat sistematično pregledan (zlasti pri raziskovalnem delu Marije Verbičeve), vendar so vsi popisi napravljeni s stališča interesa razisko-

valca. Na podrobnejšo arhivistično obdelavo fond še čaka.

Arhivskega gradiva Rudnika svinca s topilnico Mežica v arhivih ni zaslediti, čeprav je nekaj odbranih dokumentov od leta 1868, ko je rudnike svinca na Slovenskem združila delniška družba Bleiberger Bergwerks – Union, zaslediti v Delavskem muzeju na Ravnah, večji del pa v arhivu rudnika v Mežici.

Če k rudarstvu prištejemo še panogo pridobivanja in predelave soli, za katero so bogati viri v fondu Solnega konzoreija Piran od leta 1375 do 1913 v Pokrajinskem arhivu Koper, lahko ugotovimo, da je rudniških arhivov dosedaj prevzetih zelo malo, podatki pa kažejo, da tudi izven arhivov vsaj do leta 1945 ni ohranjeno veliko arhivskega gradiva. Število rudnikov na Slovenskem pa je bilo v vsem obravnavanem obdobju precejšnje. Jože Šorn jih npr. v pregledu industrije med obema vojnama navaja na območju Dravske banovine 30.

Na področju metalurgije, predvsem črne metalurgije, je situacija glede ohranjenega gradiva bistveno boljša, pa tudi glede uporabnosti gradiva. Jedro železarske industrije so v vsem obravnavanem obdobju tvorile Kranjska industrijska družba oziroma Železarna Jesenice ter železarni na Ravnah in v Štorah. Gradivo Kranjske industrijske družbe, ki je ob ustanovitvi 1869 povezala stare propadajoče fužine na Gorenjskem, teče neprekinjeno do likvidacije leta 1945 in se nadaljuje v gradivu jeseniške železarne. Škoda je le, da je gradivo razbito na štiri dele. Do leta 1945 je v Tehniškem muzeju Železarne Jesenice, in sicer večji del, del pa v Arhivu SR Slovenije. Za to obdobje sta izdelana analitična inventarja. Del povojnega gradiva Železarne Jesenice pa je že v Zgodovinskem arhivu Ljubljana, glavina pa še v arhivu železarne. Za železarno na Ravnah vpogleda v vsebino ohranjenega gradiva ni, deli Jeklarne grofov Thurn na Ravnah so še vedno v študijski knjižnici na Ravnah, ostalo gradivo pa po informacijah Pokrajinskega arhiva Maribor še vedno v arhivu ravenske železarne. Po sicer starih informacijah Zgodovinskega arhiva Celje naj bi bil uničen predvojni arhiv tretjega največjega železarskega obrata v Štorah, prav tako pa tudi za četrti največji obrat med obema vojnama Strojne tovarne in livarne v Ljubljani Zgodovinski arhiv Ljubljana ni uspel zvedeti o usodi gradiva po likvidaciji leta 1938. Od večjih obratov železarske industrije med vojnoma je v Zgodovinskem arhivu Celje del arhiva Tovarne emajlirane posode August Westen Celje, od manjših obratov pa fond Železarske industrije bratov Globočnik Železniki za drugo polovico 19. stoletja v Zgodovinskem arhivu Ljubljana.

Med panoge tako imenovane bazične industrije bi uvrstil tudi pregled fondov podjetij za proizvodnjo, prenos in distribucijo električne energije, ki se začno uveljavljati konec 19. stoletja. Na prvem mestu po pomenu in ohranjenosti je to vsekakor arhiv Elektrarne Fala od ustanovitve približno leta 1913 do 1955 v Pokrajinskem arhivu Maribor z izjemno bogatimi viri ne samo za razvoj in poslovanje same hidroelektrarne, pač pa tudi za elektrifikacijo celotne slovenske Štajerske. Manjši deli tega fonda so še v Arhivu SR Slovenije in v Arhivu IZDG za obdobje od leta 1941 do 1945 v že omenjenem fondu Energieversorgung Südsteiermark, kakor tudi del gradiva Kranjskih deželnih elektrarn. Ostalo gradivo kranjskih elektrarn je bilo po vojni razbito ob novi organizaciji slovenskih elektrarn in doslej še ni evidentirano. Deloma to vzrel izpolnjujeta fonda Mestni vodovod in Elektrarna

Ljubljana za obdobje od leta 1894 do 1951, ter za povojno obdobje DES, Uprava Ljubljana mesto v Zgodovinskem arhivu Ljubljana. Od povojnih elektrarn so v arhivih le po naključju prevzeti deli gradiva.

Da ne bi nadaljevali z naštevanjem fondov, ki jih navajajo vodniki po fondih, naj za posamezne panoge gospodarstva glede ohranjenosti gradiva povzamemo sledeče:

1. Z izjemo že omenjenih panog rudarstva in metalurgije so zelo redke panoge, za katere bi se ohranilo arhivsko gradivo gospodarskih organizacij iz druge polovice 19. stoletja. Omenimo naj le papirno industrijo, deloma kemično, tekstilno in usnjarsko industrijo ter fonde s področja bančništva, trgovine, obrti in gradbeništva.

2. Za obdobje do prve svetovne vojne, obdobje med obema vojnama pa tudi za dobo po letu 1945 najdemo fonde sicer za vsa področja gospodarstva od industrije, rudarstva, kmetijstva in gozdarstva, gradbeništva, prometa, trgovine in gostinstva, obrti do bančništva, vendar za večino panog ne najdemo fondov največjih oziroma najpomembnejših gospodarskih organizacij ali pa le drobce. Za dobo po letu 1945 hranijo zlasti regionalni arhivi ogromno število fondov s področja kmetijstva in gozdarstva, gradbeništva, trgovine in gostinstva ter obrti (predvsem zadruge, krajevna in okrajna industrijska, obrtna, trgovska ter gostinska podjetja).

3. Kot izjemno področje gospodarstva za katerega se je ohranilo večina arhivskega gradiva za vse obravnavano obdobje oziroma točneje do leta 1947, je področje bančništva, pa naj si gre za banke, hranilnice in posojilnice ali kreditne zadruge. V vseh slovenskih arhivih je zbrano odbrano arhivsko gradivo deželnih in deloma državnih hranilnic in bank že od 20. let 19. stoletja dalje, od začetka 70. let 19. stoletja dalje gradivo mestnih in okrajnih hranilnic ter deloma združnih hranilnic po češkem vzoru in po sistemu Schultze-Delitsch. Od konca 19. stoletja dalje pa so najštevilnejši fondi združnih hranilnic in posojilnic po Reifeisnovem vzoru in fondi številnih drugih združ oziroma fondi strankarskih kreditnih zavodov.

4. Ob pregledu fondov gospodarskih organizacij ne moremo mimo fondov gospodarskih združenj v slovenskih arhivih, ki od srede 19. stoletja dalje bistveno dopolnjujejo ali pa sploh nadomeščajo številne vrzeli posameznih panog gospodarstva. Fondi gospodarskih zbornic, raznih združenj, zvez, družb in društev so bili tudi največkrat uporabljeni, kljub temu, da je stopnja obdelave sorazmerno nizka, zlasti za gospodarska združenja po letu 1945. Največkrat uporabljan je bil vsekakor fond Zbornice za trgovino, obrt in industrijo (TOI) v Arhivu SR Slovenije. V fondu Zbornice je vsebovano gradivo za preučevanje gospodarskega razvoja Kranjske od ustanovitve zbornice 1850 do leta 1918, med vojnoma za območje Slovenije v mejah stare Jugoslavije od leta 1945 do likvidacije 1948 pa za območje LRS. Za povojno obdobje se gradivo TOI prepleta in nadaljuje v fondih Obrtno komunalne zbornice LRS (do leta 1960) ter v posameznih delih Trgovinske zbornice LRS (1954–1962) ter Gospodarske zbornice SRS, prav tako v Arhivu SR Slovenije. Za gradivo gospodarskih zbornic so izdelani sumarni popisi, ki pa dajejo slab pregled nad vsebino gradiva. Še najboljše nakazujejo vsebino, predvsem TOI, razprave in monografije gospodarskih zgodovinarjev (zlasti France Kresal v orisu virov in literature v monografiji Tekstilna industrija v Sloveniji ter v kritičnih aparatih razprav in monografij Jože Šorn, Katica Kobe-Arzenšek,

Vlado Valenčič, Ivan Mohorič in drugi).

Nadalje je zelo vzpodbudno dejstvo, da so vsi regionalni arhivi prevzeli arhivsko gradivo povojnih okrajnih zbornic do leta 1965, ko je prišlo do bistvenih sprememb organizacije zbornic. Okrajne gospodarske zbornice, ki so leta 1962 združile okrajne ali mestne trgovinske, kmetijske, gostinske in obrtne zbornice, so bile namreč leta 1965 ukinjene. Med gradivom zbornic so v veliki večini še vedno pomešani fondi predvojnih gospodarskih združenj, družb, društev in zvez.

Menim, da bi morali biti fondi gospodarskih združenj v vseh arhivih na prvem mestu prioritete liste strokovne obdelave gradiva s področja gospodarstva. V Arhivu SR Slovenije na prvem mestu TOI, nadalje Zveza slovenskih združ (1907–1946), Zadržna zveza v Ljubljani (1899–1946), pa tudi Kranjska kmetijska družba z gradivom od 1767 do 1945. Načrtno pa naj bi arhiv prevzel odbrano arhivsko gradivo povojnih republiških zbornic in združnih zvez, vsaj do leta 1962, ko je bila ustanovljena Gospodarska zbornica LRS oziroma Zadržna zveza Slovenije.

Nekaj misli in ugotovitev ob koncu:

1. Za razliko od gradiva upravnih, sodnih in drugih organizacij je v slovenskih arhivih zbranega mnogo manj gradiva gospodarskih organizacij, zlasti za dobo do leta 1945, kar je delno opravičljivo, ker so bile te organizacije v rokah tujega ali domačega kapitala oziroma so bile privatnopravnega značaja. Zaradi tega se je doma in v tujini ohranilo sorazmerno malo podjetniških arhivov. Poleg tega so ohranjeni gospodarski fondi za razliko od prej omenjenih izredno razdrobljeni ali razcepljeni. Večinoma je gradivo enega in istega fonda za isto časovno obdobje v različnih arhivih, muzejih, knjižnicah, deloma pa pri ustvarjalcih ali pravnih naslednikih. To na eni strani otežkoča delo raziskovalcem, na drugi strani pa celovito strokovno obdelavo fonda. Ugotovitev zlasti velja za najpomembnejše gospodarske arhive. Problem razdrobljenosti v slovenskem prostoru bi bilo mogoče rešiti s fizično združitvijo delov fonda, iz tujih institucij pa je mogoče fonde dopolniti s kopijami gradiva. V kolikor fizična združitve gradiva ne bi bila uresničljiva, bi bila mogoča istočasna koordinirana obdelava posameznih delov fonda.

2. Arhivi naj bi kljub majhnim prostorskim kapacitetam prevzeli vse evidentirano arhivsko gradivo gospodarskih organizacij do leta 1945 oziroma do nacionalizacije podjetij. Nadaljevali naj bi tudi ponekod že izvedeno prevzemanje gradiva, ki ga še vedno hranijo razni muzeji in knjižnice brez ustreznega strokovnega kadra za obdelavo. Čas za to je prav sedaj na začetku izvajanja zakona o naravni in kulturni dediščini.

3. Ob podrobni analizi fondov in gradiva, ki ga ti vsebujejo, lahko ugotovimo, da je za obdobje po letu 1945 v slovenskih arhivih večje število nevaloriziranih fondov, ki vsebujejo celotno dokumentarno in arhivsko gradivo. Mislim, da bi bila najprej potrebna selekcija teh fondov in izločitev ali v celoti ali pa skrajšev obsega na minimum. Naj to misel podprej s konkretnim primerom tovrstne valorizacije fondov in gradiva v Zgodovinskem arhivu Ljubljana: Fond obrtnega podjetja Splošno mizarstvo Črni vrh nad Idrijo je ob prevzemu obsegal skoraj dva tekoča ineta gradiva za obdobje od leta 1949 do 1957. Od tega gradiva je bilo več kot 90% gradiva finančnega značaja. Pri strokovni obdelavi je bil fond skrčen na vsega 0,1 t m, s tem, da so bili odbrani zapisniki

sej delavskega sveta in upravnega odbora, dokumenti o registraciji in likvidaciji podjetja, matična knjiga delavcev, bilance oziroma zaključni računi s poslovnimi poročili ter nekaj spisovnega gradiva, ki se nanaša na poslovanje podjetja. Fond je ohranjen skoraj izključno zaradi lokalnih potreb uporabnikov. Če bi izhajali iz stališča pomena tega fonda za raziskovanje, slovenskega gospodarstva oziroma obrti v tem obdobju, bi se lahko odločili za izločitev fonda v celoti, ker se podatki oziroma gradivo, ki je bilo ohranjeno duplirajo v fondih krajevnega ljudskega odbora in občinskega ljudskega odbora Črni vrh, deloma v gradivu Okrajnega sodišča Idrija, Okrajne gospodarske zbornice in drugod.

Podobno velja tudi za fonde večjih povojnih gospodarskih organizacij, kjer količina gradiva presega vse razumne meje, gledano s stališča uporabnikov, njihovih potreb in zmožnosti črpanja virov iz tako obsežnega gradiva. Za primer naj navedem sicer še neobdelan fond likvidiranega gradbenega podjetja Tehnograđnje Maribor iz obdobja od leta 1947 do 1974 z obsegom 190 tekočih metrov, kar je npr. precej več kot obsega fond zbornice TOI.

4. Če analiziramo arhivske vire, ki so jih črpali predvsem gospodarski zgodovinarji v svojih razpravah in monografijah, lahko ugotovljamo, da so iz fondov gospodarskih organizacij črpali v glavnem podatke, ki dopolnjujejo arhivske vire za gospodarsko zgodovino iz fondov upravnih, sodnih in drugih organizacij, predvsem na višjem nivoju. Nekoliko več arhivskega gradiva gospodarskih fondov so črpali v razpravah in monografijah le Jože Šorn (Razvoj papirnice Vevče, Tovarna papirja Količevo med leti 1920–1960), France Kresal (Predilnica Litija v Litiji), Katarina Kobe-Arzenšek (125 let tekstilne tovarne Prebold, Pletenina, tovarna trikotaznega perila), Marija Verbič (pri obdelavi Rudnika živega srebra Idrija), v manjši meri Vlado Valenčič, Ivan Mohorič idr. Dosedanje izkušnje, potrebe in programi raziskovalnega dela gospodarskih in krajevnih zgodovinarjev, pa tudi drugih raziskovalcev (sociologov, psihologov, etnologov, itd.), lahko služijo arhivom kot eden izmed glavnih kriterijev pri valorizaciji gospodarskih fondov in gradiva, ki je že v arhivih, prav tako pa tudi pri letošnji valorizaciji ustvarjalcev in gradiva v skladu z zahtevami zakona o naravni in kulturni dediščini.

S takšnim pristopom bi v arhive prevzeli veliko več kvalitetno odbranega arhivskega gradiva gospodarskih organizacij, dostopnost in uporabnost gradiva za raziskovalce pa bi bila neprimerno boljša od prikazanega stanja.

UPORABLJENA LITERATURA

- 60 let Mestnega arhiva ljubljanskega, Ljubljana 1959;
Splošni pregled fondov Državnega arhiva LRS, Ljubljana 1960;
Vodnik po arhivih Slovenije, Ljubljana 1965;
Vodnik po fondih Zgodovinskega arhiva Ljubljana, Ljubljana 1980;
Skozi Zgodovinski arhiv v Ptuju 1955–1980, Ptuj 1980;
Nove pridobitve slovenskih arhivov, Arhivi, glasilo arhivskega društva in arhivov Slovenije, letnika II, III, 1979–1980;

Jože Žoutar, Arhivski viri za zgodovino Slovencev med leti 1918 in 1941, Prispevki za zgodovino delavskega gibanja, 1970, 1–2;

Sergij Vilfan, Arhivski viri za zgodovino Slovencev 1848–1918, Prispevki za zgodovino delavskega gibanja 1970, 1–2;

Tone Ferenc, Arhivsko gradivo za zgodovino osvobodilnega boja slovenskega naroda, Prispevki za zgodovino delavskega gibanja 1970, 1–2;

Rokopis za jugoslovansko publikacijo Arhivski fondovi i zbirke u arhivima i arhivskim odelenjima u SFRJ v Arhivu SR Slovenije;

Vladimir Žumer, Arhivsko gradivo za kočevsko območje, Arhivsko gradivo po osvoboditvi, Arhivsko društvo Slovenije, Ljubljana 1978;

Ferdo Gestrin, Oris gospodarstva na Slovenskem v prvem obdobju kapitalizma (do leta 1918), Kronika 1969, zv. 3;

Jože Šorn, Razvoj industrije v Sloveniji med obema vojnama, Kronika 1959, zv. 1; Naše zgodovinske o rudarstvu in fužinarstvu na Slovenskem, ZČ, Ljubljana 1971, letnik XXV, zv. 3–4; Razvoj Papirnice Vevče, Ljubljana 1956; Tovarna papirja Količevo med leti 1920 in 1960, Kronika, 1967, zv. 1

France Kresal, Tekstilna industrija v Sloveniji, Ljubljana 1976; Predilnica Litija v Litiji, Litija 1976;

Enciklopedija Jugoslavije, Zagreb 1968, zv. 7, geslo Slovenija, poglavje Ekonomika;

Katarina Kobe-Arzenšek, Pletenina, tovarna trikotaznega perila, Ljubljana 1971;

Vlado Valenčič, 50 let mlekarstva na Vrhniki, Vrhnika 1954; Starejša ljubljanska industrija, katalog razstave Zgodovinskega arhiva Ljubljana, Ljubljana 1973;

Ivan Mohorič, Bombažna predilnica in tkalnica v Trziču, Tržič 1950; Rudnik živega srebra v Idriji, Idrija 1960; Zgodovina železnic na Slovenskem, Ljubljana 1968.

ZUSAMMENFASSUNG

DAS ARCHIVSCHRIFTGUT DER WIRTSCHAFTSORGANISATIONEN AB MITTEL DES 19. JHS. IN DEN SLOWENISCHEN ARCHIVEN

Vladimir Žumer

Der Referat über die X. Versammlung der slowenischen Archivisten in Anžaran im Jahre 1981 wird auf die summarische Übersicht und Problematik in Zusammenhang mit dem Archivschriftgut bzw. mit den Wirtschaftsorganisationenbeständen in Slowenien vom Mittel des 19. Jh. bis zur Zeit nach dem 2. Weltkrieg beschränkt. Der Autor verweist die Verwender des Archivstoffgutes auf die bis zum heute veröffentlichten Leiter durch Bestände und andere veröffentlichte Übersichten, die auch die Angaben über die Wirtschaftsbestände enthalten, mit welchen die slowenischen Archive verfügen. Kritischerweise vergleicht er den jetzigen Zustand hinsichtlich der fachmässigen Archivschriftgutbearbeitung und -zugänglichkeit wegen der Forschung mit dem Zustand im Jahre 1965. Die Beschlüsse und Feststellungen dürften als Ausgangspunkt der Kriterienfestsetzung im Zusammenhang mit der Valorisierung der Wirtschaftsbestände bzw. Archivschriftgutes, insbesondere bevor es archiviert wird.

UREJANJE ARHIVSKEGA GRADIVA S PODROČJA GOSPODARSTVA

Peter Klasine

V slovenskih arhivih je danes približno 20–30 % arhivskega gradiva, ki ga lahko označimo kot arhivsko gradivo gospodarskih provenienc. Temu arhivskemu gradivu posvečajo po slovenskih arhivih ponekod več, drugod spet manj pozornosti. V nekaterih arhivih je za pokrivanje in obdelavo arhivskih fondov iz gospodarstva ustanovljen poseben oddelk, referat ali služba, medtem ko v drugih opravljajo ta dela delavci v okviru drugih organizacijskih enot. Kljub temu pa lahko ugotovimo, da dandanes v arhivski teoriji in praksi v Sloveniji, in prav tako v Jugoslaviji, ni rešen odnos do tega gradiva in ni določeno pravo mesto, ki bi ga morali dajati arhivskemu gradivu gospodarskih organizacij. Nesporno predstavlja dokumentacija ali bolje povedano arhivsko gradivo gospodarskih organizacij zelo pomemben vir za preučevanje gospodarskega življenja neke dobe, kakor tudi za spoznavanje družbeno-ekonomskih odnosov današnjega časa in seveda preteklih obdobj.

Ko govorimo o arhivskem gradivu gospodarstva, mislimo tu seveda v prvi vrsti na tiste akte, ki so nastali iz dela in ob delu industrijskih, trgovskih, denarnih ali ostalih gospodarskih ustanov.

Stanje in ohranjenost tega gradiva pa nam kaže, da je iz starejšega obdobja ohranjeno relativno malo arhivskega gradiva. Do tega je prišlo predvsem zaradi tega, ker se je mislilo napačno, da je to gradivo nepomembno. Zaradi tega je to gradivo propadalo in se uničevalo. Za drugo polovico 19. stoletja se bo moral gospodarski zgodovinar nasloniti na boljše ohranjene fonde občin, sodišč, šol in podobno. Seveda se bo naslonil na časopise in tiskane letopise, če so ohranjeni ter na almanaha podjetij. Gospodarski arhivi, tu mislim predvsem na samostojne institucije oziroma zavode, so se v Evropi začeli ustanavljati koncem 19. in začetek 20. stoletja. Glavna naloga teh je bila, zbirati gradivo gospodarskih organizacij. Nastali pa so kot rezultat industrijske revolucije. Predhodnika in izhodišče pa so ti arhivi našli v družinskih arhivih gospodarstvenikov, tovarnarjev in podobno. Nastali so seveda tudi na osnovi kapitalističnih tendenc družbene ureditve. Tako je v Nemčiji nastalo mnogo gospodarskih arhivov kot institucij, predvsem pa v mestih Köln, Saarbrücken, Leipzig, Kiel, Hamburg. Prav tako pa so posamezne tovarne ustanovljale svoje arhivske oddelke. Naj omenim samo znane arhive tovarne Krupp in Siemens. V arhivski terminologiji zasledimo prav zaradi tega tudi različne nazive. Za samostojne arhivske institucije s področja gospodarstva so uporabljali naziv *archives economiques* oziroma *Wirtschaftsarchive*. Za tako imenovane arhivske oddelke oziroma arhive podjetij pa so uporabljali naziv *archives d'entreprise* oziroma v nemščini *Betriebsarchive*. V zadnjem času se v Nemčiji uporablja tudi izraz *Werkarchive*, ki je že ožje specializiran arhiv v okviru delavnic oziroma manjšega podjetja.

Tudi pri nas smo poskušali s samostojno gospodarsko arhivsko institucijo v Vojvodini. Za zbiranje dokumentacije kmetijskih obdelovalnih združenj so leta 1951 ustanovili Zadržni arhiv Vojvodine, ki pa je bil kratek čas. Kmalu je bil namreč priključen Arhivu Vojvodine, ki je danes v Sremskih Karlovcih pri Novem Sadu.

Pri nas v Sloveniji so arhivski zavodi še pred spre-

jetjem prvega arhivskega zakona leta 1966 prevzemali v svoja skladišča na terenu rešene arhive gospodarskih organizacij. Največ pa je gospodarskih fondov prišlo v slovenske arhive iz stečajnega postopka.

Urejanje v teoriji

Dela pri urejanju arhivskega gradiva s področja gospodarstva imajo namen, kakor za ostalo arhivsko gradivo, vzpostaviti znotraj fonda tako medsebojno odvisnost in mesto posameznih dokumentov, da je te mogoče evidentirati in izdelati k fondu zadostna informativna sredstva. Ločiti moramo na eni strani strukturo tega fonda in na drugi strani red tega fonda. Struktura fonda je v normalnih okoliščinah nastala že pri samem ustvarjanju gradiva, medtem ko red znotraj fonda lahko postavi urejevalec gradiva. Pri neurejenem gradivu mora seveda urejevalec najprej ugotoviti naslednje: kateremu ustvarjalecu gradivo pripada, čas nastanka, kraj, osebo, vsebino, uvrščanje po šifrah, znamenjih oziroma po karakteristikah. Pri takem delu se nam prej ali slej pojavi vprašanje provenienc. Gre za vzpostavitev izvirne originalne prvotne ureditve kot celote, lahko pa pristopimo k spremembi tako imenovanega notranjega reda arhivskega fonda. Dr. Sergij Vilfan je zapisal: „za najdbo gradiva je glavna in najbolj zanesljiva pot njegov originalni izvor, kakor tudi njegova prvotna zveza.“ Če to upoštevamo na delo pri urejanju fonda s področja gospodarstva, ki ga urejamo v arhivu, bomo seveda načelo provenienc upoštevali ter sledili organizacijsko pravnemu vidiku. Upoštevali bomo takšen notranji red, ki ga je ustvarjalec gradiva ustvaril ob nastajanju tega fonda npr. v oddelkih, sektorjih ipd. Seveda pa vse to v okviru enega fonda.

Postavlja pa se sedaj vprašanje, ali lahko razdelimo v arhivski službi posamezne delovne organizacije, kjer po splošnem arhivskem principu nastaja samo en fond, lahko pa bi dovolili razbitje tega fonda na več manjših fondov tako, da bi reimo arhivi TOZD-ov, sektorjev, oddelkov predstavljali samostojne fonde. Primer: DEM vsak TOZD (12). Pri takem razbitju opravičimo provenienčni princip in ga interpretiramo po načelu sedeža ali rezidence. Ta problem sicer za urejanje v arhivih samih ne predstavlja nobenega problema, je pa dobro, da ga evidentiramo. Prej naštetih primeri bodo, ko bo gradivo prevzeto v arhiv, predstavljali samo en fond. Odločitev posameznega arhivskega delavca pa bo, ali bo priznal prej našete fonde, v tem fondu evidentirane kot podfonde. V arhivih se torej odločamo za rekonstrukcijo prvotne ureditve gospodarskih arhivov s pomočjo delovodnikov, indeksov, ohranjenih oznak na posameznih dokumentih, po znakih pisarniškega poslovanja ipd. Mora pa nas pri tej rekonstrukciji voditi ekonomska upravičenost tega dela.

Pri starejših fondih s področja gospodarstva ni velikih problemov, že zaradi tega ne, ker je tega gradiva malo ohranjeno in ker gre predvsem samo za dve kategoriji gradiva, in sicer: za korespondenco, ki jo uredimo po kronološkem redu, po adresatih in za računovodsko gradivo, ki ga uredimo prav tako kronološko oziroma po bilancah in bilančnih letih. Za dobo med obema vojnama se v gospodarskih fondih pojavljajo tako imenovani dosjeji po vsebini. Le-te imenujemo tudi nenumerirani ali svobodni dosjeji. Ti so lahko urejeni po alfabetskem, sistematičnem, vsebinskem, kronološkem in topografskem redu. Predvidevati moramo, da pri urejanju in o urejanju vodimo dobro dokumentacijo o tem delu. O vprašanju problemov v zvezi z urejanjem arhivov gospo-

darskih organizacij obstaja v ZR Nemčiji sekcija pri arhivskem društvu, ki se v glavnem ukvarja s problemi gospodarskih arhivov. Le-ta je na 30. arhivskem dnevu obravnavala referat dr. Arthürja Zechela o vprašanju dosledne ali nedosledne uporabe provenience pri urejanju tovarniških arhivov in diskutirala z Johannesom Papritzem, ki je zagovornik uveljavitve provenience v strukturi, kakor tudi v notranjem redu fonda.

Pri urejanju arhivskega gradiva pri nas s področja gospodarstva, predvidevamo in ugotavljamo, da se v sicer raznolikih gospodarskih panogah ustvarjajo dokumenti, ki jih lahko združujemo na tako imenovani skupni imenovalci zaradi njihove podobnosti. Vse gospodarske arhive pa lahko razdelimo na štiri velike skupine: banke oziroma denarne zavode, trgovska podjetja oziroma združenja, industrijo, promet. Pred pričetkom urejanja posameznega fonda moramo, kakor sem že prej omenil, ugotoviti organizacijsko strukturo podjetja oziroma vzpostaviti notranji red, ki mora sloneti na funkcijah oziroma na oblikah njegovega delovanja. Starejše gradivo je, kakor sem tudi omenil, pri nas v Sloveniji ohranjeno v dveh skupinah dokumentov – korespondenca in računovodski spisi. Dodal bi še tehnično dokumentacijo in gradbene načrte. Po letu 1945 evidentiramo več kategorij, in sicer te so: ustanovitveni akti, upravni organi, nepremičnine, proizvodnja, materialno knjigovodstvo, finančna služba, računovodstvo, korespondenca, pravna služba, personalna služba, študijsko-analitična služba. Na koncu pa lahko dodamo tehnične spise in tiskane materiale. Seveda je mnogokrat prav zaradi različne ohranjenosti arhivskega gradiva gospodarskih fondov le težko najti skupino, v katero naj neko gradivo uvrstimo.

Seveda pa se postavlja pred arhivskega delavca pri urejanju tega gradiva najtežje vprašanje škartiranja, ker nam splošnih norm za škartiranje arhivskega gradiva gospodarskih fondov še ni uspelo sestaviti. Danes sicer že v večji meri rešujemo to z VIS oziroma s sezname arhivskega gradiva trajne hrambe. Za današnji čas predvidevajo urejanje arhivskega gradiva gospodarskih fondov na osnovi klasifikacijskega sistema, ki se tudi vedno bolj uveljavlja v modernih gospodarskih podjetjih. Imamo devet skupin, in sicer: ustanavljanje, vodenje, tovarnostroj, delavci, delo podjetja, poslovne zveze, računovodstvo, medsebojni odnosi, javna dela, karte in načrti. Ugotoviti moramo, da se arhivi gospodarstva zelo malo uporabljajo, čeprav prinašajo v svojem gradivu neverjetno uporabne dokumente za razvoj gospodarstva in mnogo njegovih ozkih panog.

Urejanje v praksi

Z ozirom na različne pogoje nastajanja slovenskih arhivskih zavodov in na njihovo notranjo organizacijsko strukturo nastajajo tudi pri urejanju arhivskega gradiva s področja gospodarstva različne tehnike dela. Da bi ugotovil, kakšna je praksa pri urejanju, sem z anketo zaprosil kolege v slovenskih arhivih, da mi odgovorijo na nekaj vprašanj. Iz odgovorov je razvidno, da slovenski arhivi opravljajo urejevalna dela v glavnem po splošnih načelih urejanja arhivskega gradiva. Iz nekaterih odgovorov pa lahko spoznamo posamezne specifičnosti.

1. Med samimi pripravami za pristop k urejanju fonda s področja gospodarstva se arhivski strokovni delavci seznanili z razpoložljivo zgodovinsko literaturo o tem fondu. Tu mislim predvsem na objavljene zgodovinske preglede ali zgodovine . . . Seveda pa je teh zgodovinskih

pregledov malo in si bo moral urejevalec gradiva pridobiti taka predznanja iz arhivov gospodarskih sodišč, arhivskih fondov občin ali pa iz časopisja. Do teh podatkov bo seveda težje prišel. Vendar mu bodo ti podatki rabili pri sestavljanju historiat. Vsekakor pa bi se moral seznaniti z geografskim obeležjem, na primer tovarne, in pa seveda, če je to mogoče, z organizacijsko strukturo podjetja. Če tega ne more storiti iz ohranjene literature, je potrebno seveda to organizacijsko strukturo rekonstruirati iz ohranjenega arhivskega gradiva. Zdaj se ne bi spuščal v vprašanja, kakšen bi naj bil historiat fonda, ker moramo seveda ločiti historiat fonda od historiat ustvarjalca. Mnenja pa sem, da bi naj slovenski arhivski delavci pisali historiate fondov iz arhivskega gradiva ohranjenega fonda. Lahko pa bi te historiate dopolnili z minimalnimi podatki iz zgodovine ustvarjalca. Primer: Splošna stavbena družba Maribor – današnja Metalna.

2. Ob urejanju samem bo arhivski strokovni delavec naletel na določene probleme, ki jih ne bo mogel sam rešiti, zato se bo posvetoval s kolegi iz svojega ali sosednjega arhiva. Seveda gre tukaj za generalna vprašanja urejanja fonda po provenienčnem sistemu, po strukturi in po notranjem redu. Do takšne odločitve bo seveda težko sam prišel. Obstaja seveda tudi možnost konzultacije z gospodarskimi zgodovinarji in pa z arhivisti, ki so se s temi problemi srečevali v svoji dolgoletni praksi. Enih drugih pa je na žalost v Sloveniji zelo malo. Posebno v manjših arhivih zato rešujejo probleme v okviru strokovnih kolegijev, lahko pa bi ob urejanju nekega fonda povabili h konzultaciji tudi strokovnjaka iz iste ali podobne delovne organizacije. Primer: pri urejanju fonda HC Fala je seveda nujno potrebna konzultacija s strokovnjakom elektro področja.

3. Problemi, ki se najpogosteje ponavljajo pri urejanju gospodarskih fondov so: fragmentarnost gradiva, razsutost gradiva in seveda raznolikost gradiva. Pri takšnem gradivu je treba iti po že prej omenjenem postopku ugotavljanja ustvarjalca, notranje organizacije (oddelki, sektorji, itd. . . .), možnosti rekonstrukcije prvotne ureditve itd. . . . Praksa je pokazala, da je pri starejšem gradivu možnost obiti provenienčni sistem zaradi skromne ohranjenosti gradiva, npr. gradbeni oddelek mariborskega gradbenega urada smo preuredili v tako imenovano zbirko gradbenih načrtov in jih popisali po gradbenih objektih, Maribor-mesto pod I in Maribor-okolica pod II, čeprav so posamezne zadeve nosile ohranjene delovodniške številke. Kadar pa gre za bolj ohranjeno gradivo, se slovenski arhivi odločajo za ohranitev prvotnega reda oziroma za združevanje gradiva po kategorijah.

Iz nekaterih popisov arhivskega gradiva je razvidno, da združijo na primer spise od-do, zapisnike, finančno dokumentacijo, plačilne sezname in podobno. Tako npr. so v fondu Gozdarsko nabavno podjetje (1948–1951) razvrščeni personalni spisi, komercialna korespondenca, vojna evidenca, pogodbe in plani, dopisi, spisi socialnega zavarovanja, v fondu Indus Ljubljana (1875–1953) pa davčne prijave, porabljen material, kartoteke, poročila o planu, delovni nalogi, blagajniška poročila, personalne mape, spisi itd. Kranjska kmetijska družba je do leta 1918 urejena po nemškem abecednem šifrantu, tako pomeni S/6 Steuersachen, A/1 Annalen 1829–1849 ali M/7 Meteorologie 1871–1884. Posebnost pa je, da najdemo označbo, na primer Maschienen Subvention pod abecedno šifro S/10 in M/5. Po letu

1918 pa se označi zadeva po slovenskem šifrantu npr. V-1 vino 1918–1921 ali S-2 sejmi.

Podoben način označevanja spisov je bil predpisan leta 1939 tudi za nemške železnice.

Praksa nekaterih arhivov se v zadnjem času spreminja. Le-ti pristopajo k takojšnjemu obdelovanju gradiva znotraj kategorij, tako da te kategorije popišejo, arhivsko tehnično opremijo in izdelajo tudi kartice, ki bi naj jim v bodoče poleg seznama služila tudi pri avtomatski obdelavi podatkov.

4. Vprašanje urejanja kategorij gradiva seveda zahteva veliko dela in se vsaj v večini arhivov zaradi pomanjkanja časa in kadrov odločajo in urejajo kategorije po kronološkem oziroma abecednem principu. Pri kategorijah pa moramo paziti na to, da ostanemo zvesti opisu kategorije. Že zgoraj smo ugotovili, da je možno združiti dokumente v nekaj kategorij, ki jih v okviru fonda naj ne bo preveč. Sem mnenja, da ne bi preveč atomizirali posamezne kategorije in tako morda uničili preprost nadzor nad tem gradivom.

5. Načeloma bi naj imel vsak fond v začetku historiat. O samem historiatu in njegovi namembnosti sem govoril. Slovenski arhivski delavci sestavljajo historiate in ne delajo velikih razlik med historiatom fonda oziroma historiatom ustvarjalea. Iz ohranjenih prilog na anketo pa je razvidno, da historiat nastajajo v večini primerov iz ohranjenega gradiva nekega fonda. Čeprav nam je pojem in namen historiat znan, bi naj le-ta prinašal tiste podatke in usmeritve, ki naj bi raziskovalea usmerjale k nadaljnjim raziskavam. Primerno je v historiat vnesti podatke, ki bi morali biti izhodišče morebitnih raziskav in naj bi opozorili na skupine dokumentov, kot so na primer: dolgoletna proizvodnja, kadrovska zasedba, velike organizacijske spremembe, dopolnitve in izvršitve proizvodnih planov, zaključni računi, itd. . . . Pisanje historiat ustvarjalea bi po mojem mnenju zahtevalo preveč dopolnilnega izobraževanja in študija, za kar pa v slovenskih arhivih nimamo ne časa in ne razpoložljivih kadrov. Prav zaradi tega se arhivski delavci pri pisanju historiatov odločajo za pisanje le-teh v precej skrajšani obliki. V tem primeru vsebujejo historiat le podatke o nastanku oziroma ustanovitvi podjetja, letnice glavnih reorganizacij, pripojitev in odtujitev ter zaključijo navadno z opisom, zakaj je gradivo prišlo v arhiv. To je navadno zaradi likvidacijskega postopka ali normalne predaje gradiva v pristojni arhiv. Vsebuje naj pripombo o sestavljenem predajno-prevzemnem zapisniku in o tehnični opremljenosti gradiva. Ta kratak historiat naj ima priložen izvršilni izločitveni seznam s količino in časom gradiva, ki je bilo ob škartiranju izločeno.

Naj torej zaključim z ugotovitvijo, da urejanje arhivskega gradiva s področja gospodarstva v slovenskih arhivih poteka v mejah danih možnosti. Predlagal bi le ustanovitev komisije v okviru Arhivskega društva Slovenije, ki naj bi združevala arhivske delavce, ki delajo z arhivskimi fondi s področja gospodarstva. Ti delavci naj intenzivneje izmenjujejo svoje izkušnje in se naj enotno odločajo o oblikah dela pri teh fondih. Samim arhivskim fondom s področja gospodarstva pa moramo posvečati več pozornosti, pa naj gre za fonde, ki se že hranijo v arhivih ali pa za tiste fonde, ki se kljub pozitivni arhivski zakonodaji še hranijo pri ustvarjaleih na terenu.

Z izdelavo slovenskega dela zveznega popisa arhivskih fondov in zbirk bodo fondi s področja gospodarstva podrobneje popisani. Dobili bomo tudi realnejšo sliko in

pregled nad fondi s področja gospodarstva v slovenskih arhivih. Zato moramo napeti vse sile, da zadano si nalogo pri popisu fondov v čimkrajšem času in čimbolje tudi opravimo.

VIRI IN LITERATURA:

Priročnik iz arhivistike, SDARJ, Zagreb 1977, članek Krešimir Nemeth na strani 140. Na strani 330 je naštetih precej naše in tuje bibliografije o tem vprašanju.

Krešimir Nemeth, Gospodarski arhivi, Arhivist 1952/1; Vojnović, Privredni arhivi u Jugoslaviji, Arhivist 1961/2; F. Škerl in J. Šorn, Škartiranje privrednih arhiva, Arhivist 1957/1–2;

D. J. Gavrilović, Metodologija škartiranja, Arhivski pregled 1966/1–2;

Radovan Turković, Neka pitanja odabiranja arhivske gradje iz registraturnog materiala u organima uprave, radnim i drugim organizacijama, Arhivski pregled 1968/1–2;

Artur Zeehel, Grundfragen zur Theorie des Werksarchivs, Archivar 1960/4;

Podatke o praksi v slovenskih arhivih so mi s pomočjo ankete posredovali: Zgodovinski arhiv Ljubljana (Vladimir Žumer), Zgodovinski arhiv Ptuj (Brane Oblak), delno Pokrajinski arhiv Koper (mgr. M. Trebše-Štolfa), delno Zgodovinski arhiv Celje (Sedmak Frane).

ZUSAMMENFASSUNG

DIE ARCHIVSCHRIFTSGUTORDNUNG VOM WIRTSCHAFTSBEREICH

Peter Klasine

Die slowenischen Archive umfassen ungefähr 20–30 % des Schriftgutes, das man als Schriftgut der Wirtschaftsprovenienzen bezeichnen darf. Die einzelnen Archive in der SR Sloweniens schenken diesem Schriftgut nicht die gleiche Aufmerksamkeit – die einigen mehr, die anderen weniger. Doch darf man behaupten, daß es in den slowenischen Archiven sehr wenig von dem Wirtschaftsschriftgut vor dem Jahre 1918 aufbewahrt wurde, etwas mehr gibt es dieses Schriftgut aus dem Zeitabschnitt 1918–1941 (1945). Am meistens gibt es aber dieses Schriftgut aus der Zeit nach dem Zweiten Weltkrieg. Es wurde vor allem wegen Liquidierungsverfahren der Arbeitsorganisation zum Archivschriftgut und nur selten mittels normaler Übernahme.

Bei der Bestände- und Wirtschaftsschriftgutordnung tauchen zwei Dilemmata auf: soll man bei den Archivalienordnung immer auf dem Provenienzprinzip intensiv beharren (sowie bei der Beständestruktur als auch bei der inneren Ordnung) oder darf man dieses Prinzip umgehen. Der Autor ist der Meinung, daß man vor allem das Quantum des aufbewahrten Schriftgutes, seine Wichtigkeit, den finanziellen Wert berücksichtigen muß und sich der Praxis halten, nämlich, daß sieh vor allem das Provenienzprinzip bei der Beständestruktur durchsetzen soll, daß man aber freiere Hände hinsichtlich der Ordnung der inneren Beständeorganisation haben kann.

Man muß vorsehen, daß im Wirtschaftsarchivalien solche Dokumente aufbewahrt sind, die man ihrer Inhaltähnlichkeit wegen zusammen behandeln kann. Vor allem muß man aber feststellen, daß die Wirtschaftsbestände auf vier große Gruppen aufgeteilt werden können: die Banken und Geldanstalten, Handelsunternehmen und Vereinigungen, die Industrie, der Verkehr. Es bestehen also die Grundrichtungen, auf welche Weise zur Wirtschaftsordnung zuzutreten.

Die slowenischen Archivisten treten zur Beständeordnung mit dem Studium der zugänglichen Literatur über die Geschichte dieses oder jenes Wirtschaftszweiges zu. Sie müssen sich meistens mit den Problemen befassen, die

mit dem knappen Umfang der aufbewahrten Dokumente, mit der Archivalienstreutheit und, natürlich, mit der Mannigfaltigkeit des Schriftgutes verbunden sind. Um diese Probleme zu lösen, bedienen sich die Archivisten des allgemein geltenden Prinzips hinsichtlich der Archivalienordnung.

Ein besonderes Problem sind die Historiaten, die die slowenischen Archivisten niederschreiben sollten. Meistens entscheiden sie sich nämlich fürs Historiat des Registraturbilders und nur selten des Registratureigners. Der Unterschied zwischen den beiden ist klar.

Es wäre möglich die Arbeit hinsichtlich der Beständeordnung besser zu erledigen, falls im Rahmen der SR Sloweniens eine Kommission ernannt würde, die diejenigen Archivisten, die mit diesen Beständen zu tun haben, vereinigen würde. Sie würden ihre Erfahrungen mit einander austauschen und sich für die einheitliche Methode entscheiden.

Nach der Durchführung des slowenischen Teils der Archivbestände- und Sammlungbeschreibung in den Archiven und Archivabteilungen in der SFRJ, die voraussichtlich bis zum Ende des Jahres abgeschlossen wird, werden auch die Archivbestände vom wirtschaftlichen Bereich besser vorgestellt.

ARHIVSKO GRADIVO NAJVIŠJIH UPRAVNIH ORGANOV V SLOVENIJI ZA PODROČJE INDUSTRIJE, OBRTI IN TRGOVINE 1918–1941

Vladimir Kološa

Namen tega sestavka je opozoriti na arhivsko gradivo tistih najvišjih upravnih organov, ki so urejali področje obrti, trgovine in industrije v času med obema vojnama v Sloveniji, in se ne dotika notranje organizacije in načinov poslovanja teh organov niti ne govori o njihovem razvoju in pomenu v času delovanja ter o pristojnostih, ki jim jih je nalagala zakonodaja, ampak le o tistem delu njihove dediščine, ki je ohranjena v njihovem arhivskem gradivu. Podati želim le obseg, stanje in vsebino gradiva, napotke za uporabo in nekaj misli o pomenu gradiva.

Predmet obravnave je arhivsko gradivo treh upravnih organov:

1. Odseka ministrstva za trgovino in industrijo v Ljubljani, ki je bil podrejen neposredno ministrstvu v Beogradu in ima prvi vpis v vložnem zapisniku 4. novembra 1918 in zadnjega 30. aprila 1925;
 2. Oddelka za obrt, trgovino in industrijo Velikega županstva ljubljanske oblasti v Ljubljani (prvi vpis je 1. maja 1925, zadnji pa 10. novembra 1929);
 3. Oddelka za trgovino, obrt in industrijo kraljevske banske uprave Dravske banovine v Ljubljani (prvi vpis je 11. novembra 1929 in zadnji 21. aprila 1941).
- Odsek ministrstva za trgovino in industrijo ter Oddelek za

trgovino, obrt in industrijo banske uprave sta pokrivala s svojim delovanjem ves takratni slovenski prostor v okviru Jugoslavije, medtem ko je bil Oddelek za obrt, trgovino in industrijo Velikega županstva ljubljanske oblasti pristojen le za takratno ljubljansko oblast (današnji osrednji del Slovenije). Ne obravnavam pa tukaj arhivskega gradiva ustreznega oddelka Velikega županstva mariborske oblasti, ki ga hrani Pokrajinski arhiv v Mariboru. Omejujem se torej le na gradivo, ki ga hrani Arhiv SR Slovenije.

Čeprav tvorijo ti organi glede na različno podrejenost in različen obseg teritorija tri ločene arhivske fonde, tako v upravnem kot tudi v administrativnem pogledu, pa so bile zadeve, ki so jih obravnavali, v vsem obdobju med obema vojnama več ali manj enake. Isto velja tudi za obseg dela, kar je razvidno iz tega, da se število vpisov v vložnih zapisnikih ves ta čas giblje med 7000 in 9000, nekoliko več jih je bilo v letih 1919 in 1920 ter 1940. Le oddelek Velikega županstva ljubljanske oblasti ima za polovico manj vpisov, kar je posledica tega, da je deloval na pol manjšemu teritoriju kot ostala dva organa.

Arhiv SR Slovenije hrani danes 75 metrov ohranjenega gradiva vseh treh organov. Od tega je 99 knjig vložnih zapisnikov in pripadajočih indeksov, ki so v celoti ohranjeni. Na odsek ministrstva jih odpade 42 (30 k rednim spisom in 12 k predsedstvenim), na oddelek Velikega županstva 8 in na oddelek banske uprave 49. Spisi pa so razvrščeni v 906 fasciklov (število verjetno ni dokončno).

Danes ni mogoče ugotoviti količine ohranjenih spisov

posameznih upravnih organov, saj so vsi ohranjeni spisi, razen enega fascikla za čas od 1919. do 1921. leta in enega metra spisov za čas od 1925. do 1929. leta, vključeni v fond oddelka banske uprave za trgovino, obrt in industrijo v obliki zbirk (serij) in konvolutov, ki jih zdaj ni racionalno razločevati. Konvoluti so bili formirani že v času operativne uporabe spisov za potrebe uprave. Takratni uradniki se niso ozirali na princip fonda in so združevali spise po vsebini za vse obdobje med obema vojnama, dostikrat pa so priključili celo gradivo ustreznega organa deželne vlade za Kranjsko, vse do 19. stoletja nazaj.

Ker pa niso izdelovali nobenih pomagala za uporabo tako preurejenih spisov, oziroma se ta niso ohranila, je gradivo s tem mnogo izgubilo na preglednosti. Registraturni pripomočki so danes uporabni le za iskanje manjšega dela spisov.

Gradivo najvišjih upravnih organov v Sloveniji, pristojnih za trgovino, obrt in industrijo, je bilo pred prevzemom v Arhiv SR Slovenije dvakrat škartirano. Prvič leta 1938, ko so bili škartirani spisi do leta 1933, in drugič leta 1947. Glede na število vpisov v vložnih zapisnikih je bilo škartiranih 50–60 % spisov, vendar kriteriji za škartiranje danes niso znani, saj so v povsem enakih zadevah nekateri spisi škartirani in drugi ne. Da pa se ugotoviti, da je škartiran večji procent tistih zadev, ki se v vložnih zapisnikih najbolj pogosto pojavljajo (to so koncesije, dispenze, osebne in druge pravice obrtnikov). Od ohranjenih spisov jih je danes le okrog 25 % urejenih po številkah v vložnem zapisniku, kar glede na veliko število škartiranih spisov pomeni 5 do 10 na 100 spisov, in to le za čas od leta 1925 dalje. Nekaj več jih je le za leta 1934 do 1939, medtem ko takih spisov za čas odseka ministrstva za trgovino in industrijo sploh ni. Vsi drugi ohranjeni spisi pa so uvrščeni v zbirke ali serije in v konvolute. Konvoluti so vpisani v sezname sejmov, delniških družb, obrtniških zadrug in regulativnih hranilnic, za zbirke in serije pa ni nikakršnih pripomočkov za uporabo.

Zadeve, ki so jih reševali omenjeni trije upravni organi, navajam na podlagi stvarnih gesel v indeksih k vložnim zapisnikom. Določeno število spisov je ohranjenih za vsa navedena gesla, vendar je njihovo število od gesla do gesla zelo različno.

Glede na obseg zadev in na njihov pomen so najvažnejša naslednja gesla: obrt, šolstvo, obrtno pospeševanje, kazni, delniške družbe, denarni zavodi, pridobitne zadruge, sejmi, izvoz in uvoz, normalije in okrožnice ter Zbornice za trgovino, obrt in industrijo.

1. **Obrt:** Zadeve iz tega gesla se tičejo predvsem koncesij oziroma podelitve pravic do opravljanja obrti, dispenz oziroma izpregledov strokovne usposobljenosti obrtnikov in njihovih prizivov, osebnih pravic za točenje alkoholnih pijač, krajevnih gostilniških pravic, obratovalnega časa, prestopkov obrtnega reda, točilnih predpisov, učnih tečajev, obrtnih izpitov in še več manj pogostih zadev. Deli se v več podgesel: 1) splošno o obrtnih zadevah; 2) proste obrti, kjer se pojavljajo pivarji, sejmarji, sladoledarji, paličarji, mlinarji, žagarji. Pod tema dvema podgesloma ni veliko vpisov, mnogo več, okrog 250 letno, pa jih je pod 3. podgeslom, rokodelske obrti. Naštevam jih zato, da bi jih lahko ločili od tako imenovanih koncesiranih obrti; med rokodelskimi obrtmi torej nastopajo mi-zarji, tapetniki, čevljarji, kroveci, kolarji, šivilje, kro-

jači, sedlarji, brivci, slaščičarji, kovači, mehaniki, vrtnarji, dežnikarji, ličarji, mesarji, peki, steklarji, kleparji, ključavničarji, sodavičarji, pleskarji, lončarji, in sodarji. Največ vpisov pa je registriranih v 4. podgeslu, ki zajema koncesionirane obrti. To se deli na 17 skupin s povprečno 1500 vpisi letno, od tega pa sta jih kar dobri 2/3 iz prve skupine, kamor sodijo gostilničarji, kavarnarji, žganjetoči, restavracije in podobno. V drugi skupini so stavbne obrti – stavbni mojstri, zidarji, tesarji, kamnoseki in studenčarji, v tretji pa prevozniki oseb z avtomobili. Te tri skupine so po številu vpisov najboljše. Sledijo postrežki in izvoščki, dimnikarji, tiskarji in knjigarji, izdelovalci parnih kotlov, pogrebni zavodi, podkovska obrt, posredovalci služb in mest, električarji, konjači, zobotehniki, starinarji, informacijske pisarne, potovalne pisarne, v zadnji skupini pa so izdelovalci smodnika, orožja, municije, drogeristi, vodoinstalatérji in še nekaj drugih redkejših obrti.

K obrti spadajo še naslednja gesla:

- a) obrtne naprave; delili so jih v tri skupine: tovarne, elektrarne in druge električne naprave (transformatorji, daljnovodi) ter druge obrtne naprave (skladišča, žage, klavnice, mlini, mizarske delavnice, pekarije, gostilne ipd). Zadeve se tičejo gradbenih del in obratovanja: obrtno-policijski konsenzi (soglasja), kolavdacije (uradni pregledi izvršenih del, če ustrezajo tehničnim predpisom), prijave obratovanja, dovoljenja za obratovanje;
 - b) obrtno-industrijske razstave; tu so odobritve, poročila, prošnje za podpore (naštevam le najpogostejše zadeve);
 - c) obrtno zadružništvo: vpisane so zadruge, gremiji in združne zveze, in sicer zaradi ustanovitve, spremembe pravil, občnih zborov, pomožniških preizkušenj in preizkuševalnih redov, plačila inkorporacijskih pristojbin in drugih zadev;
 - č) reciprociteta; ta zajema zadeve v zvezi z obrtnimi dovoljenji na podlagi meddržavne reciprocitete;
 - d) v sklop obrti sodi tudi geslo trgovina, saj gre tu le za obrtne pravice trgovcev in so tudi stvarne zadeve enake kot pri obrti;
 - e) relativno veliko so se upravni organi ukvarjali tudi s krošnjarstvom, predvsem s prošnjami za dovoljenja in za prepovedi krošnjarenja in raznimi prizivi, vpisane pa najdemo še sezname vidiranih krošnjarskih knjižic, pripombe h krošnjarskemu zakonu in nekaj drugih stvari (50–60 vpisov letno).
2. Drugo veliko geslo je šolstvo; gre seveda le za tako imenovano strokovno šolstvo, ki se podobno kot obrt deli na več podgesel:
 - a) v prvem so splošne zadeve, ki se tičejo vsega strokovnega šolstva za področje obrti, trgovine in industrije: ustanavljanje obrtnošolskih odborov, prošnje za dovoljenja za uporabo učbenikov, direktorska poročila o delu na šolah, pouka prosti dnevi, ekskurzije, računi za materialne izdatke, navodila za polaganje profesorskih izpitov in drugo;
 - b) drugo podgeslo zajema obrtno šolstvo po naslednjem vrstnem redu (1930): splošne zadeve, Tehnična srednja šola Ljubljani, Osrednji zavod za žensko domačo obrt v Ljubljani, Strokovna

- šola za puškarstvo v Kranju, Gostilničarska šola v Ljubljani in v Celju, Tekstilna šola v Kranju, Državne učne delavnice za košarstvo v Radovljici in Pletarska šola v Ptuj, Strokovna šola za čevljarstvo, krojaštvo in mizarstvo na Rakovniku ter vse obrtno-nadaljevalne šole na področju delovanja pristojnega upravnega organa — v letu 1930 jih je npr. vpisanih iz vse banovine kar 95;
- c) tretje podgeslo zajema trgovsko šolstvo po naslednjem vrstnem redu (1930): splošne zadeve, Trgovska akademija v Ljubljani, Trgovska akademija v Mariboru, Državna dvorazredna trgovska šola v Ljubljani in v Celju ter 14 trgovsko-nadaljevalnih šol;
- č) četrto podgeslo zajema gospodinjske šole: splošne zadeve, Mestna gospodinjska šola „Mladika“ v Ljubljani, Gospodinjska šola v Trbovljah in na Jesenicah ter Krekova gospodinjska šola v Zgornji Šiški.
- Stvarne zadeve glede šolstva pa so predvsem naslednje: popravila poslopij, ogrevanje in razsvetljava, obračuni in prošnje za dotacije, spremembe učnih nalogov in urnikov, tečajji za učitelje, nadure, štipendije, zavarovalni prispevki za učitelje in učence, uslužbenki listi, prošnje za učiteljska mesta, dopusti učiteljev, proslave, dovoljenja za prireditve razstav izdelkov in poročila o razstavah, prošnje za podpore za ekskurzije, statistični podatki o šolah in še več manj pogostih.
3. Obrtno pospeševanje: Vodil ga je Urad za pospeševanje obrti v Ljubljani, zato so tu njegova poročila o delovanju, druge zadeve pa so: organiziranje tečajev (npr. za obrtno knjigovodstvo, za čevljarstvo prikrjevanje, za mizarstvo detajlno risanje, za elektroinstalaterje itn.), organiziranje razstav izdelkov malih obrtnikov, prošnje za kredite (okrog 50 zadev letno).
4. Kazenske zadeve: Vpisani so obrtniki, ki so kršili obrtni red, pravilnik o gostilnah, uredbo o odpiranju in zapiranju trgovskih obratov, uredbo o točenju alkoholnih pijač, zakon o mernih, stavbne predpise, nedovoljeno opravljali obrt ipd. (letno je vpisanih okrog 500 kazenskih zadev).
5. Delniške družbe: Njihovo število je raslo in leta 1930 jih je bilo v indeksu vpisanih že preko 100 iz različnih področij gospodarske dejavnosti: industrijske družbe, tovarne, banke in kreditni zavodi, delniške družbe s področja turizma in gostinstva, trgovske družbe, zavarovalnice, rudarske družbe, skladiščne in transportne delniške družbe, stavbne (gradbenje) družbe in iz drugih področij, ki so manj pogoste. Zadeve glede delniških družb pa se z redkimi izjemami nanašajo le na njihova pravila (spremembe, sodne registracije), na pristojbine glede vzdrževanja državnega nadzora in na računске zaključke ter v manjši meri na občne zборе ter vpise ali izbrise v trgovskem registru.
6. Denarni zavodi: Pod tem geslom so navedene v glavnem le mestne, občinske in nekaj okrajnih hranilnic, medtem ko so bile banke delniške družbe. Od zadev velja omeniti le računске zaključke in odobritve pravil ter statistike hranilnih vlog in revizijska poročila (v letu 1930 je vpisanih 30 mestnih, občinskih in okrajnih hranilnic).
7. Pridobitne zadruge: Zajemajo trgovske in obrtne zadruge, hranilnice in posojilnice in druge ustanove,

registrirane kot zadruge z omejeno zavezo, zadeve pa so naslednje: računski zaključki, vpisi in izbrisi v združenem registru, ustanovitve in likvidacije ter pravila.

8. Sejmi: Tu gre le za živinske in tako imenovane kramarske sejme. Vsaka župnijska vas je želela imeti vsaj enega letno, večji kraji pa tudi po več, zato so pod tem geslom v veliki večini zadeve v zvezi s prošnjami za dovolitve novih sejmov, nato pa še glede občinskih tržnih redov, prošenj za preložitve sejmov, sejmskih pristojbin in trgovskega prometa na sejmih. Druge zadeve so zelo redke.
9. Izvoz in uvoz: Letno je bilo vpisanih okrog 50 spisov, ki se tičejo v glavnem izvoznih in uvoznih dovoljenj ter carinskih olajšav.
10. Normalije in okrožnice: Sem so vpisovali navodila in obvestila glede delovanja organa na vseh področjih, za katera je bil pristojen.
11. Zbornica za trgovino, obrt in industrijo v Ljubljani: Tu so predvsem 3 zadeve: plenarne seje, revizije računov in računski zaključki. To geslo omenjam zato, da opozorim na arhiv Zbornice za trgovino, obrt in industrijo. Pomen vsebine gradiva fondov upravnih organov za področje trgovine, obrti in industrije bo mogoče oceniti le po primerjavi z gradivom Zbornice. O njem je že leta 1951 v 5. letniku Zgodovinskega časopisa objavil 9 strani dolgo razpravo Ivan Mohorič. Ni mi znano, če je bila kdaj objavljena njegova širša študija o arhivu Zbornice, v rokopisu pa se nahaja v Arhivu SR Slovenije, kjer tudi hranimo to gradivo. Študiji je dodan tudi popis gradiva po fasciklih na 59 straneh.

Naj dodam še nekaj praktičnih napotkov za uporabo tega gradiva. Podatke o sejmih v posameznih krajih, o posameznih delniških družbah, obrtnih zadrukah ter regulativnih hranilnicah najdemo v zbirki konvolutov, razvrščenih po posebnem seznamu od št. 1 do 659 (vendar jih kakih 10–15 % manjka). Za ponazorilo, kaj dobimo v teh konvolutih, navajam nekaj primerov:

1. primer — sejmi v občini Mirna: Najstarejši spis je iz časa Ilirskega gubernija v Ljubljani iz leta 1839 iz 1840, in sicer je to prošnja graščine Mirna za podelitev privilegijev za dva letna sejma v kraju Mirna. Naslednji spis, iz časa Deželne vlade v Ljubljani 1874, se tiče obnovitve sejmskih privilegijev. Iz leta 1906 imamo spise o razširitvi tržnega prostora in o sejmskih pristojbinah, iz leta 1911 pa o občinskem tržnem redu. Enako v letu 1912. Iz časa odseka ministrstva za trgovino in industrijo 1920 je spis o novih sejmskih pristojbinah, iz leta 1925 pa o prenosu sejmske pravice z graščine Mirna na občino Mirna. Iz časa Velikega županstva pa imamo prošnjo za nove sejme iz leta 1926.
2. primer — Strojne tovarne in livarne, delniška družba v Ljubljani: V tem konvolutu se nahajajo pravila delniške družbe iz leta 1919 z vsemi kasnejšimi spremembami, letna poročila od leta 1920 dalje (poročila upravnega sveta in nadzorstva, računski zaključki, bilance, računski dobička in izgube), nato potrdila bank o vplačilu delnic in drugo, manj pomembno gradivo, vs. do leta 1939.
3. primer — Zadruga vseh obrtnikov v Črnomlju: Najstarejše gradivo je iz let 1898–1900, ki med drugim vsebuje tako imenovani glavni list, nekakšno osebno

izkaznico zadruga, in pa zadružna pravila. Iz leta 1920 so spisi o imenovanju predsednika preizkusne komisije, o plačevanju članarine in o spremembi pravil, iz leta 1925 prav tako o spremembi pravil, iz leta 1927 o preizkuševalnem roku in iz leta 1941 zapisnik letne skupščine.

4. primer — Mestna hranilnica ljubljanska; najstarejše gradivo so pravilniki in določila iz leta 1888, katerih spremembe lahko zasledujemo vse do leta 1939. Tu so še podatki o gibanju hranilnih vlog od leta 1921 dalje, o imenovanju upravnih organov oziroma teles, spisi glede postavitve gerentov, računski zaključki, sejni zapisniki in še precej manj pomembnega gradiva.

Podatke o strokovnem šolstvu, obrtnih združenjih, pridobitnih zadrugah, delniških družbah na splošno in avtobusnem prometu najdemo v gradivu, urejenem kot zbirke ali serije.

Zbirka gradiva o strokovnem šolstvu je urejena približno tako, kot je navedeno pod geslom šolstvo v indeksih k vložnim zapisnikom, s tem, da je gradivo posameznih strokovnih šol združeno na več let skupaj v enem fasciklu in sega od leta 1919 dalje. Najvažnejši so tu statistični podatki (proračuni in obračuni šol, podatki o učencih in učiteljih in drugo), nato so še pravilniki, učni načrti, personalije, stanovski izkazi, obveze iz prejšnjih let (finančne), tečaji za učence in učitelje, prošnje za nastavitve itn.

Obrtna združenja se pojavijo v gradivu šele leta 1938 in so urejena po srezih. Vsebujejo pravila, skupščinske zapisnike oziroma zapisnike zborov (občnih) z računskimi zaključki in proračuni ter druge statistične podatke.

Po srezih so urejene tudi pridobitne zadruga, katerih zadeve navajam spodaj.

Zbirka gradiva o delniških družbah je urejena po snovi: zbirka pravil delniških družb, zbirka statističnih podatkov od leta 1930 dalje (računski zaključki in poslovna statistika), zbirka državni komisariji pri delniških družbah in zbirka vplačila prispevkov za vzdrževanje državnega nadzora.

Gradivo o avtobusnem prometu pa je urejeno po abecednem redu nosilcev koncesij, ki so bili lahko posamezniki, občine ali delniške družbe. Vsebuje prošnje za koncesije za tehnične preglede vozil, vozne rede in tarife, dovoljenja, odločbe, predpise o obratovalnih pogojih, razna obvestila itn., a le za čas banske uprave.

Za ostalo navedeno gradivo pa nam ne preostane drugega, kot da poskusimo srečo med spisi, ki so ostali urejeni po številkah v vložnih zapisnikih, s pomočjo indeksov.

Tehtno oeno o pomenu obravnavanega gradiva bi lahko podal le raziskovalec, ki se ukvarja z gospodarsko zgodovino, in to iz lastnih ugotovitev in ne na podlagi podatkov, ki jih lahko dobi v tem prispevku, saj je tu potrebna primerjava s tiskanimi viri in z drugimi arhivskimi fondii, od katerih sem omenil le najvažnejšega, Zbornico za trgovino, obrt in industrijo. Če bodo tu navedeni podatki dali morebitnim uporabnikom gradiva kakšno koristno informacijo ali napotek, je s tem moj namen dosežen. Gotovo je pomembnejši tisti del gradiva, ki je izločen iz sistema prvotne ureditve po vložnih številkah. Ta del vsebuje veliko podatkov za proučevanje posameznih gospodarskih organizacij, družb, društev in zavodov kot tudi za proučevanje razširjenosti in pomena

nekaterih gospodarskih panog v določenih razdobjih. Vsekakor je vedno potrebno kombiniranje z drugimi viri podatkov, arhivskimi in tiskanimi. Ne bi se pa smeli raziskovalci tem s področja obrti, trgovine in industrije med obema vojnama proučevanju tega gradiva enostavno izogniti, saj so predstavljali najvišji upravni organi za področje obrti, trgovine in industrije v sistemih centralizirane uprave, kakršni so bili v veljavi ves čas stare Jugoslavije, forume, ki so odločali tako o velikih kot tudi o najmanjših stvareh in so v predvojni Skoveniji edini imeli pregled nad vsem gospodarskim dogajanjem na teh področjih.

ZUSAMMENFASSUNG

DAS ARCHIVSCHRIFTGUT DER HÖCHSTEN FÜR DIE INDUSTRIE, DAS GEWERBE UND DEN HANDEL ZUSTÄNDIGEN VERWALTUNGSORGANE IN SLOWENIEN IN DER PERIODE 1918–1941

Vladimir Kološa

Der Autor versucht den Schriftgutumfang, -zustand und -inhalt, sowie auch die Gebrauchshinweise seitens derjenigen höchsten Verwaltungsorgane darzustellen, die in der Zeit zwischen den Weltkriegen in Slowenien für die Industrie, das Gewerbe und den Handel zuständig waren: von 1918 bis 1925 der Abteil des Industrie- und Handelsministeriums in Ljubljana, von 1925 bis 1929 der Gewerbe-, Handels- und Industrieabteil der großen Bürgermeisterschaft der Ljubljana-Behörden, und von 1929 bis 1941 der Handels-, Gewerbe- und Industrieabteil der sogenannten Königlichen Banat-Verwaltung des Draubanats in Ljubljana.

Der Archiv der SR Slowenien verfügt derzeit mit 75 Meter des aufbewahrten Schriftgutes aller drei Organe. Davon sind 99 Geschäftsbücher und die dazugehörigen Indexe, die völlig aufbewahrt sind. 42 Geschäftsbücher sind vom Ministeriumsabteil, 8 von der großen Bürgermeisterschaft und 49 vom Abteil der Banat-Verwaltung. Die Aktenschriftstücke sind heute meistens in die Inhaltseinheiten zusammengefaßt, so das es nicht möglich ist, den Umfang der Aktenschriftstücke für jedes einzelne Organ anzuführen. Im allen gibt es 906 Faszikel (66 Meter).

Das Schriftgut der höchsten für den Handel, das Gewerbe und die Industrie zuständigen Verwaltungsorgane in Slowenien ist zweimal ausgeschieden worden (zum ersten Mal im Jahre 1938 und zum zweiten in 1947), bevor es vom Archiv der SR Slowenien übernommen wurde. Es sind 50–60 % Aktenschriftstücke ausgeschieden worden, meistens diejenigen, die sich auf die Konzessionen, Dispense, sowie auch auf die persönlichen und anderen Rechte der Gewerbsleute bezogen.

Der Autor führt die Sachen an, wofür die erwähnten Verwaltungsorgane zuständig waren, aufgrund der Sachschlagwörter in den Indexen zu den Aktenschriftstücken. Was den Sachumfang und ihre Bedeutung betrifft, sind

die folgenden Schlagwörter am wichtigsten: das Gewerbeförderung, die Strafen, Aktiengesellschaften, Messen, die Ausfuhr und Einfuhr, sowie auch die Normalien und Kreisschreiben.

Von den aufbewahrten Aktensehriftstücken sind heute nur ungefähr 25 % nach den Nummern in den Geschäftsbüchern geordnet und noch das nur ab dem Jahre 1925. Alle andere aufbewahrte Aktensehriftstücke sind aber in die Sammlungen oder Serien und Konvolute geordnet. Die letzten enthalten die Angaben über die einzelnen

Messen, Aktiengesellschaften, Gewerbevereinigungen und regulativen Sparkassen, das Schriftgut, das in die Serien geordnet ist, aber die Angaben über das Fachschulwesen, die Gewerbevereinigungen, Erwerbsgenossenschaften, Aktiengesellschaften, sowie über den Autobusverkehr. Dieser Teil des Schriftgutes, der aus dem System der originalen Ordnung nach den Nummern ausgeschieden wurde, ist am wichtigsten, da er zahlreiche Angaben über die einzelnen Wirtschaftsorganisationen, Gesellschaften, Vereine und Anstalten enthält.

RUDARSKO GLAVARSTVO 1858–1945 IN POMEN NJEGOVEGA ARHIVSKEGA GRADIVA ZA ZGODOVINO

Peter Ribnikar

Uprava in nadzor nad rudarjenjem, rudarstvom in predelavo rud je bila po revoluciji 1848 dodeljena posebnim upravnim organom za rudarstvo. Obdobje do sprejema zakona o rudarstvu lahko označimo kot nekako prehodno obdobje, v katerem je vse rudarske zadeve reševalo Provizorično rudarsko glavarstvo z eksponiranimi rudarskimi komisarji.¹ Novi rudarski zakon, ki je izšel 23. 5. 1854,² je pomenil temeljno zakonodajo za rudarstvo. Ta zakon je bil pri nas na Slovenskem v veljavi do konca 2. svetovne vojne. S tem zakonom so bila uvedena tri stopenjska upravna oblastva za področje rudarstva, in sicer:

- rudarsko glavarstvo z eksponiranimi rudarskimi komisarji (1. stopnja),
- višje rudarsko oblastvo, ki je bilo združeno z upravnimi organi na stopnji dežele (2. stopnja),
- ministrstvo za finance (3. stopnja).

Prvi dve stopnji sta bili omejeni v smislu teritorialne opredelitve na okvir dežele, s tem da je višje rudarsko oblastvo predstavljal upravni organ v sestavi politične uprave vsake dežele; na Kranjskem je bila to Deželna vlada v Ljubljani. S cesarsko odredbo št. 157 z dne 13. 9. 1858³ je bila določena shema rudarske uprave. Na slovenskem teritoriju so obstajali rudarski upravni organi:

- rudarska glavarstva v Ljubljani, Celju in Celoveu (1. stopnja),
- višji rudarski upravni organi (2. stopnja) pri Deželni vladi v Ljubljani, Deželni vladi v Celoveu, Državnem namestništvu v Trstu in Državnem namestništvu v Gradcu.

Omenjena upravna ureditev je bila v veljavi do leta 1871, to je do izida zakona o ureditvi in delokrogu rudarskih oblastev.⁴ S tem zakonom je bila organizacija uprave na področju rudarstva bistveno spremenjena in je bila z majhnimi spremembami v veljavi do razpada avstroogrške države. Rudarska upravna oblastva so bila:

- revirni rudarski urad, pri nas znan tudi pod nazivom Okrožni rudarski urad,

- rudarsko glavarstvo, kot pritožbena inštanca 1. stopnje,
- poljedelsko ministrstvo.

Slovensko ozemlje je bilo razdeljeno med naslednje Revirne rudarske urade:

- urad v Ljubljani, pristojen za reševanje rudarskih zadev na ozemlju Kranjske, Goriške, Gradiške, Trsta in Istre,
- urad v Celju, pod katerega je spadalo območje južnega dela Spodnje Štajerske,
- urad v Gradcu, pristojen za severni del Spodnje Štajerske,
- urad Celovec – vzhod, pristojen za naše rudnike in železarske obrate na Koroškem (Mežica, Leše, Prevalje),
- urad Celovec – zahod, pod katerega je spadal rudnik svineca v Rajblju.

Revirna rudarska urada Celovec-vzhod in Celovec-zahod sta bila leta 1892 združena v en revirni urad.⁵

Revirni rudarski uradi so opravljali na 1. stopnji vse naloge v okviru svojih pristojnosti ter naloge, ki jim jih je še posebej naložilo Rudarsko glavarstvo. Ti revirni rudarski uradi so bili povezava med posameznimi rudarskimi podjetji in Rudarskim glavarstvom. Skrbeli so za izvajanje odločitev in sklepov višjih rudarskih oblastev.

Rudarsko glavarstvo je bilo pristojno za odločanje v številnih pomembnih stvareh na osnovi pooblastil, in sicer za naslednje naloge:

- izdajanje dovoljenj za ustanavljanje rudarskih revirjev,
- podeljevanje jamskih mer, osredkov, naddnevni mer, koneesij za pomožne objekte in za izvajanje rešitev v zvezi s podeljevanjem koneesij za jaške,
- izdajanje dovoljenj za združitev ločeno podeljenih jamskih mer in jamskih polj,
- izdajanje dovoljenj za delitev enojnih jamskih mer na dele,
- izdajanje dovoljenj za jamske vode,
- odločanje o izvajanju podeljenih rudarskih pravice, sodelovanje z drugimi organi v teh zadevah,
- izdajanje dovoljenj za delitev rudarske lastnine na deleže v šestnajstine,
- potrjevanje pogodb in listin o ustanavljanju rudarskih združb,
- presojanje polnomočij, ki so jih imeli direktorji rudarskih združb in odločanje o teh,

- odrejanje izrednih zborov rudarskih združb, pošiljanje komisarjev na te zборе zaradi intervencij,
- dovoljevanje razpusta rudarskih združb, prodaja njihovega premoženja ob pomanjkljivi udeležbi lastnikov deležev,
- izvajanje in uporaba predpisov o združbah, ki jih vsebuje splošni rudarski zakon, in razširitev teh predpisov na že prej obstoječe družbe,
- potrjevanje soglasij za izvajanje varnostnih ukrepov pri naddnevni merah,
- odločanje o obveznostih, ki jih prevzemajo udeleženci, če ni sklepčnosti,
- dovoljevanje združevanja bratovskih skladnic in potrjevanje statotov bratovskih skladnic,
- izdelava razzsodb zaradi prestopkov proti rudarskemu zakonu,
- odločanje v spornih zadevah med strankami, kolikor te ne spadajo v pristojnost rednih sodišč,
- administrativno poslovanje ob odpovedi oziroma pri opuščanju rudarskih pravic.⁶

Rudarsko glavarstvo je bilo prizivna inštanca proti rešitvam Revirnega rudarskega urada ter disciplinsko oblastvo za nadzorovanje dela uslužbencev revirnih rudarskih uradov. Vse pritožbe proti revirnim rudarskim uradom se je na Rudarsko glavarstvo vlagalo preko revirnih rudarskih uradov. Rešitve teh vlog je sprejemalo Rudarsko glavarstvo na osnovi kolegijskega sklepa, ki jih je sprejemal z večino glasov, le-te pa je podpisoval rudarski glavar ali njegov namestnik. Rudarsko glavarstvo je imelo za izvajanje svojih nalog določeno število visoko kvalificiranih strokovnih kadrov, ki jih je imenoval cesar, druge uradnike pa je imenovalo poljedelsko ministrstvo. Z zakonom o ureditvi in delokrogu rudarskih oblastev je bilo avstrijsko ozemlje razdeljeno na 4 rudarska glavarstva, za naše ozemlje je bilo pristojno Rudarsko glavarstvo v Celovcu,⁷ ki je obsegalo teritorij od Bodenskega jezera do Boke Kotorske, in sicer ozemlje Predarlske, Tirolske, Štajerske, Koroške, Kranjske, Goriške z Gradiško, Trsta, Istre in Dalmacije z otoki. V tem obsegu je Rudarsko glavarstvo v Celovcu poslovalo do razpada avstrijske države leta 1918.

Narodna vlada Slovencev, Hrvatov in Srbov v Ljubljani je kmalu uvidela, da je potrebno ustanoviti Rudarsko glavarstvo v Ljubljani. Že 31. 12. 1918 je bilo ustanovljeno Rudarsko glavarstvo, teritorialno je pokrivalo območje Slovenije v novo nastali jugoslovanski državi. Rudarsko glavarstvo v Ljubljani je delovalo po vzoru nekdanjega Rudarskega glavarstva v Celovcu. Ob reorganizaciji uprave leta 1929 je bilo predvideno, da se njegova opravila prenesejo na VIII. oddelek Banske uprave Dravske banovine, do česar pa ni prišlo. Rudarsko glavarstvo v Ljubljani je delovalo tudi v letih okupacije 1941–1945, seveda v precej spremenjenih pogojih in okoliščinah. Nemci so 5. junija 1941⁸ ustanovili v Celju poseben Rudarski urad, ki je obstajal do konca vojne. Po vojni je Rudarsko glavarstvo v Ljubljani nadaljevalo z delom. Ukinjeno je bilo z uredbo Ministrstva za industrijo in rudarstvo št. III 12892/1945 z dne 24. 12. 1945.¹⁰ S 1. januarjem 1946 je vso dejavnost Rudarskega glavarstva prevzel odsek za rudarsko nadzorstvo v rudarskem oddelku Ministrstva za industrijo in rudarstvo Narodne vlade Slovenije.

Delovanje Rudarskega glavarstva kot upravnega organa za področje rudarstva ločimo v dve razdobji, in sicer na obdobje do leta 1918, ko je za naše ozemlje delovalo

Rudarsko glavarstvo v Celovcu, in na obdobje Rudarskega glavarstva v Ljubljani. V tem času sta do leta 1929 obstajala pri nas še Okrožna rudarska urada v Celju in v Ljubljani. Od leta 1929 je bila v Jugoslaviji uvedena le dvostopenjska uprava za področje rudarstva, in sicer Rudarsko glavarstvo in Ministrstvo za rudarstvo in gozdove.¹¹

Rudarsko glavarstvo v Celovcu je pri svojem administrativnem poslovanju vodilo delovodnik za splošne spise s pripadajočim indeksom in poseben delovodnik za predsedstvene spise. Vodili so tudi posebej personalne kartone oziroma personalne dosjeje. Splošne spise so evidentirali po tekočih delovodniških številkah, arhivirali pa so jih po posebnem registraturnem načrtu, ki je temeljil na vsebini spisov. Na spise so ob arhiviranju dodali določene registraturne oznake njihovega registraturnega načrta. Ta načrt je vseboval naslednje vsebinske skupine:

- A – normalije, odredbe,
- B – personalije,
- C – svobodne rudosledne zadeve,
- D – podelitve rudarskih pravic,
- E – rudarska policija,
- Ea – gradbeni roki,
- Eb – zaklonišče,
- Ec – pritožbe delavcev,
- Ed – železniške zadeve,
- Ee – razstrelivo in skladišča,
- Ef – vrвна vleka,
- 78 – odloki in uredbe,
- 79 – seznam strojevodij,
- Eg – nesreče,
- Ei – stroji in nove naprave,
- Ek – drugi dogodki,
- F – zemljišče in voda,
- G – posestne spremembe,
- H – zadeve revirjev – službene zadeve,
- I – rudarji, zavarovanje rudarjev, bratovske skladnice,
- K – rudarske združbe,
- L – pooblastila,
- La – obratovodje,
- Lb – obratni nadzorniki,
- M – pristojbine,
- N – nabave,
- Na – uprava rudniških naprav,
- O – periodična poročila,
- Oa – statistika proizvodnje,
- Ob – statistika mezd,
- Oc – druga statistika,
- P – mešane vloge,
- Pd – vloge št. 180–200,
- R – letna poročila, zaključni računi (od leta 1910 dalje).

Registraturni načrt nam kaže, kako obsežna je bila dejavnost Rudarskega glavarstva in da je bilo arhiviranje spisov po navedeni vsebini pregledno in smotno. Ta sistem arhiviranja ima Rudarsko glavarstvo v Celovcu še danes.

Rudarsko glavarstvo v Ljubljani je sprva delovalo po vzoru celovškega, od leta 1929 pa je bil njegov delokrog spremenjen. Rudarsko glavarstvo v Ljubljani je bilo izvršilni organ resornega ministrstva za gozdove in rudnike oziroma njegovega oddelka za rudarstvo in je bilo podrejeno neposredno ministrstvu. Pri svojem delu je bilo

popolnoma samostojno in je bilo neodvisno od vseh drugih organov oblasti. V pristojnost Rudarskega glavarstva so spadale naslednje zadeve:

- podeljevanje in podaljševanje vseh vrst rudarskih koncesij,
- izdajanje diplom po določbah rudarskih zakonov,
- vođenje rudarskega katastra in rudarskih knjig,
- pobiranje rudarskih pristojbin,
- izvajanje posebnih rudarsko-policijskih naredb,
- opravljanje obče rudarsko-policijske službe v rudnikih,
- potrjevanje vseh rudarskih obratov in naprav, uporabo rudniške vode in zaščitnih okolišev za jame,
- potrjevanje delovnih načrtov,
- kontroliranje podeljenih pravic in koncesij za izkoriščanje rudninskih olj, zemeljske smole in plinov,
- ocenjevanje pogojev za razlastitev zemljišč,
- določanje odškodnine za zemljišča,
- odločanje o medsebojnih razmerjih in sporih rudoslednikov in rudarskih koncesionarjev,
- nadzorovanje ustanov za zavarovanje rudarskega osebja,
- zdravstvena služba,
- inšpekcija rudarskega poslovanja,
- nastavljanje odgovornih domačih in tujih rudarskih strokovnjakov,
- potrjevanje kolektivnih delovnih pogodb,
- imenovanje rudarskih inšpektorjev v večjih rudarskih revirjih,
- nadzorovanje poslovanja rudarskih in topilniških inženirjev in merilcev,
- izrekanje kazni,
- odvzemanje rudarskih pravic in koncesij,
- rudarska in topilniška statistika,
- dajanje mnenj o davčnih vprašanjih za rudarska podjetja,
- druge naloge v zvezi z rudarskim zakonom, zakonom o zaščiti delavcev in preostalih državnih zakonov,
- oblikovanje nižjega rudarskega pouka,
- odobravanje investicijskih del v rudarstvu.¹²

Rudarsko glavarstvo je bilo na podlagi navedenega delokroga pooblaščen in pristojno za izvajanje nadzornega, kontrolnega, rudarskopolijskega in deloma tudi zemljiškopravnega in obrtnega upravnega oblastva.¹³ Vse svoje naloge je opravljalo tudi s prisilnimi sredstvi preko pristojnih upravnih organov in sodišč. Po potrebi je za reševanje posameznih spornih vprašanj lahko pritegnilo tudi druge domače in tuje strokovnjake.

Rudarsko glavarstvo v Ljubljani pri svojem administrativnem poslovanju ni prevzelo arhiviranja spisov po registraturnem načrtu, ki ga je imelo Rudarsko glavarstvo v Celoveu. Vodilo je sicer enostavni delovodnik in je spise arhiviralo po delovodniških številkah. Iz ohranjenega arhivskega gradiva tudi ni razvidno, če je vodilo tudi predsedstveni oziroma zaupni delovodnik. Ker so bili spisi rudarskega glavarstva po osvoboditvi večkrat preurejeni, mnogo gradiva je bilo pri selitvah uničenega, bo treba arhivski fond Rudarskega glavarstva pri ponovnem urejanju urediti po prvotnem ureditvenem sistemu.

Rudarsko glavarstvo v Ljubljani je poslovalo na osnovi starega avstrijskega zakona iz leta 1854. Že v letih 1924-1929 so si gospodarski dejavniki močno prizadevali, da bi jugoslovanska skupščina pripravila nov, enoten jugoslovanski rudarski zakon,¹⁴ vendar vsa prizadevanja za objavo takega zakona niso bila uspešna. Zato je do konca druge svetovne vojne jugoslovansko rudarstvo

delovalo na osnovi več rudarskih zakonov, in sicer avstrijskega zakona iz leta 1854, srbskega zakona iz leta 1866 in njegovih dopolnil iz leta 1877, 1896 in 1900, posebnega rudarskega zakona za Bosno iz leta 1881, rudarskega zakona za Črno goro iz leta 1911 ter jugoslovanskega zakona za nafto in zemeljski plin iz leta 1922.¹⁵

Arhivski fond Rudarskega glavarstva v Ljubljani v Arhivu SR Slovenije je sestavljen iz gradiva, nastalega ob njegovem delovanju, ter iz gradiva, ki je nastalo pri njegovih predhodnikih do leta 1918. Med tem gradivom se nahaja gradivo nekdanjih rudarskih sodišč do 1850, rudarskega komisariata v Ljubljani do 1858, rudarskih revirnih uradov v Ljubljani in Celju ter Rudarskega glavarstva v Celoveu. Pri gradivu navedenih provenienc gre za posamezne spise in ne za njihove celotne registrature. Rudarsko glavarstvo v Ljubljani je leta 1922 prevzelo nekaj gradiva od Rudarskega glavarstva v Celoveu,¹⁶ ki ga je potrebovalo za svoje tekoče delo. Ko sta leta 1929 prenehala z delom oba Okrožna rudarska urada v Ljubljani in Celju, je prešlo njuno arhivsko gradivo na Rudarsko glavarstvo. Ob okupaciji leta 1941 sta Gorenjska in Štajerska prišli pod nemško okupacijo, Nemei pa so 5. 6. 1941 v Celju ustanovili poseben Rudarski urad. Rudarsko glavarstvo v Ljubljani je moralo odstopiti Rudarskemu glavarstvu v Celoveu in Rudarskemu uradu v Celju večji del svojega arhivskega gradiva.¹⁷ Gradivo, ki je bilo predano v Celje, je bilo shranjeno v posebnem prizidku, namenjenemu hranjenju arhivskega gradiva. Pred koncem vojne je odpeljal vodja Rudarskega urada v Celju ing. Huth 5 večjih map raznih kart in rudniških načrtov v Celovec, kjer se pri Rudarskem glavarstvu v Celoveu hranijo še danes. Arhivsko gradivo, shranjeno pri Rudarskem uradu v Celju, je bilo pri bombnem napadu deloma uničeno, deloma pa močno poškodovano.¹⁸ Po končani vojni je bilo vse preostalo arhivsko gradivo vrnjeno Rudarskemu glavarstvu v Ljubljani, odkoder je po njegovi ukinitvi prešlo v varstvo in hranjenje odseka za rudarsko nadzorstvo Ministrstva za industrijo in rudarstvo LRS. Po reorganizacijah uprave ga je dobil v varstvo Svet za industrijo LRS, ki je imel svoj sedež v zgradbi bivše Trboveljske premogokopne družbe v Župančičevi 3.

Arhivsko gradivo Rudarskega glavarstva je prišlo v Arhiv SR Slovenije s predhodniki v več prevzemih, in sicer:

- leta 1952 ob reorganizaciji republiških upravnih organov, ko je bil ukinjen Svet za industrijo LRS, ki je zapustil s svojem arhivskem skladišču več arhivskih fondov, med katerimi je bilo tudi gradivo Rudarskega glavarstva. Njegove količine ne moremo ugotoviti, ker ni bila opravljena primopredaja gradiva. Vse arhivsko gradivo, shranjeno v skladišču na Župančičevi 3, ki se je nanašalo na rudarstvo, je bilo leta 1954 prepeljano v Hrastnik brez predhodnega soglasja Arhiva, leta 1958 pa iz Hrastnika v Trbovlje,¹⁹ kjer je v neurejenem stanju še danes;
- leta 1958 je izročil Zavod za statistiko LRS knjige in drugo statistično gradivo, ki ga je poprej prejel od Rudarskega glavarstva ali njegovih naslednikov;²⁰
- v letih 1958, 1959 in 1960 je izročilo Okrožno sodišče v Ljubljani rudarske knjige in listine k rudarskim knjigam. To gradivo ne sodi v arhivski fond Rudarskega glavarstva v Ljubljani, ker pa je po vsebini tesno povezano z njim, je bilo ob izročitvi prideljeno temu fondu;²¹
- leta 1962 je Sekretariat Izvršnega sveta za industrijo in

obrt LRS izročil Arhivu približno 6 tm spisovnega gradiva in več rudarskih knjig. To gradivo predstavlja najboljše in najdragocenejši del tega arhivskega fonda;²²

- leta 1974 je izročil Rudarski inšpektorat en fascikel spisov Rudarskega glavarstva za obdobje 1908–1947, ki se nanaša na rudnike Studeno-Železno, Laško, Hrastnik in Trbovlje;²³
- leta 1981 je bil zadnji prevzem spisov Rudarskega glavarstva v Ljubljani. Gradivo je izročil Republiški komite za energetiko, industrijo in gradbeništvo; predal je 3 škatle spisovnega gradiva, nastalega v obdobju 1936–1945.²⁴

Vse v Arhiv prevzeto arhivsko gradivo je urejeno po istem sistemu, kot je bilo ob predaji. Urediti ga bo treba po ureditvenem sistemu iz časa obstoja Rudarskega glavarstva, poprej pa bo potrebno vse gradivo skoncentrirati v Arhivu.

Arhivski fond Rudarskega glavarstva sestavljajo tri vrste gradiva:

- knjige,
- spisovno gradivo,
- karte in zemljevidi.

Serijski knjig obsega 26 rudarskih knjig, 17 knjig statistike in registraturne pomožne knjige. Rudarske knjige sestavljajo knjige, ki so nastale pri Okrožnih sodiščih v Ljubljani in Celju. Knjige Okrožnega sodišča v Celju so bile verjetno predane Okrožnemu sodišču v Ljubljani leta 1929. Preostale rudarske knjige so nastale pri delovanju Rudarskega glavarstva v Ljubljani. Te knjige so bile leta 1941 prepeljane v Celje, po vojni pa ponovno v Ljubljano. Statistične knjige so nastale v obdobju 1919–1940. Registraturne pomožne knjige niso ohranjene v celoti, delovodnikov je 26 za čas od 1919 do 1944, indeksov pa 22 za čas od 1919 do 1945.

Spisovno gradivo Rudarskega glavarstva vključno s predspisi sestavljajo naslednje serije:

- serija podelitvenih listin (13 fasc.),
- serija spisov, ki zadevajo posamezne rudnike (26 fasc.),
- serija spisov, ki so urejeni po snovi in ki jo sestavljajo: strojne naprave (3 fasc.), skladišče za razstrelivo (1 fasc.), razne naprave (1 fasc.), službeni redi (1 fasc.), varnostni predpisi (1 fasc.),
- serija splošnih spisov 1936–1945 (3 škatle).

K rudarskim knjigam in zbirki listin k tem knjigam, ki jih je Arhivu izročilo Okrožno sodišče v Ljubljani, je šteti 3 fascikle listin in 41 vezanih knjig listin, ki so nastale pri Okrožnih sodiščih v Ljubljani in Celju.

Arhivski fond Rudarskega glavarstva bi moral vsebovati še bogato zbirko načrtov, kart in zemljevidov. Arhivu so bile od omenjene serije predane le posamezne karte. Del kart se nahaja v arhivu Rudarskega glavarstva v Celovcu, ki jih Jugoslavija zahteva od Avstrije z restitucijo odnesenega arhivskega gradiva. Verjetno se del kart hrani še pri upravnih organih in jih bo treba čimprej prevzeti v Arhiv.

Z ozirom na prikaz prevzemanja arhivskega gradiva Rudarskega glavarstva v Ljubljani in na sumarni prikaz njegovega ohranjenega arhivskega gradiva lahko zaključimo, da je arhivski fond precej okrnjen. Stopnje ohranjenosti tega gradiva zaenkrat še ne moremo določiti, ker je del gradiva še zunaj Arhiva. Velik delež za tako ohranjenost fonda pa gre tudi pripisati izgubi

oziroma uničenju gradiva pri pogostih selitvah arhiva Rudarskega glavarstva in menjavanju varstva tega gradiva. Del krivde za stopnjo ohranjenosti in za prizadejano škodo gre pripisati tudi uslužbencem Rudarskega glavarstva v Ljubljani,²⁵ na čelu z njegovim glavarjem ing. Vincencem Stergarjem, ki je imel do spisovnega gradiva nekritičen in nepravilen odnos, kar se je posebej pokazalo leta 1922, ko je zastopal jugoslovanske interese pri prevzemanju arhivskega gradiva pri Rudarskem glavarstvu v Celovcu. Zaradi njegove nekritične ocene gradiva je prevzel le del gradiva, večina pa je ostala pri Rudarskem glavarstvu v Celovcu, kjer je bilo v letih 1956 do 1962 v glavnem škartirano. Naš arhivski fond je zato ob dragoceno gradivo, ki ga bo naše zgodovinske pisje močno pogrešalo, saj so bili škartirani dokumenti o rudarski proizvodnji, letna poročila o delu, vse gradivo o bratovskih skladnicah vključno s statuti, gradivo o rudarskih stavkah in drugih prekinljivih dela, o delavskih nemirih, rudniških nesrečah itd.

Nekritičen odnos do arhivskega gradiva Rudarskega glavarstva se kaže tudi ob dejstvu, da so že leta 1930²⁶ škartirali svoje spise iz leta 1924. Med uničenimi spisi so bili tudi naslednji primeri:

- spis št. 1232/1924, Poročilo TPI o komunističnem shodu 25. 5. 1924 v Trbovljah,
- spis 1260/1924, dopis Okrožnega urada v Celju, s katerim poroča o ustavitvi obrata Stara jama v Zabukovci, zaradi česar je ostalo brez dela 98 rudarjev,
- spis 1267/1924, statistični izkaz bratovske skladnice Velenje za leto 1923,
- spis 1279/1924, dopis Okrožnega urada Celje, v katerem predlaga, da bodo ranjeni rudarji v Trbovljah dne 1. 6. 1924 deležni bolniškega zavarovanja kot običajni bolniki.

Rudarsko glavarstvo je vodilo naslednje knjige:

- kopijo rudarske knjige, povsem identične z ono, ki jo je vodilo Okrožno sodišče kot rudarsko sodišče,
- knjigo rudarskih združb,
- posestno knjigo,
- prostosledno knjigo,
- rudosledno knjigo,
- knjigo o pobiranju prostoslednine,
- terminsko kazalo k rudosledni knjigi,
- kataster rudarskih pravic,
- inšpekcijske knjige.

Rudarske knjige oziroma kopije rudarskih knjig niso ohranjene. Ohranjene so le tiste, ki jih je vodilo Okrožno sodišče v Ljubljani in v Celju. Te knjige imajo posebna imena in se v njih začenjajo vpisi z letom 1831. Na sodišču so jih imenovali kar rudarske knjige. Te knjige sestavljajo trije elementi, in sicer podatki o rudarski posesti, v kateri so podatki o vrsti rudnika in njegovem obsegu, podatki o lastnikih in opolnomočencih ter podatki o obremenitvah, hipotekah in drugih obveznostih. Rudarske knjige so bile javne knjige in je bil vpogled vanje dovoljen vsem zainteresiranim po predhodni prijavi pri pristojnem organu. Ohranjeno je 9 rudarskih knjig, od tega so 4 za sodišče v Ljubljani in 5 za sodišče v Celju.

Knjiga rudarskih združb je bila tudi izdelana po posebnem obrazcu. Vsebuje podatke o naslovu združbe in stanju lastništva, podatke o direkciji združbe, podatke o kuksih (deležih) in podatke o stanju v obratu. V tej rubriki so podatki o kuksih in delih kuksov, imena solastnikov, imena opolnomočencev in opombe.

Posestna knjiga vsebuje podatke o rudniških objektih. Tudi ta knjiga je bila vodena na posebnem obrazcu z naslednjimi rubrikami: tekoča številka, ime objekta, podatki o podelitvi pravice z vpisom koncesije v rudarsko knjigo, kraj, v katerem je rudniški objekt (katastrska občina, davčna občina), obseg rudniškega kompleksa – rudarske mere (vrsta, mer, število) in površina.

Prostosledna knjiga je bila namenjena vpisom tistih oseb, ki so imele izključno pravico raziskovanja ozemlja, na katerem so se domnevala ležišča rud. V arhivu ni ohranjene nobene take knjige, iz zapisnika o prevzemu arhiva od Rudarskega urada v Celju leta 1945 pa je razvidno, da je obstajalo 56 takih knjig.

Rudosledna knjiga je bila namenjena evidenci oseb, ki so dobile rudosledne pravice. Knjiga je bila vodena po posebnem obrazcu z naslednjimi rubrikami: zaporedna številka, datum podelitve rudosledne pravice, ime in priimek rudosledeca, poklic in bivališče rudosledeca in njegovega pooblaščenca, rudosledni okoliš, podatki o podaljšanju rudosledne pravice. Ohranjene so 3 take knjige, od katerih je bila zadnja nastavljena leta 1941 pri Rudarskem uradu v Celju.

Knjiga o pobiranju prostoslednin je bila namenjena evidenci dohodkov za prostoslednine. Ta knjiga ni ohranjena.

Terminsko kazalo k rudosledni knjigi je bila pomožna knjiga k rudosledni knjigi in je bila namenjena razvidu rokov o podeljenih rudoslednih pravicah. Knjiga je bila vodena po obrazcu z rubrikami: številka rudoslednega dovoljenja, leto podelitve, vpis v rudosledno knjigo, priimek in ime rudosledeca in podatek o podaljšanju rudoslednega dovoljenja.

Kataster rudarskih pravic je Rudarsko glavarstvo vodilo kot evidenco o vseh civilnopravnih odnosih, sklepih in listinah, ki jih je s tem v zvezi izdalo Rudarsko glavarstvo. Inšpekejske knjige so bile namenjene zapisovanju ugotovitev rudarskih inšpektorjev kot kontrolorjev in policijskih nadzornikov nad delom v rudarskih podjetjih. Rudarsko glavarstvo je bilo po uradni dolžnosti zavezano, da enkrat na leto opravi kontrolni pregled vsakega rudnika. Na teh pregledih se je pregledalo poslovanje rudnika, kontrola rudarskih naprav in načrtov ter kontrola rudarskih stanovanjskih kolonij. Če je bila potreba, je bil kontrolni pregled opravljen tudi večkrat na leto.

Statistične knjige vsebujejo letne statistične podatke o rudarstvu in topilničarstvu, ki jih je obdelalo Rudarsko glavarstvo na osnovi prejetih podatkov od posameznih rudnikov in topilnic.

Spisovno gradivo Rudarskega glavarstva sestavlja več serij, in sicer:

– serija podelitvenih listin, ki obsega 13 fasciklov oziroma 60 dosjejev. Dosjeji so urejeni po abecednem redu posameznih rudnikov. V tej seriji manjkajo dosjeji 7 (verjetno rudnik Hrastnik), 22 (verjetno rudnik Mežica), 48 (rudnik ni ugotovljen), 51 (verjetno rudnik Trbovlje) in 57 (verjetno rudnik Zagorje).

Posamezen dosje vsebuje poleg podelitvenih listin še drugo gradivo kot npr. zapisnike o ogledu rudišča, odlok o ocenitvi rudišča, izkaz o pravilni prijavi najdbe rude, ležne karte, sklep rudarskega glavarstva za vpis v rudarsko knjigo, dokumente o komasaciji rudnih polj, potrdila o prijavi prostosledov, zapisnik o izmeri in zakoličenju revirja, skice in načrte jamskih polj ter druge dopise v zvezi s podelitvijo rudišča. V to serijo so vključeni spisi, ki jih je Rudarsko glavarstvo v Ljubljani leta 1922

prevzelo v Celovcu. Serija arhivskega gradiva v teh dosjejih vsebuje dokumente, nastale od začetka delovanja rudnika in do konca obstoja Rudarskega glavarstva. Serija vsebuje zelo dragoceno gradivo, ki se nanaša na zgodovino rudarjenja.

– Serija spisov, urejenih po rudnikih, vsebuje gradivo, ki se nanaša na obratovanje posameznih rudnikov. Spisi za nekatere rudnike so nastali ob koncu 19. stoletja in segajo do leta 1950. To kaže, da so to serijo oblikovali nasledniki Rudarskega glavarstva. Gradivo v tej seriji spisov je iz raznih provenienc, na kar bo treba pri strokovni obdelavi tega gradiva posebej paziti. Ohranjeni so spisi za naslednje rudnike: Kanižarica (1 fasc.), Kočevje (1 fasc.), Liboje (2 fasc.), Litija (1 fasc.), Pečovnik (1 fasc.), Šentjanž-Krmelj (2 fasc.), Senovo-Rajhenburg (1 fasc.), Trbovlje (3 fasc.), Velenje (2 fasc.), Zabukovica (2 fasc.), Zagorje (5 fasc.). K tej seriji spada še gradivo pod naslovom Razni rudniki (4 fasc.). Arhivsko gradivo te serije vsebuje dokumente o tehnični usposobljenosti in opremljenosti posameznih rudnikov, pridobivanju rude in premoga, uvajanju novih tehnologij, tehničnih pregledih naprav, razne zapisnike o kontrolnih in kolavdaijskih pregledih naprav ob otvarjanju rudnih polj, gradnji vpadnikov in izvoznih jaškov, separaciji rude in premoga, določanju zaščitnih revirjev, razlastitvi zemljišč, rudarski produkciji in podatke o uvajanju ukrepov zaradi onesnaževanja voda. To gradivo je zlasti dragoceno zaradi dokumentiranje tehnične opremljenosti naših rudnikov, ki so bili po stopnji opremljenosti na evropski in svetovni ravni.

Ureditev te serije spisov po posameznih rudnikih so nasledniki Rudarskega glavarstva verjetno imeli za najpraktičnejšo rešitev, ker je bilo gradivo, urejeno po rudnikih, zanje najhitreje dostopno. Na koncu naj še dodam, da je med gradivom iz te serije tudi več dokumentov, pomembnih za zgodovino NOB.

– Serija spisov, urejenih po snovi, je verjetno nastala iz podobnih razlogov kot serija spisov po posameznih rudnikih. Ta serija je zlasti pomembna za zgodovino socialnih razmer delavcev v rudarstvu, saj je znano, da so rudarji živeli v najtežavnejših življenjskih razmerah in da je njihov poklic tudi izredno nevaren in izpostavljen številnim nesrečam.

Dosjeja Službeni redi in Varnostni predpisi vsebujeta predpise posameznih rudnikov kot njihove interne zakonodaje. Ti predpisi so urejali medsebojne odnose in odnose med delodajalci in delojemalci. Pomembno je, da se v tem gradivu dokumentira tudi življenje rudarjev in rudarskih delavcev, njihov osebni standard. Vse interne predpise – zakonodajne akte – so morali posamezni rudniki predložiti Rudarskemu glavarstvu v odobritev, Rudarsko glavarstvo pa je izvajanje teh zakonodajnih aktov nadzorovalo.

Dosjeji gradiva Strojne naprave vsebujejo dokumente o tehničnih izboljšavah in drugih napravah v rudniku. S strojnimi napravami so morali upravljati le kvalificirani in izprašani delavci, kar so Rudarsko glavarstvo in drugi inšpekejski organi posebej nadzorovali.

Spisi v dosjeju Skladišča za razstrelivo vsebujejo dokumente, ki se nanašajo na prostore in hranjenje razstreliva. Skladišča so bila praviloma zgrajena na površini po določenih predpisih, kar je Rudarsko glavarstvo posebej nadzorovalo. Po objavi Občnih rudarskopolijskih predpisov leta 1938 je bilo vprašanje razstreliv in skladišč za razstreliva enotno urejeno.

Ležne karte, zemljevidi, načrti in druge karte ter skice predstavljajo arhivsko gradivo z veliko praktično in zgodovinsko vrednostjo. Predpisi so določali, da so morali rudniki izdelati situacijski načrt jamskih polj, ki so ga morali stalno dopolnjevati, prav tako tudi načrte posameznih jam in površinskih kopov ter načrte zračenja.²⁷ Načrti in karte so morali biti izdelani v določenem merilu; njihova izdelava je bila zaupana za to kvalificiranim strokovnjakom. Vse rudniške načrte je bilo treba dostaviti Rudarskemu glavarstvu v verifikacijo. Predpis je določal, da so morali rudniki poslati vse načrte in dopolnila k načrtom enkrat letno, in sicer do 1. aprila, dopolnila k načrtom za zračenje pa vsakega pol leta. Rudarskemu glavarstvu so morali izročati vse načrte in arhivsko gradivo, če je rudnik prenehal z obratovanjem. K načrtom in zemljevidom je spadalo tudi gradivo o rudarskem merjenju, tako za merjenje na površini kakor tudi v jami. O teh merjenjih je bilo treba voditi dve knjigi, in sicer knjigo za merjenje, v katero so vpisovali podatke o datumu, mestu in namenu merjenja, priimek merilca, instrument in metodo merjenja, če je bilo merjenje opravljeno s kompasom, pa tudi dnevni čas in vse odčitke pri merjenju. Druga knjiga je bila Glavna knjiga merjenja, v katero so vpisovali rezultate merjenja, opazke, skice in izračune. Obe knjigi sta se morali hraniti kot dokument k načrtom.²⁸

Situacijski načrt rudnika in jamskih polj nam nudi vpogled v razsežnost posameznega rudnika, njegovih komunikacijskih naprav in v rudniške objekte na površini in pod zemeljskim površjem. Ležne karte dokumentirajo rudna polja in tudi zaloge rud.

Podani prikaz arhivskega gradiva Rudarskega glavarstva je deloma odgovoril tudi o zgodovinski vrednosti omenjenega arhivskega fonda. Knjige Rudarskega glavarstva nam dokumentirajo izrazit porast rudarjenja v 19. stoletju pri nas. Dokumentirajo nam tudi sorazmerno veliko upadanje rudarstva in napredovanje rudnikov in rudarskih podjetij, ki so še ostali v hudem konkurenčnem boju. Rudarske knjige v širšem smislu nam z vpisi za vsakega posameznika, za vsako rudarsko podjetje ali rudarsko združbo tudi dokumentirajo iskanje rudnih polj, odkrivanje rudnih bogastev, kvaliteto rude in premoga, proizvodnjo ter prizadevanja za uveljavitev kapitala, naloženega v rudarsko proizvodnjo. Slovensko ozemlje je bilo znano kot zelo bogato z rudami, samo rudarjenje pa je pokazalo, da so rudniki na Slovenskem, razen nekaterih izjem, kot sta npr. Idrija in Mežica, svoje obrate kmalu zaprli. Podatek iz leta 1927 pravi, da je bilo registriranih še 92 rudnikov in topilnic, od katerih jih je bilo le 32 aktivnih,²⁹ v glavnem premogovnikov. Podatki o rudarskih knjigah kažejo, kakšno vlogo je imel v rudarstvu domači in kakšno tuji kapital. Zelo redki posamezniki so zmogli toliko kapitala, da so uspeli (npr. Jakl), bolj je uspel združen kapital, ki je bil združen v rudarskih združbah, saj so bile samo te sposobne premostiti težave, ki so nastale v hudem boju za ekonomsko uveljavitev. Podatki, zbrani v rudarskih knjigah, imajo poleg zgodovinske vrednosti tudi javno pravno vrednost kot evidenčne knjige z vpisi najrazličnejših pravic za rudarjenje. Te pravice pa so s prehodom rudnikov v družbeno premoženje tudi prenehale veljati in so usahnile.

Spisovno gradivo nam poleg dokumentacije o splošnem administrativnem poslovanju nudi vire za upravno, politično, gospodarsko, socialno in kulturno zgodovino, seveda pa je dragocen vir za zgodovino posameznih

rudnikov na Slovenskem. Številne vloge posameznikov, rudnikov, rudarskih združb in upravnih organov ter rešitve teh vlog, ki jih je sprejelo Rudarsko glavarstvo, vsebujejo dokumente s podatki, ki dokumentirajo zgodovinski razvoj našega rudarstva. Dokumenti se nanašajo na začetke rudarjenja od prijav o najdbi rudnih ležišč, zaprosila za podelitev rudnih polj, osredkov, posameznih jamskih mer, razpisov za podelitev rudnih polj in njihov ogled do merjenja in zakoličenja jamskih polj, združevanja jamskih polj, razlastitve zemljišč za potrebe rudnikov, gradnje in dograjevanja rudnikov, uvajanja tehničnih izboljšav, proizvodnje, družbenopolitičnega življenja rudarskih revirjev, zapiranja rudnikov ali posameznih jam, vračanja rudarskih pravic in do življenja rudarjev in njihovega boja proti izkoriščanju. Spisovno gradivo je tisto dokumentarno gradivo, v katerem najdemo posamezne podatke, ki nam prikažejo rudarstvo in z njim povezano rudarjenje kot zelo pomembno gospodarsko panogo. Po drugi strani pa je rudarstvo gospodarska panoga, kjer je bilo izkoriščanje človeka po človeku najhujše in zato ni naključje, da se je rudarski delavec — proletarec najbolj energično postavil v obrambo svojih pravic, se združil v svoje organizacije za enoten nastop in si bodisi v štrajkih bodisi drugih oblikah boja izbral svoje upravičene zahteve. Ker so številni dokumenti, ki pričajo o boju rudarjev za njihove pravice, uničeni, je zgodovina delavskega gibanja za to dokumentacijo zelo prikrajšana. Določeni podatki o tem so vendarle ostali zapisani v registraturnih pomožnih knjigah, zaradi česar imajo te registraturne knjige še večjo vrednost.

Dokumenti Rudarskega glavarstva so pomembni še za zgodovino zaščite našega okolja. Poleg nekaterih tovarn so namreč prav rudniki onesnaževali naše vode z moko separacijo rud in premoga. Upravni organi in Rudarsko glavarstvo so se že pred več desetletji močno zavzemali za ohranitev čistih voda.

Načrti, ležne karte, zemljevidi, karte rudnih polj in drugo podobno gradivo so kot grafični zapisi o rudarstvu v Arhivu ohranjeni v zelo majhni količini in še to le kot priloge k določenemu spisu. To gradivo ima praktično in zgodovinsko vrednost. Praktična vrednost se kaže v vsakdanji uporabi, zlasti v primerih, če je rudnik prenehal z obratovanjem, rudniške naprave pa so bile povod za določene procese. Praktično uporabni so ti načrti tudi v primerih, če se rudniške naprave uporabljajo še v druge namene ali pa če se na površinah, kjer so bili rudniki, oblikujejo novi prostorski in urbanistični načrti. Zgodovinska vrednost kart in načrtov je največkrat določena že s funkcijo in namenom njihove izdelave. Dokumentirajo nam razpored in obliko rudniških objektov, ležne karte pa tudi razvid zalog. Načrti in zemljevidi so arhivsko gradivo, ki torej dokumentira razvrstitev rudniških objektov in naprav, njihovih prometnih poti, razvoj in delo rudnikov ter uporabo določenih delovnih sredstev v rudarstvu. Načrti so tudi dokument o življenju in delu v rudarskih revirjih in kot grafični zapisi pomembnih tehničnih spomenikov predstavljajo sestavni del kulturne dediščine.

Pravo oceno o vrednosti in pomenu arhivskega gradiva Rudarskega glavarstva le težko damo, ker ni ohranjen celoten arhivski fond. Zgodovinarji, raziskovalci gospodarske, politične, socialnovarstvene in kulturne zgodovine, pri svojem delu ne bodo mogli mimo tega arhivskega gradiva, zlasti ne tisti, ki se bavijo z zgodovino delavskega

gibanja, zgodovino socialnega zavarovanja in gospodarsko zgodovino zadnjih sto let.

OPOMBE

- 1 Reichsgesetzblatt, leto 1850, odredba 123; Jože Šorn, Premogovniki in njihovi rudarji v obdobju 1848–1918. Prispevki za zgodovino delavskega gibanja, letnik VIII–IX (1968–1969), str. 7
- 2 Reichsgesetzblatt, leto 1854, 146 (23.5.1854); Ernst Mischler und Josef Ulbrich, Österreichisches Staatswörterbuch. I. B. A–E, Bergrecht, str. 466
- 3 Reichsgesetzblatt, leto 1858, odredba 157, str. 510–512; Jože Šorn, n.d., str. 7
- 4 Reichsgesetzblatt, leto 1871, št. XXXIII, zakon št. 77 z dne 21.7.1871; Jože Šorn, n.d., str. 8; Ernst Mischler und Josef Ulbrich, n.d., Bergbehörden, str. 475
- 5 Reichsgesetzblatt, leto 1892, št. XX, odredba 48, str. 424
- 6 Ernst Mischler und Josef Ulbrich, n.d., str. 474–475
- 7 Reichsgesetzblatt, leto 1871, št. XXXIII; Ernst Mischler und Josef Ulbrich, n.d., str. 475
- 8 Uradni list Narodne vlade SHS v Ljubljani, letnik I, št. XXX, str. 69, Objava
- 9 AS, Rudarsko glavarstvo v Ljubljani, zapisnik o prevzemu Rudarskega urada v Celju po Rudarskem glavarstvu v Ljubljani z dne 1. junija 1945, str. 1, vsebuje podatke, da je bil Rudarski urad v Celju uradno ustanovljen 5. junija 1941. Verordnungs- und Amtsblatt des Chefs der Zivilverwaltung in der Untersteiermark št. 19/1941, str. 137–138, vsebuje le odredbo o vodenju družbe Energieversorgung in der Südsieiemark s sedežem v Mariboru, ustanovljene 6. junija 1941. Odredba o rudarskem nadzorstvu na Spodnjem Štajerskem z dne 20. 12. 1942, objavljena v Verordnungs- und Amtsblatt št. 107/1942, str. 715, določa, da izvaja to nadzorstvo Rudarski urad v Celju
- 10 AS, Rudarsko glavarstvo v Ljubljani. Razni rudniki, fasc. 4, mapa ukinitiv Rudarskega glavarstva
- 11 Zupančič Lojze, Rudarstvo Slovenije. Spominski zbornik ob dvajsetletnici kraljevine Jugoslavije, Ljubljana, 1939, str. 355; AS, Zbornica za trgovino, obrt in industrijo v Ljubljani, fasc. 16, Naeri rudarskog zakona za kraljevino Srba, Hrvata i Slovenaca od 9. jula 1929, člen 177
- 12 Splošni pregled fondov Državnega arhiva LRS, Ljubljana, 1960, str. 77
- 13 AS, Zbornica za Irgovino, obrt in industrijo v Ljubljani, fasc. 16, Naeri rudarskog zakona . . . , člen 181
- 14 AS, Zbornica za Irgovino, obrt in industrijo v Ljubljani, fasc. 16, informacija in pripombe na načrt rudarskega zakona
- 15 Občni rudarskopolijski predpisi, Ljubljana, 1939; Službene novine kraljevine Jugoslavije, 1938, št. 215/LXIV z dne 21. 9. 1938
- 16 Rudarsko glavarstvo v Celoveu, spis št. 2452/1922 s prilogami
- 17 AS, Rudarsko glavarstvo v Ljubljani, spis 1353/1945; zapisnik o prevzemu Rudarskega urada v Celju po Rudarskem glavarstvu v Ljubljani 1. junija 1945, str. 6
- 18 AS, Rudarsko glavarstvo v Ljubljani, zapisnik o prevzemu Rudarskega urada v Celju po Rudarskem glavarstvu v Ljubljani 1. junija 1945, str. 6, 7

- 19 AS, akcesijska knjiga, vpis št. 336; AS, spisi 1954, akt št. 368/54
- 20 AS, akcesijska knjiga, vpis št. 701
- 21 AS, akcesijska knjiga, vpisi št. 719, 777, 815
- 22 AS, akcesijska knjiga, vpis 918
- 23 AS, akcesijska knjiga, vpis 1384
- 24 AS, akcesijska knjiga, leto 1981
- 25 Rudarsko glavarstvo v Celoveu, delovodniki 1889–1918, zapisi o škartiranih spisih
- 26 AS, Rudarsko glavarstvo v Ljubljani, delovodnik za leto 1924
- 27 Občni rudarskopolijski predpisi, Ljubljana, 1939, člen 518, str. 166
- 28 Občni rudarskopolijski predpisi, Ljubljana, 1939, člen 539, str. 177–178
- 29 AS, Zbornica za Irgovino, obrt in industrijo v Ljubljani, fasc. 16, rudarstvo v Sloveniji, IV. Delavske razmere, 1927; Josip Močnik, Rudarstvo. Krajevni leksikon Dravske banovine, Ljubljana, 1937, str. 52, 53

ZUSAMMENFASSUNG

DIE BERGHAUPTMANNSCHAFT 1858–1945 UND DIE BEDEUTUNG IHRES ARCHIVSCHRIFTGUTES FÜR DIE GESCHICHTE

Peter Ribnikar

Die Berghauptmannschaft ist das Verwaltungsorgan für den Bergbau- und Schmelzenbereich. Sein Arbeitskreis gründete am österreichischen Bergbaugesetz aus dem Jahre 1854 und am Gesetz über die Regelung und Organisierung der Bergbaubehörden aus dem Jahre 1871. Das slowenische Gebiet wurde bis zum Zusammenbruch der österreichisch-ungarischen Monarchie in 1918 der Berghauptmannschaft in Klagenfurt untergeordnet, später aber der Berghauptmannschaft in Ljubljana (vom 1918 bis zum 31. Dezember, 1945).

Das Archivschriftgut der Berghauptmannschaft umfassen die Geschäftsbücher, Aktenschriftstücke, sowie die Karten und Landkarten. Die Bücher sind eigentlich die Bergbaugeschäftsbücher im breiteren Sinne, statistische Bücher und Registraturbücher. Die Bergbaugeschäftsbücher hatten als Evidenzbücher den öffentlichen Rechtswert. Sie enthalten die Angaben über die Eigentums- und anderen Bergbaurechte, sowie der Einzelnen als auch der Vereinigungen. Das Schriftgut stellt eine Dokumentation über die allgemeine administrative, fachlich-verwaltliche, sowie bergmännisch-polizeiliche Geschäftsführung vor. Die Pläne, Karten und Landkarten dokumentieren, nebst der Bergbauobjektedimensionen, auch die Entwicklung der Bergbautechnologie und die Einführung des technischen Fortschrittes im Bergbau.

DEŽELNA KOMISIJA ZA AGRARNE OPERACIJE NA KRANJSKEM

Vladimir Sunčič

V svojem sestavku bom poizkusil na kratko obdelati vzroke, ki so konec 19. stoletja pripeljali do ustanovitve Deželne komisije za agrarne operacije na Kranjskem. Ob tem pa tudi njeno organizacijo in naloge, ki jih je ta komisija na osnovi zakonskih določil opravljala pri razdelitvi in ureditvi skupnih zemljišč na Kranjskem. Komisija za agrarne operacije je delovala od leta 1887 do 1945.

Prodiranje denarnega gospodarstva in kapitalističnih odnosov na vasi, pa tudi odškodnina z zemljiško obvezo, so uničevali kmeta v drugi polovici 19. stoletja. Zaradi zaostale agrarne tehnike in zaradi sredstev, ki jih je imel na razpolago, kmet ni bil kos kapitalističnemu načinu gospodarstva. Njegovo povečini majhno posestvo je bilo razkosano na več negospodarskih parcel. Gospodarski konjunkturi v začetku 70-ih let 19. stoletja je sledila težka agrarna kriza. Tuja konkurenca je kmečko gospodarstvo skoraj uničila. Kmetijska posestva so zaradi padea cen, tehnične zaostalosti ter nerentabilnosti propadala ali pa postajala prezadolžena. Takšno stanje je povzročilo sprejem posebnih agrarnih zakonov, ki naj bi izboljšali gospodarski položaj kmetom. Do takrat sprejeta agrarna zakonodaja je rešila samo en del celotnega agrarnega vprašanja, to je ureditev pašnih in drugih užitkov v graščinskih gozdovih. Po cesarskem patentu iz leta 1853 so nastale nove servitutne skupnosti, ki niso bile urejene ne na znotraj ne na zunaj. Nihče ni skrbel ne za organizacijo teh novih agrarnih skupnosti ne za gospodarjenje na novo nastalih skupnih in servitutnih zemljiščih. Gospodarstvo na skupnih zemljiščih, pašnikih in gozdovih je ostalo neurejeno. Ta skupna zemljišča so ostala prepuščena samovoljnemu izkoriščanju posameznikov. Državni zakon z dne 7. 6. 1883 št. 94 in kranjski deželni zakon št. 2 iz leta 1888 „o razdelitvi in ureditvi skupnih zemljišč“ je pomenil začetek reševanja tega problema, hkrati pa ustanovitev posebnih agrarnih oblasti za razdelitev in ureditev skupnih zemljišč. Te agrarne oblasti so bile:

1. komisar za agrarne operacije
2. deželna komisija za agrarne operacije,
3. ministrska komisija za agrarne operacije v Ministrstvu za kmetijstvo.

Njihova naloga je bila izvedba razdelitve in ureditve skupnega zemljišča. Razdelitev in ureditev je bila mogoča le na predlog vaščanov. Skupna zemlja se je razdeljevala na parcele. Pri razdeljevanju zemlje so se ozirali na različne kriterije tako, da so ponekod dobili vsi vaščani enake deleže, drugod pa so bili kajzarji izključeni. Ponekod so se spet ozirali na velikost kmetije. Kjer je bila upravičenost do paše dotlej omejena po številu glav, je zdaj to število odločalo pri odmeri parcele, ki jo je posamezno gospodarstvo dobilo na prejšnji gmajni.

Kranjski deželni zakon „o razdelitvi in ureditvi skupnih zemljišč“ je določal razdelitev in ureditev tako, da je komisija za agrarne operacije po sprejetju predloga udeležencev dala nalog komisarju za agrarne operacije, ki je moral pripraviti in sestaviti razdelbeni in uredbeni načrt (člen 51). Razdelbeni načrt je moral obsegati enitev zemljišč in pravice. Uredbeni načrt pa je moral obsegati podatke o plodnosti skupnih zemljišč (člen 57).

Načrt o razdelitvi in ureditvi je potrdila komisija za agrarne operacije. Dan, s katerim se začne uradno poslovanje komisarja za agrarne operacije, je moral biti objavljen v uradnem deželnem časopisu (člen 60). Pri razdelitvi in ureditvi so morali poleg komisarja sodelovati tudi odposlane kranjskega deželnega odbora in strokovnjaki za zemljemerska in tehnična dela (člen 61 in 64). V začetku osnovnih del pri razmejitvi skupnih zemljišč je moral komisar s pomočjo strokovnjakov izmeriti in razmejiti skupno zemljišče na posamezne parcele (člen 68). Vaščani, ki so se udeležili razdelitve, so bili vpisani v poseben imenik neposredno udeleženih (člen 69). Pri razmejitvi na posamezne parcele so tudi točno oenili deleže udeležencev (člen 73). Na podlagi oenitve vrednosti celotnega zemljišča je komisar sestavil register deležnih pravic, ki ga je potrdila komisija za agrarne operacije (člen 79). Zoper register deležnih pravic so imeli pravico udeleženci vložiti pritožbo pri komisarju. Nato so določili oddelilni načrt, to je načrt bodoče ureditve (člen 83).

Pri ureditvi gozdnih zemljišč se je moral narediti gozdni red. Gozdni red je obsegal:

1. napotke, kako naj se ravna pri skupnem užitku in pri njegovi razdelitvi,
2. napotke, kako naj se gozdni sadeži čim bolj zaščitijo pred gozdnimi škodljivci (člen 93).

Nekateri deli skupnih zemljišč so se izključili iz razdelitve in ureditve. To so bila tista zemljišča, ki so bila po svoji legi izpostavljena posebnim poškodbam ali pa so se jih držala kaka posebna bremena. To so bila zemljišča, ki so bila izpostavljena plazovom, povodnim in pa tista, ki so se jih držala posebno visoka realna bremena, katerih vrednost je bilo težko določiti. Agrarne oblasti tudi niso bile pristojne v takih zadevah, ki se tičejo železnice ali javnih potov, kakor tudi stavbnega reda (člen 5).

To je kratek pregled dela agrarnih oblasti pri razdelitvi in ureditvi skupnih zemljišč.

Organizacija komisije za agrarne operacije

Člani deželne komisije za agrarne operacije so bili:

1. deželni predsednik ali njegov namestnik kot načelnik,
2. poročevalec,
3. trije sodniki,
4. en član deželnega odbora (člen 14).

Pri delu komisije so sodelovali kot posvetovalni člani tudi gospodarski in tehnični izvedenci (člen 17). Poročevalec deželne komisije je določil minister za kmetijstvo po dogovoru z ministrom za notranje zadeve, člane sodniškega stanu pa je določil pravosodni minister. Člana deželnega odbora je izvolil kranj. deželni odbor sam (člen 15).

Kot drugoinstančno oblastvo je komisija za agrarne operacije na predlog komisarja razsojala in odločala o sporih med vaščani. Razsodba komisije za agrarne operacije je bila končno veljavna. Toda udeleženci so imeli možnost pritožbe na ministrsko komisijo za agrarne operacije v ministrstvu za kmetijstvo na Dunaju (člen 45). Naloga te komisije je bila kontrola nad izvajanjem navedenega zakona o deželnih komisijah za agrarne operacije. Delitev skupnih zemljišč je združevala zraven pravne ureditve novih razmerij tudi izvedbo ustreznih vrisov v katastrske mape. Zaradi tega je komisija ustanovila poseben tehnični oddelek.

Delo komisije in ostalih agrarnih oblasti pa ni bilo samo

vezano na zgoraj omenjeni zakon, ampak je bilo povezano tudi z ostalo agrarno zakonodajo: z zakonom o odpravi gozdnih enklav in arondacije gozdnih mej (drž. zak. št. 93 iz leta 1883, kranj. dež. zak. št. 3 iz leta 1888), zakonom o zlozbi poljedelskih zemljišč (drž. zak. št. 92 iz leta 1883, kranj. dež. zak. št. 28 iz leta 1900), zakonom o uredbi pravie drvarjenja, paše in dobivanja gozdnih pridelkov ter o novi uredbi in njihovem odkupu, kolikor so bile že enkrat urejene (drž. zak. št. 130 iz leta 1853, kranj. dež. zak. št. 2 iz leta 1912), zakonu o varstvu planin in pospeševanju planinskega gospodarstva (kranj. dež. zak. št. 18 iz leta 1909) in zakonu o izboljšanju pašnikov (kranj. dež. zak. št. 63 iz leta 1912). Vsi ti zakoni imajo predvsem namen popraviti napake nepravilno in nepopolno izvedene odveze zemljiških bremen (ces. patent iz leta 1853 „o odvezi in ureditvi zemljiških bremen“), to je odpraviti razkasanost kmečkih posestev ter rešiti vprašanje skupnih zemljišč ter starih pašnih pravie. Ti agrarni zakoni stremijo za tem, da se s primerno porazdelitvijo zemlje in organizacijo agrarnih skupnosti postavi kmečko gospodarstvo na trdne temelje, da se kmetijska produkcija dvigne, olajša in poceni in se k njej pritegnejo nova, do sedaj neracionalno gospodarjena zemljišča. To zadnje velja posebno za pospeševanje pašništva in planšarstva kot glavnega in najvažnejšega užitka skupnih zemljišč.

Razkasanost kmečkih posestev je skušal odpraviti zakon o zlozbi poljedelskih zemljišč. Pri zlozbi ali komasaciji so se poljedelska zemljišča enega okoliša (ene občine, vasi ali skupine) združila in se nato povsem na novo razdelila, in to tako, da so se dosegle z istočasno napravo novih potov in izvedbo potrebnih skupnih melioracijskih naprav kar najbolj primerne gospodarske oblike posameznih posestev. Na ta način naj bi se omogočilo kar najbolj racionalno gospodarjenje.

Pomen zakona o novi ureditvi oziroma odkupu servitutnih pravie, paše i.dr. je bil predvsem v tem, da so se stare kmečke pravie priznavale ne kot običajne servitutne pravice, ampak kot realne pravice. Namen tega zakona je bil tudi, da se odpravijo vse stare pomnankljive ureditve teh pravie. To naj bi se uredilo z odkupom v svetu ali denarju ali pa z novo ureditvijo teh odnosov in popravo obstoječih starih odveznih listin.

Po zakonu o varstvu planin in pospeševanju planinskega gospodarstva so bila posebno poudarjena določila o oskrbovanju planinskega gozda, o ločitvi planinske paše in planinskega gozda, o dopustnosti gozdne paše, o odvažanju sena in gnoja, o zavarovanju planinskih tal, kakor tudi za boljše oskrbovanje planin (člen 5). Ta določila je vseboval gospodarski načrt (planiuski red), ki ga je moral sestaviti lastnik in predložiti komisarju za agrarne operacije (člen 3).

V zakonu o izboljšanju pašnikov je prihajalo v poštev za izboljšavo pašnega sveta in olajšavo njegove porabe naslednje:

1. naredbe, s katerimi se je svet gojil (namakanje, osuševanje, požiganje, krčenje in liranjenje ter poraba gnoja),
2. naredbe, s katerimi se je svet obvaroval,
3. naredbe za boljše obdelovanje (izgradnja potov in stez, napajališč, hlevov, napeljava vode itd.), (člen 3).

V vsakem agrarnem postopanju so se istočasno z racionalno porazdelitvijo zemlje, z delitvijo ali ureditvijo skupnih zemljišč ali z uredbo kmečkih pravie reševala vsa tehnična in gospodarska vprašanja. Spojitev reševanja

gospodarskih, pravnih in tehničnih vprašanj je predvsem vidna pri zlozbi (komasaciji). Pri zlozbi je bilo nujno, da se opravi še melioracija (namakanje, osuševanje, preložitve potov i.dr.), predvsem zaradi tega, ker je tvorilo celotno zložbeno ozemlje enoten zemljiški kompleks, ki naj bi se na novo razdelil, tako da so odpadli vsi odkupi zemljišč in drugo.

Ti agrarni zakoni so imeli še posebno lastnost, da so pri njihovem izvajanju sodelovali udeleženi posestniki sami, in to kot zložbeni odbor pri zložbah, kot organizirana skupnost pri ureditvah in delitvah skupnih zemljišč in pri reševanju servitutnih vprašanj. Tako so sami posestniki pomagali pri urejanju razmer, ki so jih najbolj poznali.

Kot je iz navedenega razvidno, je bila naloga komisije za agrarne operacije in drugih agrarnih oblasti predvsem v tem, da so čim bolj natančno opravljali navedeno agrarno zakonodajo v smislu izboljšanja agrarno gospodarskega položaja kmeta kakor tudi tehnične ureditve skupnega zemljišča.

V svojem sestavku sem obravnaval komisijo za agrarne operacije od njene ustanovitve do prve svetovne vojne. Z nastankom nove Jugoslavije se je delo agrarnih oblasti nadaljevalo. Delovale so v skoraj nespremenjeni obliki še naprej, posebno zaradi tega, ker se je delo na posameznih agrarnih operacijah nadaljevalo in zaključevalo. Nadaljevale so niso samo stare in nezaključene agrarne operacije, ampak so nastajale tudi nove. Sprememba glede na delovanje agrarnih oblasti po razpadu Avstro-Ogrske je bila v tem, da se je ustanovila visoka komisija za agrarne operacije, ki je združevala naloge bivše ministrske komisije v ministrstvu za kmetijstvo ter deželne komisije za agrarne operacije (naredba narodne vlade SHS z dne 14. 11. 1918, št. 111, Ur. l. št. 11).

ARHIVSKO GRADIVO

Gradivo sem dobil v fondu Deželne komisije za agrarne operacije v Arhivu SR Slovenije. Fond obsega 36 t.in. (135 fasciklov). Sestavljen je iz agrarnih operacij (RU spisi) po abecednem redu. Spisi so v okviru dosjejev. Registraturne pomožne knjige niso ohranjene, razen dveh indeksov – abecednih kazal.

LITERATURA

Kmetijstvo Dravske banovine, Ljubljana 1933, izd. Potujoča kmetijska razstava in šola
F. Gestrin-Melik: Slovenska zgodovina od konca 18. stoletja do konca 1918. leta, Ljubljana 1966.

ZUSAMMENFASSUNG

DIE LANDESKOMMISSION FÜR AGRAROPERATIONEN IN KRAIN

Vladimir Sunčić

Der Autor beschreibt die Tätigkeit und Aufgaben der

Agrarbehörden, insbesondere der Kommission für Agraroperationen hinsichtlich der Durchführung der besonderen Agrargesetzgebung, die am Ende des 19. Jhs. erlassen wurde — mit der Absicht, die für den Bauer sehr wichtigen Fragen zu regeln (die Aufteilung und Regelung der gemeinsamen Grundstücke, die Zusammenlegung (Kommassation) der Landwirtschaftsgrundstücke, die Weidelandbesserung, der Bergschutz usw.).

FILMSKO GRADIVO V ARHIVU SR SLOVENIJE KOT ZGODOVINSKI VIR ZLASTI ZA ZGODOVINO KMETIJSTVA, GOZDARSTVA IN LESARSTVA

Ivan Nemančič

Po osvoboditvi je zbirala in hranila filmsko gradivo za območje vse Jugoslavije Jugoslovanska kinoteka v Beogradu. Proti koncu šestdesetih let pa so nastale filmske zbirke v večini republiških arhivov, med njimi tudi v Arhivu Slovenije. Zakon o arhivih in arhivskem gradivu (Uradni list SRS, št. 4-24/1966) je že pred tem ovrednotil film kot arhivsko gradivo, skrb zanj pa je zaupal arhivski službi. Sledila sta Zakon o filmu (Uradni list SRS, št. 4-24/1974) in Zakon o naravni in kulturni dediščini (Ur. l. SRS, št. 1/81), ki je filmsko gradivo v SR Sloveniji v celoti zavaroval.

V referatu se bom najprej pomudil ob vprašanju verodostojnosti filmskega gradiva kot zgodovinskega vira. Nato bom predstavil posamezne filme iz zbirke Arhiva, ki bi jih bilo mogoče uporabiti kot zgodovinski vir za gospodarsko zgodovino.

Klasifikacija filmov okvimo deli filmsko gradivo po vrstah na igrane, dokumentarne in risane filme, kar je v osnovi že napolnilo zgodovinarjem pri uporabi filmov za njihove raziskave. Vendar pri tem upoštevamo, da imajo tudi igrani filmi številne sekvence dokumentarnega značaja.

Film je novejša vrsta arhivskega gradiva, ki je zgodovinarji za svoje raziskave skoraj še ne uporabljajo. Ne le za filmsko zbirko v Arhivu SR Slovenije, tudi za gradivo Jugoslovanske kinoteke, ki se uvršča med največje filmske arhive v svetu, so zgodovinarji v preteklosti pokazali malo pozornosti. Medtem pa drugod po svetu filmski arhivi raziskovalcem različnih področij družbenih dogajanj odpirajo vrata na stežaj in čedalje več publikacij temelji na filmskem arhivskem gradivu.

Filmsko in spisovno arhivsko gradivo se razlikujeta po obliki in načinu sporočila. Spisi obsegajo le podatke, ki jih je avtor zapisal in nam jih sporočil. Z njimi si ustvarimo podobo o dogodku, medtem ko se v filmu pred našimi očmi dogodek v celoti ponovi. Za študij posameznih delov filma lahko izdelamo fotose in na njih ugotovimo vse podrobnosti filmske slike. Kljub temu, da so filmski posnetki fragmentarni, ker je tehnično na enem filmskem traku nemogoče zajeti dogodek v celoti,

je sporočilo filmske slike popolnejše od pisanega sporočila. Poleg tega slikovni filmski zapis dopolnjujejo napisi na filmskem traku in zvočni komentar.

Filme snemajo z različnimi nameni, mnogokrat brez poprejšnjih priprav. Arhivsko filmsko gradivo predstavlja dogodek, predmet itd., kakršen je v resnici, brez kakršnihkoli deformacij. Večinoma pa snemajo režiserji filme po vnaprej pripravljenih scenarijih. Z njimi usmerjajo snemalce in oblikujejo posnetke tako, da jih uskladijo s svojimi stališči do določenih vprašanj. Posnete filme pogosto dopolnijo s sekvencami že prej posnetih filmov. Često jim dodajo ton in s tem tudi komentar, s čimer je mogoče prvotni smisel kadrov delno ali popolnoma spremeniti in tako ponarediti resnico o dogodku. Ton zapišejo na filmski trak sinhrono ali pa ga dodajo pozneje. Medtem ko je tonski zapis mogoče falsificirati, slike v kadru ne moremo ponarediti. V filmih, za katere nimamo avtentičnega zvočnega zapisa, in v filmih, ki so bili posneti pred zvočnim zapisom, je verodostojnost slike vprašljiva le za sekvence, ki jim je bil zvok dodan pozneje. Resničnost filmske slike je mogoče ponarediti tudi s fotomontažo in trikom. Ob vsakokratni uporabi filmskega arhivskega gradiva se nam vsiljuje misel o fotomontaži, ki nam vlija dvom o pristnosti filma.

Kritično presojo o uporabi filmskega gradiva kot zgodovinskega vira strnemo v ugotovitvi. Pri oceni avtentičnosti filmskih posnetkov se vedno omejujemo le na posamezne kadre in ne zajamemo filma v celoti. Ob pazljivem pregledu filmske slike lahko odkrijemo vse dodane sekvence, skratka montažo in falsifikate. Pri ugotavljanju verodostojnosti filmov upoštevamo še druge kriterije. Primerjamo jih s pisanimi viri in s podatki, ki so nam jih sporočile priče dogodkov.

Filmska zbirka v Arhivu SR Slovenije šteje prek 800 dokumentarnih, 106 igranih in 41 animiranih filmov. Posamezni filmski zapisi, bodisi da so reportaže, filmi, posneti po scenarijih, ali pa arhivsko gradivo brez zvoka in komentarja, predstavljajo dragoceno arhivsko gradivo, ki ga bo mogoče uporabiti pri raziskavah vseh področij družbenega življenja. V tem gradivu bodo našli podatke za svoje študije raziskovalci posameznih vej gospodarstva, etnologi, umetnostni zgodovinarji in drugi. Poročilo o teh virih bi bilo preobsežno, če bi predstavil vse filme za posamezna področja gospodarstva. Uporabniki filmskega gradiva jih bodo našli v Inventarju filmske zbirke Arhiva. Zaradi tega sem se omejil le na nekatere filme o

kmetijstvu, gozdarstvu in predelavi lesa. Časovno bom zajel predvojno obdobje in nato še filme, ki so bili posneti do srede petdesetih let.

Leta 1932 je po scenariju, v režiji Josipa Šestiča inž. Dragomir Grujić posnel film Zadržna živinoreja na Gorenjskem. Film prikazuje vzorno urejeno kmetijo v vasi Voglje, kmečko hišo, gospodarska poslopja, kmetijska orodja, ki so jih v tistem času uporabljali, hlev s kanalizacijo, sprehajališče za živino in končno sadni vrt. V drugem delu nas film seznanl s strokovno selekcijo goveje živine v živinorejski zadrugi v Naklem pri Kranju, z načinom ocenjevanja živine in vključevanja v rodovnik. Končno prikazuje film ureditev in delo mlekarke zadruge v Naklem, ki je bila nameščena v preurejeni kmečki hiši. Zadržniki so oddajali mleko v zadrugo, kjer so najprej ugotovili čistost mleka, količino tolašče, nato pa mleko predelali v sir in maslo. Zadržna komisija je od časa do časa obiskala posamezne domačije in ugotavljala zlasti urejenost hlevov.

Nato nas film popelje med planšarje v Bohinju na predplaninskih pašnikih, ki jih imenujejo tudi rovti, in na visoke planine. Na nizkih planinah so pasli živino v zgodnjem poletju. Julija so se pastirji s čredami selili na pašnike v visokih legah. Posamezne vaške skupnosti so imele svoje pašnike. „Repečnikov rovt“ je bil last živinorejske zadruge Gorje pri Bledu. Na njem so pasli govedo in konje. Pašnik je bil razdeljen na oddelke, ki so bili ograjeni vsak zase. V njih so bile kočje, bivališča pastirjev in staje za živino. Podobno so bila urejena planšarska naselja na nizki planini Uskovnici, predplanini Praprotnici in na visoki planini Konjščici. Živino na planinah so oskrbovali planšarji. Na vsaki planini je bila tudi sirarna, kjer so predelovali mleko v maslo in sir, ki so ga nato nosili v dolino, kjer je zorel.

Film o planšarstvu je toliko dragocenejši, ker prikazuje dejavnost v kmetijski panogi, ki jo po osvoboditvi opuščajo in je ne bo mogoče nikdar več obnoviti v prejšnjem obsegu. Pred vojno so Bohinjci pasli na planinah okrog 1000 krav, prašiče in konje. Na 28 planinah so izdelovali sir. V letu 1980 so bohinjski kmetje izdelovali sir le še na treh planinah. Kmetijsko-gozdarska zadruga Bohinjska Srednja vas je dobila družbeno pomoč za obnovo pašnikov in planin. Vendar dajejo Bohinjci pri tem prednost pašnikom v dolini, večinoma v bližini vasi, da so dostopni z avtomobilom. Vsak dan lahko tako z njih odvažajo mleko in oskrbujejo živino na paši z doma. Mnoge kočje in staje v visokih planinah, ki jih prikazuje film, so opustele in propadajo. Kočje, ki stoje niže, so spremenile videz. Nekatere so predelali, spremenili v počitniške hišice.

V Triglavskem pogorju sta bila v letih 1931 in 1932 dokončno posneta celovečerna filma V kraljestvu Zlatoroga in Triglavske strmine, ki ju štejemo za prva slovenska igrana filma. Istočasno pa ugotovimo, da sta filma pretežno dokumentarnega značaja. Planinci, ki so igralci, se napatijo „v kraljestvo Zlatoroga“, na Triglav. Med potjo obiščejo planšarje na Pokljuki. Avtor filma prof. Janko Ravnik je na dokaj idiličen način predstavil življenje planšarjev, njihove kočje zjutraj, ko se planšarsko naselje prebuja, črede živine na paši, delo v sirarni na planini in izdelavo sira na planini v Lazu pod Debelim vrhom. Oba filma predstavita tudi delo in življenje na visokogorskih kmetijah. Kmet z vprego in plugom orje zemljo in jo rahlja z brano. Skupina koscev se s kosami pomika prek košenine in za njimi ostaja pokošena trava v

rede. Grabljice sušijo seno in ga v ponjavah odnašajo v dolino. V kraljestvu Zlatoroga se seznanimo še z delom gozdarjev, ročno obdelavo lesa, prevozom smrekovih hlodov iz gozda in gozdno drevesnico na Pokljuki.

Pred vojno je neznan avtor v letih 1930–1940 posnel film o Banovinski kmetijski šoli v Šentjuriju ob Južni železnici. Film je poučnega značaja. Kmetijska šola v Šentjuriju je prirejala tečaje za kmečke fante, ki jih v filmu imenuje travniški pomočniki. Ti se spoznajo z gnojenjem travnika z umetnimi in drugimi gnojili. S travnikov odstranjujejo ščavje, rahljajo zemljo s krožno brano in pripravljajo kompost. Učni program je zajel tudi pridelovanje semen trav in detelj, sejanje trav, pašo živine na travnikih, rejo prašičev, rezanje koruznice s slamoreznic, polnjenje silažnih jam, urejanje zelenjavnega in okrasnega vrta ter gojitev drevesnice.

Nato sledi na istem filmskem traku Kmetijska šola na Grmu pri Novem mestu z obdelovalnimi površinami, poskusnimi gredami za žitne kulture, drevesnice, prikazom sajenja trsnih cepljenk „na grobove“. Nove obdelovalne površine so na tem posestvu pridobivali z izsuševanjem močvirja, pri čemer so uporabljali posebne cevi. Na obeh kmetijskih posevstvih so prikazana gospodarska poslopja, razna orodja za obdelavo kmetije itd. Kmetijski strokovnjaki bodo v filmu ugotovili še druge podrobnosti. Leto 1945 predstavlja v razvoju slovenskega filma pomembno prelomnico. Kmalu po osvoboditvi je bilo ustanovljeno filmsko podjetje Triglav film. Filmski delavci, združeni v tem podjetju, so kljub pomanjkljivi tehnični opremljenosti poleg igranih filmov začeli načrtovati snemati tudi dokumentarne filme, ki naj bi zajeli vsa področja družbenega življenja, zlasti velike spremembe v gradnji naselij, cest, železnic, gradnjo tovarniških objektov, udarniške akcije in drugo. Skratka, ti filmi odražajo delo ljudskih množic pri obnovi porušene dežele in gradnjo številnih novih objektov. Veliko dokumentarno vrednost ima Filmski obzornik, ki je izhajal v letih 1946 do 1951. Poleg tega je Triglav film posnel številne reportažne zapise, ki so izrazito arhivsko filmsko gradivo. Večinoma so bili posneti na 16 mm traku in niso zvočno opremljeni. Prikazujejo dogodke, ki jih niso zajeli obzorniki in drugi dokumentarni filmi.

Iz povojnega časa bom predstavil dokumentarne filme o kmetijskih obdelovalnih združenjih, o gozdarstvu, lesarstvu in reportažni film o gozdarski razstavi 1949. leta v Ljubljani.

Industrija z novimi tovarnami je po osvoboditvi potrebovala čedalje več delovnih moči. Številni delavci so prihajali z vasi. Pred kmetijstvo so bile postavljene nove naloge. Na vprašanje, kako z manjšim številom delavcev v kmetijstvu pridelati več živeža, tudi za tiste, ki so odšli s podeželja, je bilo mogoče odgovoriti le tako, da je zastarelo tehnologijo zamenjal nov, naprednejši način obdelovanja zemlje. Kmetje so se začeli združevati v obdelovalne kmetijske zadruge, da bi z boljšo organizacijo dela in kmetijskimi stroji dosegli večji pridelek, boljšo letino. Režiser Zvonimir Sintič je v filmu Prekmurje ob lepotah prekmurske pokrajine prikazal na eni strani prekmurskega kmeta, ki vihti motiko na polju in ročno obdeluje zemljo, na drugi strani pa združevanje kmetov v zadruge. Traktorji zamenjajo nekdanje težaško ročno delo. Zadržniki se v svojem delu posvetujejo na sestankih v zadržnih domovih, ki so središče njihovega kulturnega življenja. Snemalec je obiskal tudi Kmetijsko šolo v Rakičanu in nas seznanil s poukom in delom te

sole, nato razstavo kmetijskih strojev, ki so jih v tistem času uporabljali v Prekmurju. Zanimivi so posnetki o obrtniški dejavnosti. Lončarji ročno oblikujejo posode in tudi ročno pripravljajo glino, iz katere žgejo opeko. Dekleta v prekmurskih domovih na statvah tkejo domače platno.

Življenje in delo zadružnikov v kmetijstvu je prikazal tudi Filmski obzornik 11 iz marca 1947. Predstavil je delo Kmetijsko-obdelovalne zadruge „Jože Lacko“ v Radvanju pri Mariboru. Delavci te zadruge obdelujejo polje, vinograd in urejajo vrtove. Pri svojem delu uporabljajo razne kmetijske stroje.

Daljši film o zadružnikih v kmetijstvu, zlasti o gradnji zadružnih domov, je leta 1948 posnel Ernest Adamič.

Gozdarstvo je bilo po vojni pomembna gospodarska dejavnost. V letih obnove in prve petletke smo mnogo lesa izvažali. V zameno zanj smo uvozili stroje in drugo opremo za nastajajoče tovarne. O delu gozdarjev, predelavi lesa in proizvodnji v raznih tovarnah lesne industrije je Triglav film posnel več filmov. Njihova pomanjkljivost je v tem, da so nemi in brez napisov. V letu 1949 so inž. Janez Jerman, inž. Ivan Bartl in Janez Ovsec posneli daljši film z naslovom Oglarjenje, pridobivanje dišečega olja iz smrekovih vejic in pridobivanje tanina. Oglarji v okolici Logatca pripravljajo oglarske kope. Les, zložen na kup, so obložili z drobnim vejevjem in listjem, ga pekli s pristjo in nato zažgali. Po nekaj dneh, ko je bilo oglje „kuhano“, so kopo razgrabili, oglje pa pripravili za prevoz v dolino. Poleg tega so v tistem času pridobivali oglje v posebnih kovinskih GIS-ovih pečeh (peč so konstruirali na Gozdarskem inštitutu Slovenije) in v Francoskih pečeh. V posebnem destilacijskem kotlu so pridobivali lesne destilate, iz smrekovih vejic pa eterično olje. Pri tem so snučje sesekali in ga kuhali. V istem filmu so prikazani tudi proizvodnja tanina v Sevnici, drobljenje lesa in proizvodni proces do polnjenja posod s tekočim taninom.

Delo oglarjev, gozdnih delavcev in prevoz lesa iz gozdov je prikazal tudi Metod Badjura v filmu Pohorje, ki ga je posnel 1940. leta.

Pred letom 1950 je bil posnet film o proizvodnji celuloze in lesovine v „Celulozi“ v Vidmu ob Savi. Prikazani so celoten proizvodni proces v tovarni, delovni prostori, stroji, ki so jih uporabljali, in zunanjščina tovarne. Strojev iz tistega časa ne uporabljajo več. Tudi tovarniško poslopje, ki ga film prikazuje, ne stoji več.

V aprilu 1949. leta so kolektivi gozdarstva in lesne industrije pripravili razstavo o svojem delu. Objekte in posamezne eksponate so razstavili ob stavbi takratnega Ministrstva za gozdarstvo, ob današnji Prežihovi ulici. Neznani snemalec Triglav filma je obiskal razstavo in jo predstavil v podrobnostih. Film prikazuje uspehe večletnega dela gozdarstva in lesne industrije. V parku, ob vhodu na razstavni prostor, je bila postavljena montažna baraka, kakršne je takrat izdelovalo Lesno industrijsko podjetje v Škofji Loki in v Trzinu. V njej so bili razstavljeni hlodi, jamski in celulozni les, kolarski les, lubje za proizvodnjo tanina in drugo. Glavna direkcija za žagarsko proizvodnjo je razstavila žagani les in izdelke za široko uporabo: furnirje, parketne plošče, resonančni les itd. Kemična industrija je na shematičen način ponazorila tehnološki proces pridobivanja tanina iz smrekovega lubja, hrastovega in kostanjevega lesa. Sledijo izdelki poljištvene industrije s sobnim, pisarniškim in drugim pohištvom, diagrami o urejanju gozdov in pogoz-

dovanju kraških goličav, predstavitev smolarjenja, urejanja hudournikov in gozdni škodljivci. V parku so oglarji prikazali GIS-ovo in Francosko peč za pridobivanje oglja, ki so jo v času razstave zakurili. V istem prostoru so si obiskovalci razstave lahko ogledali tudi oglarsko kopo, postavljeno v prerezu.

Filmi, ki sem jih na kratko predstavil, segajo na razna področja gospodarskih dejavnosti. Popolnejšo sodbo o njih kot o zgodovinskem viru bi si mogli ustvariti šele pri projekciji. Zlasti bi ugotovili vrsto podatkov, ki jih v referatu ni bilo mogoče zajeti.

VIRI:

Poleg kopij filmov, ki so v referatu omenjeni, še: Stevan Jovičič, Film kao istorijski izvor, Istorijski glasnik, št. 1-2, 1977, str. 39-69; Ing. Mišan Simič, Razstava gozdarstva in lesne industrije LR Slovenije, Les, list za gozdarstvo in lesno industrijo, letnik I, 1949, št. 5-6, str. 187-190; Ing. Marko Beitoncelj, Planšarstvo v Bohinju nazaduje, Sodobno kmetijstvo, št. 9/81, str. 350-351.

SUMMARY

THE FILM RECORDS IN POSSESSION OF THE ARCHIVES OF THE SR OF SLOVENIA AS HISTORICAL SOURCE, ESPECIALLY FOR AGRICULTURE AND TIMBER INDUSTRY

Ivan Nemanič

Towards the end of the sixties the Archive of the SR of Slovenia on the basis of the Records and Archives Act (Official Gazette of the SR of Slovenia 4-24/1966) has begun to collect, keep and place at disposal the film records originating from the territory of the SR of Slovenia. The film records protection has been regulated by the Natural and Cultural Inheritance Act (Official Gazette of the SR of Slovenia, No. 1/1981).

Likewise the written records also the film records have been always critically estimated and verified.

The Archive of the SR of Slovenia disposes with over 800 documentary films, 106 performed and 41 animated films. In his report the author presents only some of the films on agriculture, forestry and timber industry until the middle of the fifties, which the historians could use as a historical source.

The film „Zadružna živinoreja na Gorenjskem“ („The Co-operative Cattle-breeding in Upper Carniola“) from 1932 describes a perfectly organized farm in the village Voglje in Upper Carniola, cattle-breeding in the co-operative in Naklo, cheese and butter production, as well as the Alpine dairy farms in the mountains over Bohinj. The film about the so called Banovina-Agricultural School in Šentjurj at the southern railway is deductive.

It describes the lessons and activity of its participants. The second part of the film presents the activity of the agricultural school in Grm by Novo mesto.

The Film-Corporation Triglav, which has been founded in Slovenia after the Liberation, shot numerous documentary films, especially the films showing the reconstruction of the country in the period of the Five-Year Plan. The Corporation paid great attention also to the spheres of agriculture and forestry. The film „Prekmurje“ (the producer was Zvonimir Sintić) describes the activity of the agricultural cultivate co-operatives, the cultivating machines, which were in use at that time, as well as the so called co-operative homes as centres of the cultural life in the villages.

After the Second World War the forestry was an important economic branch. In 1949 the „Triglav-Film“

shot a longer casting film under the title „Oglarjenje pridobivanje dišečeg. olja iz smrekovih vejic in pridobivanje tanina“ (“Charcoal-Burning, Fragrant Oil (from the Pine Twigs) and Tanin Production”). The film shows the charcoal burners preparing the piles and burning the charcoal. At that time also the iron ovens were used for charcoal-burning. In the same period also the film about the cellulose production in Videm at the Save River was shot. It describes the working process in the factory.

The complete forestry and timber- industry activity in connection with afforestation, pitch-making, torrent-regulation and wood-processing industry was presented on the show, which was in April 1949 organized by the working collectives of the forestry and timber industry in Ljubljana. An unknown camera man of the Triglav-Film shot the show and presented it in detail.

PROUČEVANJE STRUKTURE DELAVSTVA NA SLOVENSKEM PRED PRVO SVETOVNO VOJNO NA PODLAGI MOŠTVENIH KNJIG

Dr. Jasna Fischer

Raziskovanje socialne zgodovine je gotovo področje, ki je bilo ne samo v slovenskem ampak tudi jugoslovanskem in evropskem zgodovinopisju dolgo časa nekoliko zapostavljeno – beseda zanemarjeno je mogoče preostr. Raziskovalec te problematike prevečkrat naleti na skoraj nepremostljive ovire. Eden od poglavitnih vzrokov je specifično stanje virov. Možno je, da podatkov sploh ni, ali pa jih je preveč, da bi jih lahko sam obdelal. Je še tretja možnost, da so podatki različni in različno urejeni. Zato so samo deloma primerljivi ali pa sploh ne. Pri tej zadnji mislim predvsem na vsa različna objavljena statistična gradiva oziroma na rezultate njihove obdelave.

Danes se to stanje hitro spreminja. Na eni strani opazamo med raziskovalci vedno večje zanimanje in poudarjanje pomena tako imenovanih mikro študij, na drugi strani pa razvoj in večja dostopnost ter uporabnost računalniške tehnike omogoča uporabo vrste novih virov, ki smo jih prej sicer poznali, jih pa zaradi obilice podatkov nismo mogli obdelati in uporabiti. Pri uveljavljenem individualnem načinu zgodovinarjevega dela so včasih možne samo raziskave manjših zaokroženih problemov iz socialne zgodovine. Te mikro – lahko jih imenujemo tudi sondažne ali vzročne študije – pa so nepogrešljivi delčki velikega mozaike socialne zgodovine. Z uporabo računalnika se odpirajo seveda neprimerno večje možnosti, žal pa ima to tudi svojo slabo stran. Raziskave so zelo drage, ker sta zajemanje in prenos podatkov, ki jih obdela računalnik, za sedaj še dolgotrajen in zamuden postopek. Tega dela ne more opraviti zgodovinar več sam, ampak potrebuje posebno strokovno ekipo.

Uradni avstrijski statistični podatki žal za podrobnejši študij socialne strukture ne zadostujejo, čeprav jih je

objavljenih zelo veliko in so zlahka dostopni. Rezultati ljudskega štetja za leto 1869 so objavljeni v publikaciji Bevölkerung und Viehstand der im Reichsrathe vertretenen Königreiche und Ländern dann der Militärgrenze nach der Zählung vom 31. Dezember 1869, za leta 1880, 1890, 1900 in 1910 pa v seriji Oesterreichische Statistik.¹ Drug tovrsten, čeprav nekoliko drugačen vir so tiskana poročila obrtnih in trgovinskih zbornic, v katerih prikazujejo narodnogospodarske razmere in poleg drugega gradiva s pomočjo tabel prikazujejo tudi stanje obrti in industrije.² Vso statistično gradivo, ki se je zbiralo bodisi s splošnimi ljudskimi popisi, bodisi so ga zbirale same trgovinske in obrtne zbornice, je obdelano po metodologiji, ki bi raziskovalcu socialne zgodovine za podrobnejše analize morala zadostovati, vendar žal ni dosledno izvedena, ali pa so podatki nepopolni. Predvsem pa so v našem primeru, ko nas zanima delavstvo, premalo podrobni. Iz uradnih statističnih publikacij lahko le približno izračunamo število industrijskega in obrtnega delavstva. Avstrijska statistika uvršča po poklicni sheni v skupino B industrijo in obrt in zato so npr. pomočniki v obrti šteti k delavcem. Poleg njih so všteti k delavcem v obrti in industriji tudi tako imenovani „pomagajoči družinski člani“. Prav tako ni razvidno, kakšna je bila kvalifikacijska struktura.

Zato moramo k podrobnejšemu študiju o razvoju delavstva na Slovenskem pritegniti tudi drugo gradivo. Pri tem mislim trenutno na dva vira, ki bosta dala, ko jih bomo popolnoma obdelali in izžrpali, neprecenljive podatke. Prvi so popisnice ljudskih štetij v Ljubljani v letih 1857, 1869, 1880, 1890, 1900 in 1910, ki so ohranjene skoraj v celoti ter ohranjen del popisnic ljudskih štetij v Škofji Loki. Žal nimam podatkov, ali so ohranjene še za katere druge kraje in mesta na Slovenskem. Drug vir, ki mi je ta hip poznan, so moštvenic knjige, Mannschaftsbücher – ponekod jih imenujejo tudi matične ali delavske knjige, ki so prvovrsten zgodovinski vir za proučevanje razvoja, to je nastajanja, oblikovanja in rasti modernega industrij-

skega delavstva na Slovenskem. Praviloma so jih začeli voditi v drugi polovici 19. stoletja in so tam, kjer jih še imajo, dobro ohranjene. Da je tako, se imamo najbrž zahvaliti dejstvu, da jih tovarne še danes hranijo v tekočih registraturah in kadrovskih oddelkih.³ Čeprav se knjige od industrijskega obrata do industrijskega obrata nekoliko razlikujejo, pa vse imajo najpomembnejše podatke o delavcih, ki so jih zaposlovali.

Moštvene knjige so ohranjene samo v nekaterih industrijskih obratih, ki so že pred 1. svetovno vojno bili najpomembnejši v slovenski industriji. To dejstvo seveda določa metodo dela. V teh knjigah ni zajeto vse delavstvo v industriji ampak le del. Zato ostajajo moštvene knjige, kljub nadvse dragocenim podatkom, osnova le za vzročni študij procesa nastajanja in oblikovanja delavstva po posameznih industrijskih obratih v posameznih industrijskih panogah. To so rudarstvo, metalurgija ter tekstilna in tobačna industrija. Žal pa je bilo doslej neuspešno iskanje mošvenih knjig za podjetja v kemični, usnjarski in papirniški industriji. Samo nekaj primerov. Arhiv kemične tovarne v Hrastniku je bil med 2. svetovno vojno odpeljan v Nemčijo. Prav tako so leta 1941 ahriv smodnišnice v Kamniku preselili v Bosno in ga po vojni niso vrnili v Kamnik. Arhiv cinkarne v Celju je uničila velika poplava leta 1954. Ostali so samo deli mošvenih knjig za čas po letu 1919. Tovarna usnja v Slovenj Gradcu ne hrani več svojega starejšega arhiva, tovarna usnja v Šoštanju pa le drobce za čas med obema vojnama. V arhivskem fondu papirnice Vevče, ki je bil izročen Zgodovinskemu arhivu Ljubljana, ni mošvenih knjig.

Najštevilnejše moštvene knjige so ohranjene o zaposlenih delaveih v rudnikih. Hranijo jih v arhivu rudnika in topilnice svinca v Mežici, v rudniku premoga Trbovlje ter rudnika živega srebra v Idriji. Po nekaterih nepreverjenih podatkih so ohranjene tudi za rudnika premoga v Zagorju in Hrastniku. Najstarejša je moštvena knjiga v Mežici. Prvi vpis je iz leta 1815, zadnji pa iz leta 1937. Poleg priimka in imena ima še podatke o rojstnem letu, času zaposlitve, to je datum vstopa na delo in datum odhoda z dela, poklic delavca, nima pa — edina — podatka niti o rojstnem kraju niti domovinski občini oziroma pristojnosti. Podatek o poklicu so vpisovali le do leta 1907. Ker je to eden od najpomembnejših podatkov, je za naš študij knjiga uporabna le do tega leta. Skupno imamo tako podatke za 1470 oseb. V rudniku Trbovlje so moštveno knjigo začeli voditi leta 1874 in za čas do konca leta 1914 je vpisanih 55 190 delavcev. Število vpisov je tako visoko zaradi zelo visoke fluktuacije in ker je delavec ponovno vpisan ob vsaki zaposlitvi. Do leta 1890 so vpisovali poleg imena in priimka še podatke o rojstnem letu, kraju in času zaposlitve in poklicu, po tem letu pa še o pristojnosti ter stanu. Leta 1910 so začeli vpisovati tudi datum poroke in ime žene oziroma moža ter otrok in njihovo rojstno leto in kraj.

Za metalurgijo so ohranjene moštvene knjige v železarni oziroma jeklarni na Ravnah, v Štorah in na Jesenicah. Knjiga na Ravnah ni ohranjena v celoti, ampak le za leta od 1838 do 1907. O zaposlenih delaveih so vpisovali njihovo ime in priimek, rojstno leto in kraj, poklic in čas zaposlitve. Vpisanih je 1883 delaveev. Matična knjiga v Štorah začena z letom 1878, do leta 1914 je v njej zapisanih 3563 delavcev. Vpisovali so spet ime in priimek, rojstno leto in kraj, stan ter pomembna podrobnost — poklic ob vstopu na delo ter poklic tudi ob odhodu iz železarne. Železarna na Jesenicah je začela

moštveno knjigo voditi leta 1890 in do leta 1914 je v njej vpisanih preko 12 000 delavcev. Vpisovali so enake podatke kot na Ravnah in v Štorah, le namesto rojstnega kraja so zahtevali podatek o domovinski občini. Kot vidimo, je način vpisovanja približno enak. Razlika je le, da je na Ravnah število vpisov in delaveev isto, ker so ponovne zaposlitve vpisovali k prvemu vpisu, medtem ko so v Štorah in na Jesenicah delavee, ki so se zaposlili ponovno, vpisali na novo, torej število vpisov in oseb ni enako. Vse tri imajo v rubriki opombe pogosto navedene vzroke odhoda z dela.

Isti način vpisovanja so uporabljali tudi v tekstilnih tovarnah. Moštvena knjiga predilnice v Litiji je ohranjena le za čas od leta 1909 do leta 1914, ima 1455 vpisov, knjiga bombažne predilnice in tkalnice v Trziču pa za čas od leta 1890 do 1918, vpisov je 5226. V obe knjigi so vpisovali ime in priimek, rojstno leto, domovinsko občino, poklic ter čas zaposlitve, v trziško pa še kraj bivanja ter do leta 1910 tudi podatek o zaposlitvi delavca preden je začel delati v bombažni predilnici in tkalnici. Glede na to, da sta obe tekstilni tovarni zaposlovali zelo veliko žensk, je podatek o domovinski občini premalo zanesljiv, da bi lahko z gotovostjo sklepali, od kod je prihajalo delavstvo, ki se je zaposlovalo tam. Če predvidevamo, da v njih gotovo niso delale samo samske delavke, ampak tudi poročene in vdove, nimamo pa podatka niti o stanu, niti o letu poroke ali vdovstva, ne moremo vedeti, če se jim je sploh in kdaj se je spremenila pristojnost. Pri tem ni upoštevano niti dejstvo, da domovinsko občino ni določal samo kraj rojstva. Isto velja seveda tudi za moške, vendar je kljub navedenim razlogom podatek o njihovi domovinski občini pogostejše sovpadal s krajem rojstva in je zato podatek relativno bolj zanesljiv.

Od do sedaj znanih mošvenih knjig je gotovo najpopolnejša moštvena knjiga tobačne tovarne v Ljubljani. Ohranjena je za ves čas od ustanovitve tovarne leta 1871. Do konca leta 1914 je vpisanih 4425 oseb. Poleg imena in priimka, rojstnega leta in kraja najdemo v njej tudi podatek o kraju bivanja in domovinski občini, pa tudi vse spremembe pristojnosti. Poleg podatka o stanu so beležili še leto poroke oziroma vdovstva, vendar samo za ženske; pri moških so ta podatek vpisovali le izjemoma. V rubriko poklic so vpisovali še spremembe delovnega mesta ter način plačevanja, to je ali so delavca plačevali na akord, na dan ali na teden. Zabeležili so datum zaposlitve ter natančne vzroke odhoda.

V vseh teh naštetih in opisanih mošvenih knjigah so zbrani podatki za preko 85 000 delaveev. Že iz tega podatka in kratkega opisa lahko presodimo, kako pomembne so moštvene knjige pri analizi razvoja slovenskega industrijskega delavstva. Zato bi bilo nujno, da jih poskusimo najti čimveč, najmanj pa vsaj za še nekaj industrijskih obratov v tistih industrijskih panogah, za katere jih do sedaj še nismo, to je za usnjarsko, kemično in papirniško.

Zaradi že omenjenih finančnih in drugih težav sem podatke iz zgoraj navedenih mošvenih knjig obdelala ročno in zaradi tega nisem mogla povsem izkoristiti vseh možnosti, ki nam jih nudijo. Tako npr. nisem mogla, da omenim samo dva problema, izračunati poprečno starost delavcev ob njihovi prvi zaposlitvi in — kar je še bistvenejše — poprečne dolžine zaposlitve po posameznih tovarnah. Popolno izkoriščenost teh podatkov bo omogočila šele računalniška obdelava. Zaenkrat mi bo uspelo

na tak način obdelati le podatke o zaposlenih delavcih tobačne tovarne v Ljubljani.

Za ta sestavek sem se odločila, da na kratko predstavim le rezultate, ki sem jih dobila pri obdelavi podatkov iz matičnih knjige jeklarne na Ravnah in bombažne predilnice in tkalnice v Trziču. Nisem jih izbrala, ker bi bili dobljeni rezultati zanimivejši ali bogatejši. Pri izbiri me je vodilo le dejstvo, da gre v primeru jeklarne na Ravnah za izraziti, če smem uporabiti ta izraz, moški industrijski obrat, saj v moštveni knjigi ni vpisana niti ena delavka in obratno, bombažna predilnica in tkalnica je primer tovarne, ki je zaposlovala veliko število delavk.

Jeklarna na Ravnah je bila eden od treh železarskih obratov grofov Thurnov v Mežiški dolini. O številu delavcev v obratu na Ravnah imamo v literaturi malo podatkov. Prvi navaja, da je bilo okoli leta 1850 v vseh treh obratih v Mežici, Črni in na Ravnah zaposlenih okrog 200 ljudi, drugi pa, da je v ravnski jeklarni leta 1892 delalo 8 uradnikov, 6 obratovodij in 304 delavcev.⁴

V moštveni knjigi na Ravnah so vpisovali samo delavce ne pa tudi obratovodij in uradnikov. Vpisov je 1883, dejansko pa je v jeklarni delalo v obdobju 1838–1907 1599 delavcev. 211 ali 13 % delavcev se je v njej zaposlilo dvakrat ali večkrat.⁵ Do leta 1878 so se zaposlovali letno le posamezni delavei (od 1 do 6), največ pa 22. Po tem letu pa se jih zaposluje letno med 35 in 65. Izjema so leta 1893, 1894 in 1901, ko jih je na novo pričelo delati manj kot 30. Največ se jih je zaposlilo po letu 1896 – med 67 in 122. Prvi odhodi so vpisani leta 1871 in nihajo med najmanj 7 in največ 93, najpogosteje pa je letno odšlo nekaj deset delavcev. Podatka o datumu odhoda nima 414 vpisanih delavcev, kar je skoraj 22 %. V vseh letih, ki jih zajema matična knjiga, se je samo v letih 1875, 1893, 1894, 1901 in 1905 zgodilo, da je odšlo iz jeklarne več delavcev, kot pa se jih je na novo zaposlilo. Delavei so se zaposlovali in odhajali dokaj enakomerno skozi vse leto, je pa opazna tendenca večjega zaposlovanja v jesenskih mesecih in pogostejših odhodov z dela v spomladanskih. Vzrok odhoda je naveden za skoraj tri četrtine delavcev. Upokojenih je bilo skoraj 3 % od vpisanih delavcev, umrlo jih je nekaj več kot 3 %. Pomemben je podatek, da sta se od 67 umrlih delavcev v železarni smrtno ponesrečila v teh 69. letih le dva. Zaradi služenja vojske je odšlo iz jeklarne skoraj 5 % delavcev, zaradi pomanjkanja dela pa je obrat moralo zapustiti skoraj 4 % delavcev, največ v letih 1880, 1892, 1896 in 1905.⁶ Oduščenih je bilo 309 delavcev, to je 16,4 %, vendar za več kot polovico niso navedli razloga. 98 delavcev je bilo oduščenih zaradi disciplinskih prekrškov. To so bili tako imenovani „plavi“ – ta prekršek je tudi najpogostejši – lenoba, pijanost, kraje, pretepi in nasilnosti, spori z obratovodji ali sodelavei, ker so bili delovno nesposobni ali ne dovolj pridni, oduščeni pa so bili tudi zaradi bolehnosti ali predolge obolelosti, to je več kot 24 tednov.⁷ Samo kot zanimivost naj navedem, da je bil en delavec oduščen, ker se je poročil kljub prepovedi, verjetno je mišljeno tovarniškega vodstva. Največja večina, kar 807 delavcev ali 42,8 % je odšla iz jeklarne prostovoljno, od teh pa 95 % brez navedbe vzroka. Le pri 7 delavcih je vpisano, da so bili nezadovoljni z delom ali pa mezdno. Pobegnili jih je 21, drugje zaposlilo ali pa odselilo se je 7 delavcev.

Analizo podatka o rojstnem kraju sem opravila na podlagi združevanja krajev v sodne okraje za slovensko narodnostno ozemlje, po dežalah pa za Avstro-Ogrsko.⁸ Roje-

ni na Kranjskem je bilo 40 delavcev, to je komaj 2,5 %. Rojeni so bili v sodnih okrajih Ljubljana mesto in Ljubljana okolica, Ribnica, Krško, Radovljica (od tam jih je bilo kar 14), Novo mesto, Žužemberk, Kamnik, Metlika, Kranj, Trzič, Vrhnika, Litija, Višnja gora, Idrija. Še manj je delavcev rojenih na Primorskem, le 5 ali 0,3 %, in sicer v sodnih okrajih Gorica, Bovec in Cerkno. 1367 ali 85,5 % je bilo rojenih na slovenskem Koroškem in Štajerskem, in sicer 955 ali 59,7 % na Kroškem in 412 ali 25,7 % na Štajerskem. Polovica rojenih na slovenskem Koroškem je bila iz sodnega okraja Pliberk, torej iz okraja, v katerega so sodile tudi Ravne. Od 12 slovenskih ali večinoma slovenskih sodnih okrajev na Koroškem ni bilo nobenega rojenega le v sodnem okraju Šmohor. Večina rojenih na Slovenskem Štajerskem je bila iz sodnega okraja Slovenj Gradec, to je 277 ali 17,3 %. Več kot 10 delavcev je bilo rojenih še v sodnih okrajih Celje – 27, Šoštanj 20, Radlje 19 in Konjice 14. Iz nemškega etničnega ozemlja, to je iz nemške Koroške in Štajerske, Tirolske, Predarlske, Spodnje in Zgomje Avstrije in Šlezije, je prišlo 127 delavcev, kar je skoraj 8 %. Največ jih je bilo, razumljivo, iz nemške Štajerske in Koroške, 70 oziroma 28 ter iz Spodnje Avstrije, iz drugih pa le nekaj posameznikov. Na Češkem je bilo rojenih 16 delavcev. V jeklarni na Ravnah so bili zaposleni še delavci rojeni na Moravskem – 2, v Galiciji 1, Istri 2, Hrvaški 4, Ogrski 6 in Italiji 9. Le za 18 delavcev je rubrika o rojstnem kraju prazna. Iz teh podatkov je lepo razvidna majhna geografska mobilnost delavstva zaposlenega v jeklarni na Ravnah. Preko 67 % delavcev je bilo rojenih v dveh sodnih okrajih Pliberk in Slovenj Gradec, to je v krajih, ki so najbližji Ravnam.

Analiza kvalifikacijske strukture je pokazala presenetljivo visoko poklieno usposobljenost delavcev v jeklarni, kar pa nas ne sme presenetiti. Ravnska jeklarna je več časa od svoje ustanovitve, posebej pa še od sredine 19. stoletja slovela v Evropi po zelo visoki kvaliteti svojih izdelkov, predvsem po zelo iskanih plemenitih jeklih. Nekvalificiranih je bilo 547 ali 34,2 % delavcev. V to skupino sem štela dninarje, delavce na tovarniškem dvorišču (tako imenovani Platz) ter vajence.⁹ Plavžarjev je bilo 442 ali 27,6 % in sem jih je uvrstila v skupino priučenih, to je polkvalificiranih delavcev. Za nobenega od njih ni navedeno, kakšno delo je opravljal, da bi bila možna podrobnejša analiza ali morebitna drugačna kvalifikacijska uvrstitev. Kvalificiranih delavcev raznih strok je bilo 608 ali 38,9 %. Največ je bilo ključavničarjev 139, strugarjev 89, kovačev in orodnih kovačev 76, pudlarjev in tesarjev po 52 ter 30 delavcev na progi v valjarni. Več kot 10 je bilo še zidarjev.

Zelo zanimive rezultate je dala primerjava podatkov o kvalifikaciji in rojstnem kraju. Glede na to, da sta skoraj dve tretjini delavcev bili rojeni v sodnem okraju Pliberk in Slovenj Gradec, zadostuje primerjava med kvalifikacijskimi skupinami in delavei rojenimi v teh dveh sodnih okrajih.

Sodni okraj	vsi delavci	nekv. delavci	polkv. delavci	kvalif. delavci
Priberk	2,1 %	62,2 %	57,9 %	33,8 %
Sl. Gradec	17,3 %	19 %	21,5 %	12,8 %
nem.dež.	6,5 %	2,6 %	1,3 %	17,2 %

V tabeli so prikazani posebej še rojeni na nemškem etničnem ozemlju. Rezultati so zgovorni. Odstotek rojenih v sodnem okraju Pliberk in Slovenj Gradec hitro pada z višjo kvalifikacijo. Odstotek nekvalificiranih delavcev, rojenih v teh sodnih okrajih je višji kot velja za vse delavce in je obratno precej nižji v skupini kvalificiranih. Povsem drugačna je slika, če pogledamo kvalifikacijo rojenih na neslovenskem etničnem ozemlju. V skupini kvalificiranih delavcev so vsi rojeni na Tirolskem, Predarskem, v Spodnji in Zgornji Avstriji ter v Šleziji, na Češkem, Moravskem in Ogrskem ter v Galiciji, več kot dve tretjini pa rojenih na nemškem Koroškem in Štajerskem ter v Italiji.¹⁰ Spet beležimo pojav, ki sem ga ugotovila že pri analizi dela gradiva ljudskih štetij v Ljubljani za leta 1869, 1880 in 1890, da je bilo zelo visoko število kvalificiranih delavcev rojenih izven slovenskega etničnega prostora. Da pa bi lahko iz tega sklepali, da je bil to splošen pojav na Slovenskem, imamo seveda še veliko premalo podatkov.

Bombažno predilnico in tkalnico v Trziču so začeli leta 1885 graditi finančniki iz Predarlske in Trsta. Zaradi gradbenih in drugih težav je začela obratovati šele leta 1888.¹¹ Podatkov o številu delavstva je spet zelo malo. Ivan Mohorič objavlja, da je v letu 1908 delalo 552 delavcev, leta 1909 520 in leta 1910 440. France Kresal navaja le, da je zaposlovala 450 delavcev.¹²

Moštvena knjiga tovarne je ohranjena od leta 1890 dalje in je v njej 5226 vpisov oziroma 3997 oseb, od tega 1666 moških in 2332 žensk. Delavcev je bilo torej 41,7 % in delavk 58,3 %. Dvakrat ali večkrat je bilo zaposlenih 294 moških in 609 žensk, kar predstavlja 17,6 % oziroma 26,1 %.¹³ To nam dokazuje, da so se ženske večkrat ponovno zaposlovale kot moški. Tudi za bombažno predilnico in tkalnico velja ugotovitev, da so se delavci zaposlovali precej enakomerno skozi vse mesece v letu. Pri podrobnejšem pregledu zaposlovanja po mesecih pa je tudi v tej tovarni dokaj izrazita tendenca večjega zaposlovanja v jesenskih mesecih, predvsem oktobra in novembra in pogostejših odhodov v spomladanskih, zlasti aprila in maja. Letno število novih prihodov v tovarno zelo niha, od sto do nekaj sto.¹⁴ Isto velja za odhode z dela, le da je ta številka praviloma nekaj nižja od števila prihodov. Izjeme so leta 1907, 1909, 1910 in 1914, ko je odhodov več kot prihodov. Za 610 oseb ali 15,2 % ni vpisanega podatka o datumu odhoda iz tovarne. Velja pa poudariti, da ni bistvenjših razlik med moškimi in ženskami pri časovnem vzorcu zaposlovanja in zgornje ugotovitve veljajo za oba spola.

Tržiška moštvena knjiga ima vse do leta 1910 vpisan podatek o zaposlitvi pred prihodom v bombažno predilnico in tkalnico. 552 ali 33,1 % moških in 294 ali 12,6 % žensk je bilo že zaposlenih, preden so prvič začeli delati v tej tovarni. Opazna je torej precejšnja razlika med moškimi in ženskami. Za večino žensk je bilo delo v tržaški tovarni prva zaposlitev, čeprav moramo hkrati poudariti, da tudi odstotek moških, ki so se prvič zaposlili v njej, ni tako majhen. Večina žensk, ki je bila zaposlena že prej, je delala v obrti, in sicer 70,1 % moških pa malo nad polovico, 56,3 %. Iz drugih tekstilnih tovarn je prišlo v Trzič 23,5 % moških, največ iz Ajdovščine in Duge Rese, nekaj pa jih je delalo prej v tekstilnih obratih v Litiji, Preboldu, Ljubljani ter drugih krajih Avstro-Ogrske. Žensk, ki so prej delale v tekstilni industriji, je bilo 19 %, največ v Dugi Resi in Litiji in zanimivo, nobena v Ajdovščini. Tretja pomembnejša

panoga, kjer so bili moški zaposleni prej, je metalurgija, tam je delalo 8,8 % delavcev. Posamezni moški in ženske, so pred prihodom v bombažno predilnico in tkalnico bili zaposleni še v rudarstvu, gradbeništvu, papirniški industriji, v gostinstvu, prehrabeni industriji ter na železnici. Opozorila sem že, da je podatek o domovinski občini dokaj nezanesljiv. Zato rezultate te analize navajam samo ilustrativno. Metoda dela je bila ista, kot sem jo opisala pri jeklarni Ravne, torej so podatki urejeni po sodnih okrajih oziroma deželah. Pristojno domovinsko občino na Kranjskem je imelo 1883 ali 83,1 % moških in 2235 ali 95,8 % žensk. Od teh pa je bilo 1218 ali 73,1 % moških in 2086 ali 89,4 % žensk pristojnih v sodne okraje blizu tovarne, torej v sodne okraje Trzič, Kranj, Radovljica, Škofja Loka in Ljubljana okolica. Tudi pri tem podatku so opazne manjše razlike med moškimi in ženskami. Relativno več žensk kot moških je bilo iz sodnih okrajev Trzič, Ljubljana okolica in Radovljica, manj pa iz sodnih okrajev Kranj in Škofja Loka.¹⁵ Naj samo se poimensko naštejemo kraje v teh sodnih okrajih, v katerih je bilo pristojnih največ delavcev. To so bili v sodnem okraju Trzič poleg Trziča še Križe, Kovor, Sv. Ana in Sv. Katarina, v sodnem okraju Kranj Preddvor, Naklo, Stražišče, Predoslje, Šenčur in Smednik, v sodnem okraju Radovljica poleg Radovljice še Mošnje, Begunje, Breznica in Ovshe, v sodnem okraju Škofja Loka poleg same Škofje Loke še Stara Loka, Selce in Trata ter v sodnem okraju Ljubljana okolica Medvode, Šmartno pod Šmarno goro in Šentvid. Pristojnih v sodne okraje na slovenskem Koroškem je bilo 1,1 % moških in samo 0,4 % žensk, na Štajerskem 4,5 % moških in spet samo 0,9 % žensk, na Primorskem 3,9 % moških in 1,03 % žensk ter v deželah izven slovenskega etničnega ozemlja 7 % moških in 1,8 % žensk. Čeprav je podatek nezanesljiv, nam vendarle potrjuje, da so se zelo verjetno tudi v bombažni predilnici in tkalnici v glavnem zaposlovali delavci iz bližnje okolice. Le tako lahko razumemo na primer, da je bilo vsega skupaj samo 20 delavcev pristojnih v sodni okraj Kranjska gora, kamor so sodile Jesenice, pa čeprav so bližje Trziču kot pa prenekateri omenjeni kraj v okolici Ljubljane, ker so se tam lahko zaposlili v železarni.

Na kratko naj podam še rezultate analize podatka o kraju bivanja. 1589 ali 95,1 % moških in 2236 žensk je prebivalo in hodilo na delo iz krajev v neposredni bližini Trziča, največ seveda jih je stanovalo v samem Trziču, skoraj dve tretjini. Bolj ilustrativen kot ta pa je podatek, da so hodili na delo v Trzič — in ne smemo pozabiti, da v glavnem gotovo peš — tudi iz precej bolj oddaljenih krajev v sodnih okrajih Radovljica, Kranj, Škofja Loka, Kranjska gora in Ljubljana okolica. Primerjava podatka o spremembi kraja bivanja pri delaveih, ki so vpisani večkrat, kaže, da ga je spremenilo samo 190 žensk in 85 moških.

Zaradi nedoslednega načina izpolnjevanja rubrike o poklicu — vpisovali so ali poklic ali delovno mesto ali celo samo oddelek v tovarni — je analiza kvalifikacijske strukture otežkočena in za dve skupini delavcev sploh nemogoča. Mislim na 48 moških in 1 žensko zaposlenih pri dozidavah tovarne ter na 221 moških in 5 žensk, ki so delali v delavnicah, ki so skrbele za vzdrževanje in normalno obratovanje tovarne. Za 31 delavcev, 14 moških in 17 žensk ni vpisanega podatka o poklicu. Skupno tako nisem mogla uvrstiti v nobeno od teh kvalifikacijskih skupin 306 ali 7,6 % delavcev. Nekvalifici-

vanilo je bilo 180 moških in 46 delavk, kar je 10,8 % oziroma 1,8 %. V to skupino sem štela dninarje, streljarske, čistilce, zavijalce izdelkov in delavce v skladišču. Ob ponovno zaposlitvah je pri 21 moških in 14 ženskah vpisano novo delovno mesto, na katerem so morali imeti višjo kvalifikacijo. V vseh teh primerih je bila to polkvalifikacija. Če se natančneje izrazim, bili so priučeni, kar po današnji terminologiji približno ustreza izrazu polkvalifikacija. V odstotkih predstavljajo zgoraj navedeni delavci 11,7 % moških in celo 30,4 % žensk iz te skupine. Naj kar sedaj že opozorim, da samo v tej skupini beležimo tako veliko poklicno mobilnost, kar nas lahko opozarja tudi na dejstvo, da so bile takrat manjše razlike med skupinama, ki ju imenujem pač po današnji ustaljeni rabi nekvalificirana in polkvalificirana. V skupino polkvalificiranih delavcev sem uvrstila vse tiste delavce in delavke, za katere morem z gotovostjo trditi, da so kot priučeni delavci delali na strojih in napravah v tkalnici, predilnici in belilnici. V teh oddelkih je delalo skupno 3355 priučenih delavcev, to je 83,9 % vseh zaposlenih. Podrobnejšo razdelitev, številčno in v odstotkih prikazuje naslednja tabela:

Oddelek	moški	ženske
predilnica	846 50,8 %	992 42,5 %
tkalnica	104 6,8 %	1218 52,2 %
belilnica	146 8,8 %	34 1,4 %
Skupaj	1096 65,9 %	2259 96,9 %

Odstotki so izračunani na vse zaposlene v tovarni. Poklicno mobilnost sem ugotovila le pri moških, in sicer za 6 delavcev, ki so iz priučenih delavcev postali tkalski mojstri (3), opravnika strojev (2) in strojnik. Dosti bolj pogosta pa je zamenjava delovnega mesta, ne da bi se spremenila tudi kvalifikacija. Več kot polovica vseh, ki so se večkrat zaposlili v tovarni, je naslednjič delala na drugem delovnem mestu ali v drugem oddelku.¹⁶ V skupini kvalificiranih delavcev so z izjemo treh žensk – ena je bila nadzornica navijanja, drugi dve pa opravnici strojev v tkalnici – samo moški. Bili so 104, kar je 6,2 % vseh delavcev. Všteti so predilni, tkalski, belilni, čistilni mojstri, obrtniški mojstri raznih strok kot so ključavničarji, mizarji, tesarji, strugarji, kleparji, kovači, jermenarji, delavci v električni centrali, opravniki strojev in strojniki ter izdelovalci cilindrov.

Rezultati analize moštvenih knjig ravenske jeklarne in tržiške bombažne predilnice in tkalnice so si v bistvenih potezah zelo podobni. Za obe tovarni ugotavljani, da so se v njej zaposlovali predvsem delavci iz bližnje okolice. Razlike med moškimi in ženskanj so majhne. Ta ugotovitve pa ne velja popolnoma za skupino kvalificiranih delavcev, ki so prihajali tudi iz oddaljenih krajev. Razlog je moral biti zelo prostop – vseh potrebnih strokovno usposobljenih delavcev tovarniške uprave niso našle v bližini tovarn. Pozorni moramo biti tudi na ugotovljeno tendenco večjega zaposlovanja v jeseni in pogostejših odhodov z dela spomladi. Eden od verjetnih razlogov bi lahko bila navezanost novega industrijskega delavstva na

agrarno okolje; iz katerega je prihajalo. Pri tem mislim dvoje. Na eni strani je bila to pričakovana in potrebna ponioč na domači kmetiji, na drugi pa vkoreninjena navajenost na sezonski ritmi dela, ki ga pač ima delo v kmetijstvu, moderna industrijska proizvodnja pa ga ni več poznala. Mislim, da so se novemu načinu dela, ki je enakomerno pa tudi monotonno skozi vse leto, delavci najtežje prilagodili. V neposredni zvezi s tem je fluktuacija. Ker nimamo natančnih podatkov o povprečnem številu delavcev v obratu za vsako leto posebej, ne moremo izračunati, kolikšen odstotek zaposlenih se je letno izmenjal. Če pa sodimo po letnem številu prihodov in odhodov, lahko brez bojazni rečemo, da je bila fluktuacija precejšnja. Nesporno velja za oba obrata edinole dejstvo, da je v obeh številu delavcev v obravnavanem obdobju konstantno raslo.

OPOMBE

- 1 Österreichische Statistik, 1. knjiga, 2., 3., 4. zvezek, Österreichische Statistik, XXXIII. knjiga, 4., 5., 6. zvezek, Österreichische Statistik, LXV. knjiga, 4., 5., 6. zvezek in Österreichische Statistik, Neue Folge, III. knjiga, 4., 5., 6. zvezek.
- 2 Za Kranjsko so to štirje zvezki z naslovom Statistischer Bericht der Handels- und Gewerbekammer in Laibach über den Handel, die Industrie und Verkehrrsverhältnisse in Krain während des Jahres 1870, Ljubljana 1872 in Statistischer Bericht der Handels- und Gewerbekammer in Laibach für volkswirtschaftlichen Zustände in Krain für das Jahr 1875 in 1880, Ljubljana 1878 in 1885. Za Štajersko in Koroško v Ljubljani ni tovrstnih publikacij.
- 3 V kadrovskih oddelkih imajo shranjene moštvene knjige v železarnah Jesenice in Store, rudniku Trbovlje in rudniku Idrija, bombažni predilnici in tkalnici Trzič in predilnici Litija. V rudniku in topilnici svinec v Mežici in železnici Ravne ju hranijo v svojem lastnem dobro urejenem tovarniškem arhivu. Tobačna tovarna v Ljubljani je moštvene knjige izročila Zgodovinskemu arhivu Ljubljana, enota Mestni arhiv ljubljanski.
- 4 Ivan Mohorič, Industrializacija Mežiške doline, Založba Obzorja, Maribor 1954, str. 20 in str. 24. Primerjaj še članek M. Kolarja Železarstvo v treh dotinah v zborniku Med Peco in Pohorjem, Založba Obzorja, Maribor 1965, str. 95–96.
- 5 174 delavcev se je zaposlilo dvakrat, 33 po trikrat, 3 so prišli štirikrat in eden petkrat.
- 6 Leta 1880 je moralo zaradi pomanjkanja dela oditi 10 delavcev, leta 1892 12, leta 1896 11 in leta 1905 14 delavcev.
- 7 Podrobnejši podatki o delavcih, ki so bili odpuščeni zaradi disciplinskih prekrškov so naslednji: zaradi „plavih“ je bilo odpuščenih 34 delavcev, lenobe 13, pijanosti 16, kraje 11, pretepev in nasilnosti 16, sporov z obratovodjem ali sodelavci 5, posebej pa še zaradi nesposobnosti ali premajhne pridonosti 9 in zaradi boleznih in bolehnosti pa 14 delavcev.
- 8 Za osnovo urejanja podatka o rojstnem kraju sem vzela naslednje sodne okraje: na Kranjskem 32 (Ljubljana mesto, Ljubljana okolica, Postojna, Ilirska Bistrica, Senožeče, Vipava, Kočevje, Velike Lašče, Ribnica, Krško, Kostanjevica, Mokronog, Radeče, Škofja Loka, Kranj, Trzič, Vrtnika, Litija, Višnja gora, Idrija, Lož, Lugatec, Cerkljica, Kranjska gora, Radovljica, Novo mesto, Žužemberk, Trebnje, Brdo, Kamnik, Metlika in Črnomelj), na slovenskem Koroškem 12 (Šmohor, Borovlje, Celovec, Rožek, Podkloster, Trbiž, Beljak, Pliberk, Dobrla vas, Železna Kapla, Velikovec in Sentpavel), na slovenskem Štajerskem 20 (Celje, Vransko, Konjice, Šmarje pri Jelšah, Gornji Grad, Laško, Ljutomer, Gornja Radgona, Lenart, Maribor, Slovenska Bistrica, Ormož, Ptuj, Rogatec, Kozje, Sevnica, Brežice, Radlje, Šoštanj in Slovenj Gradec) in na Primorskem 12 (Trst, Kanał, Gorica, Ajdov-

ščina, Komen, Sežana, Bovec, Kobarid, Cerčno, Tolmin, Koper in Piran). Izven slovenskega etničnega ozemlja sem podatek o rojstnem kraju urejal po deželah oziroma državah: Gradiška, nemška Koroška, nemška Štajerska, Tirolska, Predaljska, Spodnja in Zgornja Avstrija, Češka, Moravska, Šlezija, Galicija, Bukovina, Istra, Dalmacija, Hrvaška, Ogrska, Nemčija, Italija in druge države.

- 9 Dninarjev je bilo 357, delavcev na tovarniškem dvorišču 27 in vajencev 163.
- 10 Iz Italije je prišlo delat v ravensko jeklaro 9 delavcev in od tih je bilo kar 7 zidarjev. Ta pojav ni značilen samo za jeklaro, ampak ga praviloma srečujemo tudi v drugih industrijskih obratih.
- 11 Katarina Kobe-Arzenšek, Prvi tekstilni industrijski obrati na Slovenskem. Publikacije Tehničnega muzeja Slovenije 14, Ljubljana 1968, str. 31 in Ivan Mohorič, Bombažna predilnica in tkalnica v Trzinu, Nastanek, razvoj in delo 1885-1960, Samozaložba BPT Trzin, Trzin 1960, str. 19-44.
- 12 Prav tam, str. 101-102 ter Franc Kresal, Tekstilna industrija v Sloveniji, Založba Borec, Ljubljana 1976, str. 29.
- 13 212 moških in 432 žensk se je zaposlilo dvakrat, 55 moških in 122 žensk trikrat, 16 moških in 41 žensk štirikrat, 7 moških in 10 žensk petkrat, 3 moški in 3 ženske šestkrat, po en moški in ena ženska pa celo osemkrat.
- 14 Največ se je zaposlilo delavcev leta 1905, 448 (206 moških in 242 žensk), najmanj pa leta 1896 - 103 (44 moških in 59 žensk). V obeh letih je tudi odšlo največ oziroma najmanj delavcev, in sicer leta 1905 323 delavcev (161 moških in 168 žensk) ter leta 1896 95 (35 moških in 60 žensk).
- 15 Podrobnejšo razdelitev prikazuje naslednja tabela:

Sodni okraj	moški	ženske
Ljubljana okolica	6 %	6,5 %
Škofja Loka	5,3 %	5,6 %
Kranj	24,1 %	20,7 %
Trzin	30,8 %	43,2 %
Radovljica	6,8 %	13,3 %

- 16 Pri ponovnih zaposlitvah je zamenjalo delovno mesto ali oddelek 171 ali 58,2 % moških in 320 ali 52,5 % žensk.

RÉSUMÉ

ÉTUDE DE LA STRUCTURE OUVRIÈRE EN SLOVENIE AVANT LA PREMIÈRE GUERRE MONDIALE FAITE EN SE BASANT SUR LES REGISTRES (DE L'ÉTAT CIVIL)

Dr. Jasna Fischer

Les registres (Mannschaftsbücher) qu'on appelle aussi registre de l'état civil ou registre des travailleurs sont le premier genre de source historiques de la structure ouvrière. On a commencé à les établir dans la deuxième

moitié du 19^e siècle et là où on les a encore, ils sont bien conservés. Quoique les registres sont quelques peu différents d'une exploitation industrielle à l'autre, ils possèdent les renseignements les plus importants sur les ouvriers qu'ils ont employés c'est à dire la période où ils ont été employés, leur lieu de naissance ou au moins leur région de naissance, leur emploi ou leur profession, leur âge, dans la rubrique observation on trouve souvent aussi la cause de leur départ de l'entreprise.

En se basant sur ces renseignements nous pouvons montrer la structure des qualifications, la fluctuation et la mobilité géographique des travailleurs employés dans ces exploitations dans les dix dernières années du 19^e siècle et jusqu'au commencement de la 1^{ère} guerre mondiale. Dans l'article, les résultats sont donnés d'après les renseignements des registres d'une aciérie de Ravne de 1838 à 1907 et d'une filature et tisserie de coton à Trzin de 1890 à 1914. Les traits essentielles des deux exploitations industrielles sont très semblables. Dans les deux ont été employés surtout des travailleurs des environs, cela est valable pour les hommes comme pour les femmes. Exception faite pour un groupe de travailleurs qualifiés, dans lequel sont en grand nombre des hommes de régions éloignées. L'attention est portée sur une tendance constatée le plus grand nombre d'embauchage dans le mois d'automne et le plus grand nombre de départs en printemps. Une explication possible de ce phénomène est le lien de la nouvelle chose de travailleurs industriels avec le milieu agricole de quelle est venue. On pense à l'aide attendue et nécessaire à la ferme familiale et l'habitude enracinée du rythme de travail saisonnier, qui est caractéristique pour la production agricole et non pas aussi pour l'industrie. Les ouvriers se sont probablement le plus difficilement accommodés avec la nouvelle manière de travail. La fluctuation est en liaison direct avec cela. Car nous n'avons pas les renseignements exacts du nombre moyen d'ouvriers dans l'entreprise pour chaque année en particulier, nous ne pouvons calculer quel pourcentage d'ouvriers a été renouvelée chaque année. Si nous jugeons d'après le nombre annuel d'arrivée et de départ nous pouvons dire sans crainte que la fluctuation était aussi importante contestablement seulement le fait que le nombre d'ouvriers a constamment augmenté dans la période étudiée dans les deux exploitations est valable. La structure de qualification des ouvriers employés était assez favorable, il est vrai que, c'étaient entreprises industrielles, où la nature du travail (le travail aux machines) exigeait au moins une formation du travailleur, si ce n'est une haute qualification.

Prevedla: Nada Kobal

VSEBINSKA ANALIZA, VALORIZACIJA IN EVIDENCE PRISPelih RAČUNOV – KATEGORIJE GRADIVA IZ GOSPODARSTVA, IN SICER TRGOVINE Z VINOM NA PODROČJU PTUJA NA DALJŠE ČASOVNO RAZDOBJE

Brane Oblak, Marija Hernja-Masten,
Kristina Šamperl-Piug

Avtorji referata z dokaj dolgim naslovom smo tuje delavci iz Zgodovinskega arhiva v Ptuj, in sicer za 19. stoletje Kristina Šamperl-Piug, za obdobje od leta 1941 do 1945 Marija Hernja-Masten in za čas po letu 1945 Brane Oblak.

Osnovni namen referata je prikaz gradiva, ki je nastajalo in še nastaja v zvezi z vinsko trgovino od 19. stoletja do danes na našem s to gospodarsko panogo izredno bogatem področju. Izhodišče našega dela je bila kategorija gradiva, ki se po današnjih normah valorizacije škartira; gre za prispelle in tudi odposlane račune. Za starejše obdobje je namreč ohranjenih piecej prispelih in še več odposlanih računov, ki nam nudijo izredno vsebinsko bogato osnovo za proučevanje vinske trgovine. Bogato starejše gradivo nas je napotilo, da bi rešili vprašanje, kako je vinska trgovina potekala v 19. stoletju, med okupacijo in kako danes, katere kategorije gradiva so nastajale v vseh omenjenih obdobjih, kakšno vlogo imajo računi skozi čas, ali so tudi tako dragoceno gradivo kot npr. v 19. stoletju.

Ugotovili smo, da je za čas od leta 1941 do 1945 ohranjenih (naključno) le nekaj računov in da se danes ta kategorija gradiva škartira, kljub temu pa jih bomo skušali obdelati in piek njih rekonstruirati potek prodaje vina in seveda predstaviti to gradivo tudi količinsko za vsa obdobja.

Osnova našemu delu je bilo v glavnem gradivo, ki ga hrani Zgodovinski arhiv v Ptuj, le za obdobje po letu 1945 je bilo uporabljen tudi gradivo, ki je še na terenu.

Gospodarsko dogajanje in gradivo, ki je in še nastaja v zvezi s trgovino z vinom, smo sestavili iz treh zaporednih časovnih razdobij, ki se, kar se tiče poslovanja, v marsičem precej razlikujejo. V 19. stoletju sta veleposestnika knez Dietrichstein (prva polovica 19. stoletja), in nato Herberstein (druga polovica 19. stoletja), lastnika Gosposčine Ptujski grad z ogromnimi vinogradi, vodila sicer izredno natančne evidence in delala bilance, vendar sta marsikaj rešila prek privatnih pisem. V obdobju od leta 1941 do 1945 je bila vsa vinska trgovina strogo centralizirana in se natanko ve, katere kategorije gradiva so nastajale in kakšne podatke nam nudijo. V obdobju po letu 1945 pa prihaja do razrasta administracije in nastaja tudi količinsko več gradiva; pri tem nas je posebej zanimalo, ali gre tudi za nastanek bistveno novih kategorij gradiva.

19. stoletje

Gospodarski fond – tako imenovani Herbersteinov arhiv iz Ptujkega gradu obsega 110 tm spisovnega gradiva in knjig za čas od poznega srednjega veka do leta 1945 (1946). Fond nosi ime po zadnjem ustvarjalcu, čeprav vsebuje tudi gradivo Lesliejev (od srede 17. stoletja do leta 1802), Dietrichsteinov do leta 1864 in Herbersteinov do leta 1945. Le skromen procent gradiva bi lahko šteli za privatni arhiv, vse ostalo gradivo je nastalo pri poslovanju in vodenju posestva, ki je obsegalo Gospostvo

Ptuj, Brstje, Vurberk in Gornjo Lendavo (Grad). To gradivo je bilo že nekajkrat piej urejeno in popisano, preden je iz dotedanjega nahajališča na Ptujskem gradu leta 1976 prišlo v Zgodovinski arhiv v Ptuj. Ohranjen popis iz leta 1944 je napravil Herbersteinov arhivar Popelka. Leta 1964 so bile na Ptujskem gradu popisane knjige (17 tm), in sicer jih je za čas od 1676 do 1946 749. Dokončno so bile urejene leta 1978, in sicer tako, da so razdeljene v 46 vsebinskih celot, v okviru katerih so razporejene kronološko. Sedaj so v teku urejevalna dela spisovnega gradiva, ki je vsebinsko razdeljeno na pet obsežnih skupin, in sicer:

posest in uprava,
uprava in drugo osebje,
gospodarske panoge,
finance,
podložniki.

V gospodarskem uradu na Ptujskem gradu je torej nastajalo in se zbiralo zelo veliko gradiva, za katero je značilno, da je dokaj dobro ohranjeno, manjka le nekaj knjig, vsaj, če sodimo po delovodnih številkah na spisih.

Za poslovanje in tudi za arhiviranje je značilno, da je bilo izredno natančno, dosledno in da so hranili tudi osnutke dopisov, da je gradivo urejeno po zadevah, ki so napisane na srajčkih, da so spisi opremljeni z delovodnimi številkami in tudi s številkami prejemnika.

Kar se tiče vinske trgovine, ki predstavlja po vrednosti in po nastalem gradivu eno od enakovrednih panog veleposestva, je ohranjenega več gradiva, ki je nastalo v zvezi s spremljajočimi pojavi od vzdizevanja kleti, sodov, delovne sile itd. Nas bo zanimala le trgovina.

Za prodajo vina je ohranjenega več gradiva kot za nakup. Vinska trgovina se je v tem času odvijala prek privatnih pisem (večina), ki pa so vsa označena in vpisana v tuadne knjige.

Zeinljiški gospod je dobival vino iz treh virov, in sicer:

od lastne predelave – Eigenbau,
od obresti – Zins,
od desetine (do leta 1848) – Zehend.

Od te skupaj pridobljene količine vina je precejšen odstotek prodajal, zraven tega pa je za prodajo vino tudi kupoval, in sicer ne le v Halozah in Slovenskih Goricah, ampak tudi zelo veliko v Italiji in na Madžarskem. Herbersteini so vse prej omenjene prihodke vina prodajali na Češko, v Nemčijo in Francijo.

Knjiga prispelih faktur za čas od 1893 do 1931 nas je napeljala na to, da smo se posebej lotili prispelih faktur. Prepisi prispelih računov kupljenega vina gospostva Ptuj so tako bogati s podatki, ki so zbrani na enem mestu, in sicer za zelo dolgo časovno razdobje, da jim bomo posvetili nekaj več časa. V knjigi so vpisani računi, ki so bili izstavljeni v originalu, ali pa gre za prepise iz privatnih pisem. Ne enem samem prispellem računu za nakup vina v tujini (Italija) je 27 podatkov. Danes bi te podatke iskali vsaj na desetih mestih oziroma pisarnah. Ta fond, ki je ohranjen v celoti, kot so ga zapustili naši predniki, nudi uporabniku oziroma raziskovalcu podatke o količini vina v hektolitrih, ki so ga posamezniki prodali gospostvu, o krajih, iz katerih je vino, o sortah, o cenah, o višini kala, o načinu pievzema vina, o stroških pievzema oziroma prevoza do vagonov, do pristanišča, o stroških dnevnih mezd za delavce, o višini mezd za stražo v skladišču, o stroških prevoza od ladje, o višini stroškov za natovarjanje in raztovarjanje, o stroških popravila, carinskih

pristojbinah, potnih stroških, stroških prevoza embalaže, skupnih stroških in še nekaj malenkosti.

Kategorije spisovnega gradiva, ki so nastajale v zvezi s trgovino z vinom, si bomo ogledali za prvo polovico 19. stoletja, ko so imeli gospostvo Ptuj v svojih rokah Dietrichsteini, ki so imeli svoj sedež v Pragi. Za obdobje približno 30 let so nastali trije zajetni fascikli, ki nosijo naslov „Weinverkauf“ in „Weinankauf“. V teh fasciklih zasledimo naslednje kategorije gradiva: privatna pisma, kopije privatnih pisen, osnutke. Vse to je vodeno kot prispeli in odposlani dopisi, ki so opremljeni z imenom, datumom in številko pošiljatelja oziroma prejemnika, licitacijski protokoli – na ta način je gospostvo prodalo ogromno vina – zaznamki – popisi letin, uradni zaznamki (v glavnem sporočila kneza Dietrichsteina, da je prek knjig ugotovil, kako poteka prodaja in nakup vina), poročila o količini prodanega vina, o cenah, sortah, kupcih, objave vinskih licitacij v časopisih – priloženi so tudi računi, sezname vrst in količin kupljenega in prodanega vina – sumarni, tabelarični pregledi rezultatov odtegljajev vina za posamezna leta. Izkazi za prodajo vina, izbranega po ocenitvi (posebna komisija, popisi letin, liste kupcev) vsebujejo naslednje podatke: številka sodčka, vsebina (količina v vedrih), vrednost vedra, cenilna vrednost po izklicu za štartin, ime in priimek kupca, kraj.

Vinska trgovina, ki jo je vodilo Gospostvo Ptuj, je zajemala zelo široko področje od domačih predelov do sosednjih dežel in še dalje. Direktno o sami prodaji in nakupu vina je manj gradiva, več ga je v zvezi s spremljajočimi pojavi, predvsem pridelave in skladiščenja vina. Mnogo gradiva je nastalo v zvezi z raznimi spornimi zadevami in predvsem zato, ker so Dietrichsteini, lastniki Gospostva Ptuj in hkrati kupci in prodajalci, imeli sedež zunaj Ptuja. Za navadno licitacijsko prodajo leta 1837 je nastalo 8 spisov, in sicer: Dietrichstein pošlje predlog za prodajo ostankov vina zadnjih treh let gospodarskemu uradu na Ptujskem gradu, ta prosi nazaj Prago oziroma kneza za uradno dovoljenje, Dietrichstein pošlje dovoljenje, Ptuj izda obsežen licitacijski protokol in ga pošlje v Prago, dopis za objavo licitacije v časopisu (Klagenfurter Zeitung), dva koncepta, sporočilo Dietrichsteina, da je po vpisih v knjigah ugotovil zadovoljive rezultate prodaje vina.

Celotno gradivo je torej odraz poslovanja oziroma prodaje in nakupa vina. Iz posameznih dokumentov izvemo tisto, kar nam pozneje vse na enem mestu pove že omenjena knjiga prispelih računov.

Obdobje 1941–1945

Z vdorom hitlerjevske vojske na slovensko Štajersko in Gorenjsko so zasedli sedeže jugoslovanskih upravnih in sodnih oblasti člani Kulturbunda. V Ptujju so volksdeutscherji prevzeli oblast še pred uvedbo civilne uprave. S prihodom predhodnice je poročnik Klopfer 8. 4. 1941 pooblastil ing. Franza Celottija za komisaričnega vodjo občine Ptuj,¹ 15. 4. 1941 pa je od njega prevzel oblast dr. Hans Bauer.² V mesecu juniju pa je z okrožnico določeno, kako bo delovala občinska okupacijska uprava.³ Gospodarstvo je spadalo v VII. oddelek, ta je izdajal oblačilne karte, živilske karte itd., skrbel pa na splošno za vse veje gospodarstva.⁴

Za obdobje 1941–1945 je zelo malo ohranjenega gradiva iz gospodarskega področja, še manj iz vinogradništva. Po pregledu vodnikov po fondih v arhivih Slovenije za to

obdobje nemške okupacijske cone bi nam neposredne podatke o vinski trgovini lahko dala v Zgodovinskem arhivu Ljubljana fonda Zadrudna klet Ljubljana 1934–1946 in Osrednja vinarska zadruga v Ljubljani 1942–1946,⁵ v Pokrajinskem arhivu Maribor Kletarsko društvo Ormož 1898–1949⁶ ter v Zgodovinskem arhivu Ptuj Muzejsko društvo Ptuj, škatla številka 48, Rodbina Osterberger – vinogradništvo, veletrgovina z vinom, in škatla številka 4849, Rodbina Fürst – veletrgovina z vinom. Teh nekaj fondov, ki so v veliki večini ohranjeni le fragmentarno, nam pove, da moramo iskati podatke v drugih fondih, najsi bo v upravnih ali privatnih.

V Ptujju so bili po podatkih Štajerske domovinske zveze naslednji vinski trgovci in proizvajalci:

- dr. ing. Woldemar Hintze, proizvodnja penečih vin in pelinkovcev;
- Paul Ornig, proizvodnja penečih vin, pelinkovcev ter desertnih vin;
- Irene Hutter, proizvodnja alkoholnih in brezalkoholnih pijač;⁷
- Fürst, veletrgovina z vinom;
- Osterberger, veletrgovina z vinom;
- Kletarsko društvo Ptuj – Kellereigenossenschaft Pettau.⁸

Iz tega lahko ugotovimo, da je bila vinska trgovina v Ptujju zelo močna gospodarska veja. In vendar je ohranjenega prav malo gradiva, še manj pa seveda računov.

Naključno najdeni računi so iz fonda Mestne hranilnice Ptuj za obdobje 1941–1945. Računi so bili ohranjeni zaradi plačila brez bonov, direktno na žiro račun izstaviteljev. Računi so zanimivi kot kategorija morda zato, ker se izstavitelji v glavi predstavijo z nekim emblemom. Večkrat je vpisana tudi letnica ustanovitve firme, kakor na računu Josipa Orniga ustanovljene 1853. Nadalje so navedeni sedež firme, datum izdaje in številka računa. Račune so vpisovali v knjige računov, ki pa žal niso ohranjene. Običajne klavzule, ki so navedene na računih, kot so pogoji o plačilu, zamudni roki, zaračunanje obresti, reklamacijski pogoji, pristojno sodišče za poravnavo sporov, vračanje embalaže, nam nakažejo način gospodarskega poslovanja neke dobe.

Cena vina 7 del buteljke renskega rizlinga je bila 3,64 RM ter traminca 2,39 RM.⁹ Tudi drugi račun za peneče se vino je v bistvu enak, cena za buteljko penečega se vina je bila 4,50 RM, na računu pa je tudi visok pribitek vojnega davka, ki je znašal za steklenico vina 3 RM.¹⁰

Cene vinu so bile, kakor cene vseh ostalih proizvodov, določene z odredbo o ureditvi cen za Spodnjo Štajersko z dne 9. maja 1941.¹¹ Po odredbi so vina razdeljena v dve skupini – rdeča in bela. V okviru teh pa so bile cene določene po sortah vin. Tako sta npr. renski rizling in traminec spadala v prvo kakovostno skupino in sta lahko dobila pribitek za vino nadpovprečne kakovosti. Ta pribitek pa je določila komisija za preizkus vina.

Z razglasom o izvedbi vinskih preizkusov je bil za območje mesta Ptujja in podeželja tak preizkus izveden prvič dne 7. junija 1941. V razglasu je tudi pojasnilo o sestavi komisije. Njen predsednik je bil pooblaščenec šefa civilne uprave na Spodnjem Štajerskem (Preisstelle). Člani komisije pa so bili še dva strokovnjaka – zastopnika producentov ter 1 zastopnik trgovcev z vinom.¹²

Ta komisija je delovala še leta 1944, saj najdemo v privatni korespondenci družine Osterberger račun v obliki dopisa oziroma pismo z navedbo, da je komisija vino slabše ocenila. Prav tako vina pred ocenitvijo ni bilo

mogoče legalno prodati.¹³ V letih 1944 in 1945 je bila trgovina z vinom že zelo slaba zaradi vedno hujšega vojnega stanja in splošnega pomanjkanja, zaradi transportnih zastojev, kar pa seveda ni veljalo samo za vinsko, temveč za celotno trgovino.

Že takoj v začetku vojne je prodaja vina kakor drugih artiklov prešla na nakup z boni – Einkaufsscheini, s katerimi je bilo mogoče vino nakupovati ter prodajati.¹⁴ Okrožnica šefa za civilno upravo na Spodnjem Štajerskem, pooblaščenca za prehrano in kmetijstvo, natančno določa, kako lahko dobijo gostilničarji nakupne bone.

V Ptujju je prehranjevalni urad izdajal bone za nakup vina. Zeleni G boni so bili za nakupe gostilničarjev, rdeči V za nakup veletrgovcev za malo prodajo ter rumeni E za posamezne trgovine v manjših količinah.¹⁴ Leta 1942 je izšel vinski zakon.¹⁵ Nasploh je bil dan velik poudarek vinogradništvu, saj so ga urejali mnogi predpisi. Ko so v Ptujju popravljali Kletarsko zadrugo, je navedeno, da je to pomembno vojno podjetje zaradi oskrbe armade.¹⁶

Zaradi pomanjkanja delovne sile je bila z uredbo leta 1943 zagotovljena pomoč pri kmetijskih delih, ki je bila namenjena tudi vinogradnikom.¹⁷

Obvezna prodaja vina za nakupne bone ni potekala v redu zaradi špekulacij. Ker so nezanesljivi elementi izrabljali pravico do samostojnega trgovanja, je bilo leta 1943 določeno z odredbo, da bo skupna količina znašala največ 20 % vinske letine, ki jo bodo lahko posamezni vinski proizvajalci obdržali za lastno uporabo, vključno za prodajo za potrošnike, vse ostale količine pa so za obvezno oddajo.¹⁸

Ta ukrep okupatorjeve oblasti je že bil obrambni ukrep. Ti obrambni ukrepi so se vedno bolj stopnjevali.

Za obdobje okupacije je značilno, da načeloma ne izločamo nobenega gradiva. Prav primer z računi, ki so videti še tako nepomembna kategorija gradiva, pa že lahko da raziskovalcu osnovne podatke o neki trgovski veji. Računi pa so v tako maloštevilnih ohranjenih fondih dober napotek za iskanje podatkov drugje.

Viri in literatura:

- 1 Zgodovinski arhiv Ptuj (ZAP), Mestna občina Ptuj, okupacijska uprava 1941–1945 (MO), šk. 1 – mapa 3, protokol o prevzemu oblasti ing. Celotti, 8. 4. 1941.
- 2 ZAP, MO 1941–1945, šk. 1 – mapa 3, Niederschrift vom 25. 4. 1941, predaja poslov med Celottijem in dr. Hansoni Bauerjem
- 3 ZAP, MO 1941–1945, šk. 1 – mapa 1, Dienstsanweisung Nr. 1 Aktenplan z 6. junij 1941
- 4 ZAP, MO 1941–1945, šk. 1 – mapa 1, Dienstsanweisung Nr. 1 z 6. junij 1941
- 5 Vodnik po Zgodovinskem arhivu Ljubljana, Ljubljana 1980, str. 100
- 6 Vodnik po Arhivih Slovenije, Ljubljana 1965, str. 165
- 7 ZAP, MO 1941–1945, šk. 26, Štajerski Heimatsbund
- 8 Mestna hranilnica Ptuj 1862–1955, mapa računi 1942
- 9 ZAP, Mestna hranilnica Ptuj 1862–1955, mapa računi 1942
- 10 ZAP, Mestna hranilnica Ptuj 1862–1955, mapa računi 1942
- 11 ZAP, MO 1941–1945, šk. 24, Verordnungs- und Amtsblatt des Chefs der Zivilverwaltung in der Untersteiermark Nr. 12, 17. Mai 1941 – Verordnung über die Preisgestaltung in der Untersteiermark vom 9. Mai 1941
- 12 ZAP, MO 1941–1945, šk. 24, Verordnungs- und Amtsblatt des Chefs der Zivilverwaltung in der Untersteiermark Nr. 18, 31. Mai 1941 – Bekanntmachung über die Durchführung der in der Verordnung über die Preisgestaltung in der Untersteier-

mark vom 9. 5. 1941 (V. u. A. Bl. No 12, Seite 41) vorgesehenen Weinprüfungen

- 13 ZAP, MD 1863–1961, šk. 48, Korrespondenz Osterberger 1941–1944
- 14 ZAP, MO 1941–1945, šk. 1, Spisi IV–132/1 z 17. 11. 1941
- 15 ZAP, MO 1941–1945, šk. 24, Verordnungs- und Amtsblatt des Chefs der Zivilverwaltung in der Untersteiermark vom 6. 10. 1942 – Bekanntmachung über die Durchführung des Weingesetzes in der Untersteiermark, Seite 682–699
- 16 ZAP, MO 1941–1945, šk. 29, mapa vinogradništvo
- 17 ZAP, MO 1941–1945, šk. 24, Verordnungs- und Amtsblatt des Chefs der Zivilverwaltung in der Untersteiermark Nr. 8, Seite 43 vom 9. März 1943 – Verordnung über die Sicherung des landwirtschaftlichen Arbeitseinsatzes in der Untersteiermark im Jahre 1943
- 18 ZAP, MO 1941–1945, /k. 24, Verordnungs- und Amtsblatt des Chefs der Zivilverwaltung in der Untersteiermark, Nr 4 Seite 22 von 22. Jänner 1943 – Bekanntmachung zur Verordnung über die Weinbauwirtschaft in der Untersteiermark

Literatura:

Dr. Tone Ferenc, Nacistična in raznorodovalna politika v Sloveniji v letih 1941–1945, Maribor 1968

Franjo Baš, Okupatorska uprava na Slovenskem Štajerskem in Gorenjskem, ČZN, nova vrsta 6 (XL) letnik 1970, zvezek 1.

Obdobje po letu 1945

Kot smo videli, so fakture oziroma dokumenti glede vinske trgovine v preteklosti ohranjeni v razmeroma majhnih količinah. Vendar pa najdemo v teh dokumentih podatke, ki raziskovalcu nudijo zadostno število podatkov o vinski trgovini.

Danes je v arhivski službi praksa, da skoraj vse račune oziroma fakture izločimo iz gradiva, ki ga sprejemamo v arhiv. Po preučitvi poslovanja v vinski trgovini, ki je danes mnogo obsežnejše kot nekoč, lahko trdimo, da najdejo raziskovalci podatke o vinski trgovini tudi drugod. Že sam postopek poslovanja nas usmerja h kategorijam gradiva, ki dajejo kompleksno podobo o vinski trgovini v današnjem času. Pri raziskavi in poteku trgovine z vinom smo se naslonili na Kmetijski kombinat Ptuj.

Kmetijski kombinat je nastal leta 1961 z združitvijo treh kmetijskih gospodarstev. V istem letu so se kombinatu priključili še gozdno gospodarstvo, dva lesnopredelovalna obrata in mlekarina, v letu 1962 zadruga trgovina z vinom in v letu 1963 še zadruga trgovina s sadjem. Kmetijski kombinat Ptuj je zajel v svojo dejavnost poleg pridelovanja tudi del predelave in trgovine s kmetijskimi pridelki, med drugim tudi z vinom. Kombinat je postal danes velika, za sodobno kmetijsko pridelovanje organizirana družbena gospodarska organizacija, ki obsega skoraj vse kmetijske površine v družbeni lasti na območju občine Ptuj. Danes ima kombinat 17 TOZD-ov, med katerimi je tudi TOZD Kletarstvo Slovenske gorice, ki se bavi s pridelavo, odkupom in prodajo vina.

Najprej bomo opisali potek prodaje vina, hkrati pa opozorili tudi na kategorije gradiva, ki ob tem nastajajo. Po sklenjenem dogovoru med kupecem in prodajalcem se izda naročilnica ali zaključnica. Tukaj lahko najdemo podatke o količini vina, ceni, navedena sta tudi datum in ime kupeca. Na zaključnici je med drugim klavzula, kjer so navedeni vsi plačilni in reklamacijski pogoji ter rokovanje z embalažo. Ti dve kategoriji dokumentarnega gradiva

nam nudita zelo malo podatkov. Šele pri odpreni vina se na dobavnico napišejo tudi podatki o ceni in količini vina, vrsti embalaže ter o promethem davku, za katerega pa se vodi poseben zbirni obrazec za določena obdobja. Zaključnica in dobavnica sta podlaga za izstavitve fakture oziroma računa. Na fakturi najdemo naslednje podatke: v glavi ima ime in sedež gospodarske organizacije, datum, številko naročilnice in dobavnice, številko prevoznega sredstva, valuto, vrsto, količino in ceno vina, predmet dobave ter bruto in neto znesek. Vse fakture se izstavljajo v šestih izvodih, zato lahko najdemo fakture v različnih sektorjih TOZD-a: v faktirnem oddelku, v skladišču embalaže, v knjigovodstvu, v delovni skupnosti skupnih služb, dva izvoda kupecu ter en izvod kupčevi občini (zaradi obračuna prometnega davka). Vse fakture se vknjižijo v knjigo odposlanih faktur. Prav gotovo je, da raziskovalci ne bodo iskali podatkov v samih fakturah, ker nanreč iste podatke najdejo v knjigi faktur. Po analizi knjige faktur je razvidno, da vsebuje knjiga oziroma žurnal naslednje podatke: zaporedno številko, datum, znesek plačila, količino ter vrsto embalaže, ceno in vrsto vina, ceno embalaže. Knjiga se vodi mesečno ter nam hkrati daje pregled nad prometom z vinom. Podobno vodijo tudi knjigo faktur za maloprodajo, v kateri najdemo enake podatke.

Nekoliko drugače poteka prodaja oziroma izvoz vina v tujino, zato nastajajo tudi drugačne kategorije gradiva. Proizvajalec vina — Kmetijski kombinat pošlje ponudbe vina potencialnemu kupcu. Po sklenjenem dogovoru pripravijo pogodbo, na podlagi katere poteka delovanje dalje časovno obdobje. Preko teleksa kupec naroči določeno količino vina, hkrati pa potrdi svoj teleks še s pismenim sporočilom. Na podlagi naročila pripravi komercialni oddelek prijavo o sklenjeni pogodbi o izvozu, kjer najdemo največ podatkov, in sicer: kraj, datum, število prijave, datum sklenitve pogodbe, naslov kupca, šifrirano plačilno valuto, fakturno vrednost pogodbe v valuti, vrednost franko jugoslovanska meja, način plačila, način sklenitve posla (direktno — indirektno), provizija, država uvoznica, način transporta, trgovsko ime blaga, časovni rok izvoza, šifrirana tarifna številka, izvozni režim, gospodarska dejavnost proizvajalca, proizvajalec blaga, dinamika izvoza po posameznih letnih obdobjih. To prijavo o sklenjeni pogodbi o izvozu pošlje Kmetijski kombinat Ptuj v potrditev Fondu vina v Beograd, ki kot združenje vseh proizvajalcev vina v Jugoslaviji določi cene vina za posamezne države uvoznice. En izvod pogodbe se pošlje v potrditev Narodni banki Jugoslavije. Hkrati se napiše tudi faktura, ki je podobna navadni fakturi, le da je tu navedena cena vina v valuti države uvoznice. Na fakturi so tudi že specificirane sorte vina, navedena je tudi količina vina. Izvozno fakture napišejo v desetih izvodih, od tega dobi 4 fakture špediter, 2 fakturi ostaneta v oddelku za saldakonte, 2 fakturi pa v komercialnem oddelku. Vsaka faktura se tudi v tem primeru vpiše v posebno knjigo faktur, ki predstavlja nekakšen zbirnik.

Po pogodbi s špediterjem je le-ta dolžan pripraviti vso izvozno dokumentacijo, ki obsega fakture, prijavo o sklenjeni pogodbi o izvozu, specificacijo vinskih sort in izvozno spričevalo o vinu, ki ga potrdi Gospodarska zbornica Slovenije. Potrjeno izvozno carinsko deklaracijo vrne špediter nazaj v Kmetijski kombinat Ptuj. Izvozno carinska deklaracija ima enake podatke kot prijava o sklenjeni pogodbi o izvozu, le da je tukaj navedena še

številka kontejnerja in prevoznega sredstva. Vsej tej dokumentaciji, ki se pošlje tudi kupecu, je priložena tudi zavarovalna polica. Običajno pošljejo kupcu vso dokumentacijo dvakrat, za vsak primer, če bi se pošta izgubila. Vsa dokumentacija obsega tovorni list, specificacijo, dve fakturi, dve carinski fakturi, izvozno spričevalo in menico. Poslovanje poteka potem preko banke. Kupec mora odkupiti pri svoji banki vso dokumentacijo, naša banka pa pošlje kombinatu obvestilo o naročilu. K tej vrsti poslovanja se vodi kontrolnik izvoza, kajti kupec je dolžan poravnati svoje obveznosti v določenem času.

Posebej se vodi tako imenovana knjiga za izvoz, kjer je navedena zaporedna številka, datum zaključka posla, datum potrditve pri Narodni banki, način sklenitve posla, ime kupca, država, sorte vina in količina, valuta in dinarska vrednost, obračun stimulacije s strani Narodne banke in Fonda vina ter posredniška provizija. Knjiga se vodi za več let skupaj.

Kot vidimo, nastaja pri trgovini z vinom cela vrsta različnih kategorij dokumentarnega gradiva, ki za raziskovalca seveda ne pridejo v poštev. To dokumentarno gradivo se tudi ponavadi ne prevzema v arhiv, temveč se po določenih rokih hrambe izloči ter ne predstavlja arhivskega gradiva. Vsekakor je treba razmisliti, če je res potrebno vse to gradivo izločiti in ali ni opravičeno nekatere kategorije ohraniti vsaj kot vzorčni primerek. Vsega tega dokumentarnega gradiva seveda ne bi hranili, saj nastane že v samem TOZD Kletarstvo Slovenske gorice letno okrog 8.000 faktur. Splošen pregled o vinski trgovini sicer najdemo že v knjigah faktur, vendar pa za podrobnejšo analizo vinske trgovine te nudijo premalo podatkov. Še bolj celostno podobo o vinski trgovini najdemo v zaključnih računih in poslovnih poročilih, vendar pa tudi tukaj ne najdemo podrobnejših podatkov. Po bežnem pregledu poslovanja in hkrati kategorij dokumentarnega gradiva bi bilo potrebno ohraniti določeno število faktur (vzorčno), vse knjige faktur, prijave o sklenjeni pogodbi o izvozu, izvozno carinsko deklaracijo in knjigo za izvoz. S pomočjo tega ohranjenega gradiva je možno opisati vinsko trgovino zelo natančno in tudi kompleksno.

Zaključek

Vinogradništvo je na ptujskem področju važna panoga gospodarstva. Že od srednjega veka naprej pri nas ustvarja precejšnje količine arhivskega gradiva, ki je dokaj dobro ohranjeno. Kar se tiče valorizacije tega gradiva, smo še vedno v delovnem postopku; to seveda velja za obdobje po letu 1945, do leta 1945 pa načeloma neškartiramo. Kar se tiče evidenc, so toliko izdelane, da lahko raziskovalec prodre v več zaključnih fondov gradiva, ki ga hrani naš arhiv. Prispeli računi pa so, kot smo ugotovili za vsa predstavljena obdobja kljub vsemu pomemben dokument. V najnovejšem času naj bi se ta kategorija gradiva hranila oziroma ohranjala po načelu: arhivsko trajno — po izboru.

ZUSAMMENFASSUNG

INITIALTICHE ANALYSE, VALORISIERUNG UND EVIDENZEN DER EINGELANGTEN RECHNUNGEN – KATEGORIEN DES ARCHIVMATERIALS AUS WIRTSCHAFT UND ZWAR AUS WEINHANDEL FÜR DAS GEBIET PTUJ FÜR LÄNGERE ZEITLICHE PERIODE

Branc Oblak, Marija Hernja-Masten, Kristina Šamperl-Purg

Die Autoren des Referats mit dem langen Titel sind drei Mitarbeiter des Zgodovinski arhiv Ptuj. Über das 19. Jahrhundert schrieb Kristina Šamperl-Purg, die Periode von 1941 bis 1945 wurde von Marija Hernja-Masten und die Periode nach 1945 von Branko Oblak geschrieben.

Der Grundzweck dieses Referats ist die Darstellung des Materials, die im Verbindung mit Weinhandel vom 19. Jahrhundert bis heute auf unserem mit dieser wirtschaftlichen Branche reich vertretenden Gebiet entstanden ist. Der Ausgangspunkt unserer Arbeit ist solche Kategorie des Materials, die nach heutigen Valorisierungsnormen abgesondert wird. Es handelt sich um eingelangte und abgesandte Rechnungen. Für frühere Periode sind nämlich viele Rechnungen erhalten, die uns eine inhaltlich reiche Grundlage zum Studium des Weinbauhandels bieten. Dieses Archivmaterial hat uns angeregt über die Frage, wie der Weinhandel im 19. Jahrhundert, wie in der Okupationszeit und wie es heute verlaufen ist, welche Kategorien des Materials dabei entstanden sind, welche Rolle die Rechnungen haben, zu schreiben.

Bei unserer Arbeit haben wir hauptsächlich das Archivmaterial, die sich im unserem Archiv befindet, benützt.

mit der Ausnahme des Materials für die Periode nach 1945, die sich noch außerhalb des Archivs befindet.

Für das 19. Jahrhundert ist der Wirtschaftsfond des Herbersteinschen Archivs benützt worden. Dieses Archiv umfasst 110 Lfm. Wir haben besonders das Buch der eingelangten Rechnungen für die Zeit von 1893 bis 1931 im Rücksicht genommen. Wir haben die Kategorien des Materials, die beim Einkauf und Verkauf des Weines entstanden sind, dargestellt.

Für die Zeit von 1941 bis 1945 sind die Fonde, die die Daten über Weinhandel in unserem und in anderen Archiven enthalten, dargestellt. Es ist leider sehr wenig von diesem Material erhalten, daher sind viele Daten aus der Literatur und aus Amtsblätter genommen.

Für die Zeit nach 1945 haben wir Kmetijski kombinat in Ptuj dargestellt, der sich heute mit Weinhandel auf unserem Gebiet beschäftigt. Wir haben den Ein- und Verkauf des Weines und die dazu entstehende Kategorie des Materials dargestellt. Besondere Nachdruck liegt auf dem Material, die im Verbindung mit Ausfuhr entsteht. Weinbau auf dem Gebiet von Ptuj ist eine wichtige wirtschaftliche Branche, die schon von Mittelalter her eine Menge des Archivmaterials schafft. Was aber die Valorisierung dieses Materials betrifft, sind wir noch immer im Arbeitsverfahren. Das gilt für die Zeit nach 1945. Was aber die Evidenzen betrifft, sind diese soweit bearbeitet, dass der Forscher in mehrere Fonde des Materials, die in unserem Archiv bewahrt sind, durchdringen kann.

Die eingelangte Rechnungen sind für alle drei Perioden ein wichtiges Dokument. In jüngster Zeit soll diese Kategorie des Materials nach dem Prinzip archivdauernd – Auswahl nach bewahrt werden.

(Prevedla: Nada Jurkovič)

PRAVNA UREDITEV GOSPODARSTVA NA SLOVENSKEM OD SREDE 19. STOLETJA DO KONCA STARE JUGOSLAVIJE

Jelka Melik

Trgovinsko pravo pozna še danes ves kapitalistični svet in ureja status trgovcev in trgovinskih družb ter njihovo poslovanje. Razvilo se je iz prava trgovcev v srednjem veku. Na podlagi posebnih privilegijev so trgovske korporacije ustvarile pravila, s katerimi so bili urejeni odnosi med člani in pogoji za opravljanje trgovinske dejavnosti. Izraz trgovinsko pravo je v kapitalizmu postal neustrezen, saj je zajel praktično vse veje kapitalistične dejavnosti, pojem trgovca pa je postal enak pojmu kapitalističnega podjetnika.¹

Jugoslavija danes ne pozna več trgovinskega prava, temveč gospodarsko pravo. Le-to obsega pravni status gospodarskih organizacij, njihovo notranjo organizacijo in

njihove posle. Bistvena razlika, ki loči naše gospodarsko pravo od trgovinskega prava kapitalističnih držav, je, da je na mesto trgovca oziroma kapitalističnega podjetnika stopila socialistična gospodarska organizacija.²

Trgovinsko pravo v stari Avstriji je urejal tako imenovani OBČI TRGOVINSKI ZAKONIK.³ Ta zakonik je po naročilu Nemiške zvezne skupščine izdelala posebna komisija v letih 1857–1861 in so ga nato vsaka zase sprejemale posamezne nemške države. Z zakonom 17. decembra 1862 ga je sprejela Avstrija za svoje avstrijske dežele in Benečijo. Veljati je pričel 1. julija 1863. Splošni trgovinski zakonik kot avstrijski zakon je obsegal 431 členov v štirih knjigah. Prva je govorila o trgovskem stani (trgovcih, trgovskem registru, firmah, knjigah, prokuristih, pomočnikih, mešetarjih in senzalih), druga o trgovinskih družbah, tretja o tih družbi in združevanju za posamezna trgovska opravila na skupen račun, četrta o trgovskih poslih. Dodan je bil še poseben uviden zakon s posebnimi prehodnimi določbami za avstrijske razmere.⁴ Zakon je bil pozneje nekoliko spremenjen, in to 4. aprila 1875 z novimi določbami o trgovinskih posrednikih

(mešetarjih) in 16. januarja 1910 z zakonom o trgovskih pomočnikih. Že v stari Avstriji so čutili, da bi ga bilo treba reformirati,⁵ vendar je ostal v jugoslovanski Sloveniji (brez Prekmurja) v veljavi vse do druge svetovne vojne. V drugih delih Jugoslavije je veljalo še pet različnih trgovinskih zakonov. 2. oktobra 1937 je prišlo do uzakonitve prvih dveh delov enotnega trgovskega zakonika (o trgovcih in trgovinskem osebjem ter o trgovinskih družbah in tajni družbi), a uvodni zakon, s katerim naj bi dobil obvezno moč, ni izšel.⁶

Naj navedem nekaj določil Občega trgovskega zakonika, ki so zanimiva za arhiviste.

Najprej sam pojem trgoveca. Trgovec po tem zakonu je bil tisti, ki se je obrtoma ukvarjal s trgovskimi posli (§ 4). Obrtoma pomeni, da so se morali posli opravljati trajno kot poklic in s pridobitnim namenom. Dejavnost je morala biti samostojna, zato tudi prokurist ali pooblaščenec nista bila trgovca. Polnopraven trgovec je bil samo tisti, ki je angažiral svoj kapital in je delovni proces vodil, in ne tisti, ki je pretežno sam delal. Tako določila o firmah, trgovskih knjigah in prokuri niso veljala za branjevca (Höcker), starinarje (Trödler), krošnjarje (Hausirer) in podobne trgovce z majhnim obrtnim prometom, krčmarje, navadne voznike, navadne čolnarje in osebe, katerih obrt ni presegala rokodelskega obrata. V zvezi s tem je avstrijski uvodni zakon k trgovskemu zakoniku določal kot mejo velikost pridobnine (brez doklad). Določila o firmah, trgovskih knjigah in prokuri niso veljala za krošnjarje in za trgovce, ki so plačevali v krajih z nad 50.000 prebivalci manj kot 40 gld, v krajih z nad 10.000 prebivalci manj kot 30 gld in v manjših krajih manj kot 20 gld davka na leto (§ 7).

Trgovski posli so bili: nabava (z namenom nadaljnje odsvojitve) predelane ali nepredelane blaga in drugih premičnin ter vrednostnih papirjev; prevzem zavarovanja proti premiji ali vračilu; prevzem prevoza ljudi ali blaga po morju (§ 271) ter naslednji obrtoma opravljeni posli: prevzem obdelave ali predelave premičnin za druge (če je obrt presegla mejo rokodelstva); posli bankirjev in menjalcev denarja; posli komisijarja, špediterja in prevoznika ter posli organizacij, namenjenih za prevažanje ljudi; posredovanje ali sklepanje trgovskih poslov za druge (toda ne uradni posli trgovinskih mešetarjev); založniški posli in drugi posli trgovine s knjigami in umetninami; tiskarski posli (če presegajo mejo rokodelstva) (§ 272).

Zakon je izrecno določal, da veljajo njegove določbe tudi za trgovske družbe, posebej tudi delniške družbe, ki se ukvarjajo s trgovskimi posli, in za banke (v mejah njihovih trgovskih poslov) (§ 5). Seveda je zakon vseboval tudi še posebne določbe o trgovinskih družbah. Trgovec je moral voditi posebno knjigo, iz katere so bili razvidni vsi njegovi trgovski posli ter stanje premoženja. Dolžan je bil hraniti vsa prejeta trgovska pisma in kopije odpisanih. Zavezan je bil tudi vsako leto izdelati inventar in bilanco svojega premoženja. Vse to je moral hraniti deset let. Vsak trgovec je opravljal posle pod določenim imenom – firmo. Zaradi varnosti gospodarskega prometa je moralo biti že navzven vidno, kdo ali kakšni kapitali stojijo za določeno firmo. Zakon je uvedel tudi trgovski register, ki so ga vodila trgovska sodišča. Bil je javen, torej dostopen vsem, in proti plačilu stroškov je mogel vsakdo zahtevati prepis iz tega registra. Sodišče je moralo vpise, razen v določenih izjemah, razglasiti v javnih glasilih. V register je bilo potrebno vpisati trgovsko družbo ob njenem nastanku v okraju, kjer je imela svoj

sedež, pa tudi v okraju, kjer je imela podružnico. Vanj so vpisali tudi vse pomembne spremembe kot spremembo sedeža, firme, vstop novih družabnikov in seveda tudi prenehanje družbe.

Drugo polovico prejšnjega stoletja označuje velik razcvet delniških družb. Obči trgovinski zakonik je urejal javno trgovinsko družbo, komanditno družbo, komanditno družbo na delnice, tiho družbo ter delniško družbo. Javna trgovinska družba je nastala z združitvijo premoženja dveh ali več oseb z namenom skupnega poslovanja pod isto firmo. Udeležba pri dobičku in izgubi ni bila omejena na imovinske vloške. Družabniki so bili zavezani nerazdelno z vsem svojim premoženjem za vse družbene zaveze in dolžnosti. Pravno razmerje družabnikov je urejala družbena pogodba in le subsidiarno zakon. Oblika pogodbe ni bila predpisana, pismena pogodba se ni zahtevala (§§ 85–149). Komanditna družba je obstajala takrat, kadar so družbo sestavljali eden ali več družabnikov, ki so poslovali pod skupno firmo in so bili osebno zavezani, in eden ali več družabnikov, ki so jamčili le z imovinskim deležem. Slednji so se imenovali komandisti. Imena komandistov iz firme niso bila razvidna. Pravno razmerje družabnikov je tudi tu določala predvsem družbena pogodba, ki ji zakon oblike ni določal (§§ 150–172). Taka družba se je lahko organizirala tudi v obliki komanditne družbe na delnice. V tem primeru so imeli komanditni vložki obliko delnic ali delniških deležev, ki so se glasili na ime. Tu pa je družbena pogodba imela predpisano obliko in vsebino in za ustanovitev družbe je bilo potrebno dovoljenje države. Vendar je zakon dajal deželni zakonodajni pravico, da določijo primerce, ko to dovoljenje ni potrebno (§§ 173–206).

Tiha družba je nastala, kadar je trgovec posameznik sprejel od koga drugega premoženjski vložek proti deležu pri dobičku in izgubi in postal njegov lastnik. Tiha družba iz firme ni bila razvidna, zanjo ni jamčilo večje število oseb. Formalnost pri sestavi pogodbe ni bila predpisana (§§ 250–265).

Trgovinski zakon je dajal tudi možnost ustanovitve priložnostne trgovinske družbe ali kakor je bilo rečeno v slovenskem prevodu „združevanja za posamezna kupčijska opravila na vkupni račun“. Smisel družbe je bil razviden že iz njenega imena. Za sklenitev ni bila potrebna nobena formalnost (§§ 266–270). Kadar so bili vsi družabniki udeleženi le s svojimi vložki in niso odgovarjali osebno za družbene zaveze ali dolžnosti, se je ta družba imenovala delniška družba. Družbeni kapital je bil razdeljen na delnice ali deleže delnic in je nerazdelno odgovarjal za obveznosti družbe. Za nastanek družbe je bila potrebna državna odobritev (§§ 207–249).

Z nadaljnjim razvojem delniških družb se je zaradi mnogih nepravilnosti pojavila potreba po reformi zastaralih določil občega trgovskega zakonika. Ker pa do novega zakona ni prišlo, se je vlada poslužila upravne poti. S posebnim regulativom z dne 20. septembra 1899 so bili določeni posebni pogoji, ki so jih morale delniške družbe izpolniti in vključiti v svoje statute. Ta regulativ ni veljal za banke, zavarovalne delniške družbe, rečne, paroplovne in železniške družbe. Za zavarovalne delniške družbe je veljal poseben regulativ. Posebne norme so veljale tudi za tuje delniške družbe in za komanditne družbe na delnice.⁷

Obstajala pa je še ena vrsta trgovinskih družb, družba z omejeno zavezo. Nastala je namensko, kot protiutež

neelastični delniški družbi, ki je bila neprikladna za manjša podjetja. Kot v delniški družbi je bil tudi tu kapital že ob nastanku družbe oblikovan in je predstavljal temelj družbe, a v razliko od delniške družbe se je povezal z osebnim delom in iniciativo družabnikov, ki pa niso osebno jamčili nasproti upnikom družbe.⁸ Pri nas je urejal te družbe avstrijski zakon o družbah z omejeno zavezo, uzakonjen 6. marca 1906. Za nastanek družbe je zakon zahteval sklenjeno družbeno pogodbo, ki je morala vsebovati določila o firmi, sedežu in predmetu družbe ter višino osnovne glavnice in znesek vloge, ki jo je moral vplačati vsak družabnik na osnovno glavnico. Postavljeno je moralo biti tudi načelnjstvo. Državno koncesijo je zahteval zakon le v izjemnih primerih, ki jih je izrecno navedel.

Med trgovce po trgovinskem pravu so spadale tudi zadruga. Nastale so kot obramba pred oderuštvo in kapitalističnim izkoriščanjem. Z vplačanimi deleži zadružnikov se je ustvarjal kapital. Tako so zadruga postale element kapitalističnega družbenega reda in gospodarstva, kar se je pravno kazalo s tem, da jih je zakonodaja uvrstila med trgovce po pravu. Pri nas je zadruga urejal Zakon o pridobitnih in gospodarskih zadrukah 9. aprila 1873, skupaj z uredbo o osnovanju zadružnega registra 14. maja 1873. Vpis v register je bil spremenjen s tako imenovanim revizijskim zakonom 10. junija 1903. Stara Jugoslavija, ki je podedovala različne zadružne zakonodaje, je sprejela enotni zakon o gospodarskih zadrukah 11. novembra 1937. Zakon je izrecno določal, da postane zadruga z vpisom v zadružni register trgovec po trgovinskem pravu.⁹

II.

Obrtno pravo je v stari Avstriji urejal obrtni red, uzakonjen 20. decembra 1859, ki je stopil v veljavo 1. maja 1860. Vpeljal je sistem omejene obrtne svobode. Razlikoval je namreč dve vrsti obrti: proste in koncesionirane ali dopuščene obrti. Proste obrti je lahko opravljal vsak, potrebna je bila le prijava obratovanja. Opravljanje koncesionirane obrti je bilo vezano na posebno dovoljenje upravne oblasti. Te dopuščene obrti so bile v zakonu taksativno našete. Obrtni red je prinesel tudi zahtevo po ustanovitvi oziroma preureditvi že obstoječih zvez obrtnikov in njihovih pomočnikov. Članstvo je bilo obvezno. Zveze ali obrtne zadruga (ki jih je ločiti od zadrug v prejšnjem poglavju) so imele nalogo zastopati in pospeševati skupne interese včlanjenih obrti, v razliko od starih zvez (cehov), ki so varovale interese svojih članov.

Deloma iz stvarnih, deloma iz političnih razlogov je 15. marca 1883 prišlo do prve spremembe obrtnega reda. Bistvena novost je bila uvedba tretje vrste obrti, rokodelskih obrti. Za opravljanje te nove vrste obrti je bil razen prijave obratovanja obrtnemu oblastvu potreben še dokaz usposobljenosti za opravljanje te obrti. Novela je vsebovala tudi določbe, ki naj bi utrdile položaj obrtnih zadrug, a kljub temu še niso bile kos svoji nalogi.

17. junija istega leta so bili uvedeni obrtni nadzorniki. 8. marca 1885 je bila uzakonjena tako imenovana druga novela obrtnega reda, ki je z novimi določbami izboljšala položaj obrtnim pomočnikom.

Nadaljnje pomembnejše novele obrtnega reda so bile: 4. julija 1896 novela z novimi določbami o ureditvi in obsegu trgovinskih obrti; 23. februarja 1897 s predpisi

glede vajencev in obrtnih zadrug; 25. februarja 1902 z natančnimi določili v iskanju naročil in prodaji blaga (njih namen je bil zaščiti malega obrtnika pred velikim obratom) ter 5. februarja 1907 zadnja novela s spremembo določb o dokazu kvalifikacije in novimi določbami o zadrukah. V sam zakon je bil sprejet seznam vseh rokodelskih obrti, toda trgovinski minister je lahko sporazumno z ministrom za notranje zadeve uvrstil mednje s posebno uredbo še druge obrti. Na novo se je zahteval dokaz usposobljenosti za opravljanje trgovinske obrti.¹⁰ Obrtni red iz leta 1859 je pod obrtjo razumel „opravila, ki se izvršujejo obrtoma, bodisi da jim je predmet izdelovanje, obdelovanje ali preustrojevanje prometnih predmetov, ali izvrševanje trgovskih opravil, ali opravljanje služb in del“.¹¹ Zakon je tudi izrecno naštel opravila, za katera njegove določbe niso veljale. To so bila kmetijska in gospodarska dela ter k njim spadajoče postranske obrti kot na primer kamnolomi, žage, mlekarnarje, sirarne, seveda le, če je šlo za obdelavo lastnih pridelkov. Na Kranjskem je spadalo sem tudi točenje vina lastnega pridelka. Nadalje niso spadala pod obrtni red rudarstvo, umetnost, dvinarska in težaška dela najnižje vrste, pridobitni posli, ki so spadali v domača postranska opravila družinskih članov (npr. žena-gospodinja, ki je šivala na svojem domu perilo za tuje ljudi in s tem nekaj zaslužila), dela odvetnikov, notarjev, trgovskih mešetarjev, inženirjev, zdravnikov, ranarjev, zobozdravnikov, babic, lekarnarjev, živnozdravnikov, rezarjev, posredovanje zasebnih trgovskih poslov, zasebni pouk in vzgoja, obrtna opravila javnih dobrodelnih, učnih, kazenskih in poboljševalnih zavodov. Po obrtnem redu tudi niso delovali kreditni zavodi, banke, hranilnice, zavarovalnice, zastavljalnice (le do 1883, ko so bile uvrščene med dopuščene obrti), organizacije, ki so se ukvarjale s prevozom po železnici, morju in sladkih vodah, organizacije za javne zabave in prireditve, za periodični tisk in njegovo prodajo. Obrtni red ni urejal ribištva, krošnjarstva in drugih obrtnih opravil, ki se izvršujejo hodeč. Določila obrtnega reda tudi niso veljala za državne monopole in regale ter za domačo obrt (npr. za ribniško suho robo).¹²

Med koncesionirane obrti so spadale tiskarska, knjigar- niška, dimnikarska, gostilničarska in krčmarska, stavbna, konjaška, podkovska, zobarska obrt, izdelovanje soda- vice, posredovanje služb. Med rokodelske obrti pa so bile uvrščene lončarska, pečarska, steklarska, kovaška, klju- čavničarska, brvarska, sitarska, kleparska, kovinarska, ko- sitarska, zlatarska, pasarska, kolarska, urarska, mizar- ska, strgarska, kiparska, strojarska, torbarska, vrvarska, bar- varska, tapetniška, pleskarska, krojaška, čevljarska, krz- narska, klobučarska, brivska, frizerska, slaščičarska, medarska, pekarska (razen peke črnega kruha, ki so jo opravljali mlinarji po dotedanji navadi kot postransko obrt), mesarska, dežnikarska, knjigoveška obrt, izde- lovanje kirurškomedicinskih aparatov, obrt optikov, mo- distk in še druge.

Vloge s prošnjami za koncesijo ali prijavo obrti je spre- jemala politična upravna oblast prve stopnje (obrtno oblastvo) v okraju, kjer naj bi se obrt opravljala. Ob vsaki prijavi proste ali rokodelske obrti je izdala oblast najprej kratko potrdilo in nato obrtni list, ki je bil sestavljen v obliki izpiska prijave (zglasitve) in je obsegal potrdilo, da je obrt vknjižena v obrtni vpisnik. Pri koncesionirani obrti pa je oblastvo izdalo dekret. Obrtne vpisnike so vodile oblasti prve stopnje ločeno za proste, rokodelske in koncesionirane obrti. V vpisnike so vnašali uvedbo,

spremembe in opustitev obrti. Vpise je bilo potrebno naznaniti davčni oblasti ter trgovinski in obrtni zbornici, o izdanem obrtnem listu in podeljeni koncesiji pa obvestiti prizadeto obrtno zvezo (zadrugo). Avstrijski obrtni red je veljal v stari Jugoslaviji do leta 1931, ko je bil izdan zakon o obrteh, ki je stopil v veljavo 9. marca 1932. Zakon je bil narejen v veliki meri po avstrijskem vzoru. Poznal je isto kategorizacijo obrti, le da je vpeljal nekatere druge oznake. Pot za pridobitev pravice za opravljanje obrti je bila podobna. Vpeljali pa so še poseben register za vpisovanje industrijskih obrti.^{1,3}

OPOMBE

- 1 Glej S. Pretnar in B. Zabel, *Gospodarsko pravo SFRJ*, prvi del – gospodarske organizacije, Ljubljana 1969 ter *Pravna enciklopedija*, Beograd 1979.
- 2 Glej S. Pretnar in B. Zabel, *Gospodarsko pravo SFRJ*, prvi del, Ljubljana 1969.
- 3 Glej S. Vilfan, *Pravna zgodovina Slovencev*, Ljubljana 1961, str. 480.
- 4 Glej M. Stražnički, *Predavanja iz trgovač kog prava*, Zagreb 1920.
- 5 Glej *Die Habsburgermonarchie 1848–1918*, Band II, Verwaltung und Rechtswesen, Wien 1975, str. 603–617.
- 6 Glej pod točko 2.
- 7 Glej pod točko 5.
- 8 Glej pod točko 2 in 5.

INDUSTRIJA V LUČI ZAKONODAJE V AVSTRIJSKEM PRIMORJU V DRUGI POLOVICI 19. STOLETJA

UGO COVA

Ne se čuditi, da so rezultati te kratke raziskave, ki vam jo nameravam razložiti, to je o gospodarski zakonodaji, tedaj veljavni v Avstrijskem Primorju, skrčeni samo na drugo polovico 19. stoletja. Mnogi dejavniki nas vodijo do prepričanja, da je bil ravno v tem zgodovinskem obdobju avstrijski imperij in v njegovem okrilju Avstrijsko Primorje angažiran z zelo intenzivnim izdajanjem, zakonodajnih ukrepov na področju gospodarstva oz. industrije. Bili so zelo obsežni in so se nanašali na splošno upravljanje tega temeljnega sektorja.

Razumljivo je, da je lahko samo dobro opredeljena gospodarska in upravna zakonodaja, ki naj bi vladala in urejala morebitna nasprotja na tem področju, imela svoj smisel obstojanja v takem gospodarskem okolju, kjer zavzema industrija pretežni del pri produkciji dobrin in oblikovanju celotnega nacionalnega dohodka. Taki pogoji so se lahko uresničili šele v drugi polovici 19. stoletja.

- 9 Glej pod točko 2 in 5.
- 10 Glej pod točko 5, str. 649–652 ter B. Senekovič, *Obrtno pravo in Delavsko zavarovanje*, Ljubljana (1920).
- 11 B. Senekovič, *Obrtno in Delavsko zavarovanje*, Ljubljana.
- 12 Glej pod točko 11.
- 13 Glej S. Vilfan, *Pravna zgodovina Slovencev*, Ljubljana 1961, str. 479–480.

ZUSAMMENFASSUNG

Jelka Melik

JURIDISCHE REGELUNG DER WIRTSCHAFT IN SLOWENIEN VON DER MITTE DES 19. JHS. BIS ZUM ZUSAMMENBRUCH DER JUGOSLAWISCHEN MONARCHIE

Die Autorin beschreibt die gültige Gesetzgebung im Bereich des Handels- und Gewerberechts, insbesondere das Österreichische Allgemeine Handelsgesetzbuch von 1862 und die Gewerbeordnung von 1859. Sie führt einige Bestimmungen daraus an, die für die Archivistinnen von Bedeutung sein können.

Za boljše razumevanje dejanskega stanja je dobro, če se spomnimo nekaterih okvirnih linij in temeljnih točk v razvoju industrijskega gospodarstva Avstrije, in to od njenih prvih posegov. Gre za evolutiven proces, v pretežni meri počasen, ki je potemtakem vidno zaviral razvoj moderne in razčlenjene zakonodaje na industrijskem področju.

Medtem ko so v 18. stoletju imele druge evropske države že razvito in povezano industrijo, so kazale avstrijske dežele konstitucionalno slabost v tej veji ekonomske dejavnosti. To se je kazalo predvsem v slabi konkurenčnosti avstrijskega blaga namenjenega izvozu. Sanjo češki kristal in nekaj tekstilnega blaga so imeli med izdelki možnost menjave na zunanjem tržišču.¹

Ravno v času Marije Terezije in Franca Jožefa II. se v odnosu na gospodarsko odpiranje Avstrije navzven in dajanje poudarka gospodarski politiki, srečajo prvi poskusi dati primerno podporo obrtniški dejavnosti in industrijski proizvodnji tudi z ustanovitvijo državnih tovarn. Limitacija korporacij, ki jih je pospeševala Marija Terezija in jih je s silo vzdrževal Franc Jožef II., je tudi vodila v transformacijo manufakturnega gospodarstva od obrtnišva v bolj modernizirano industrijsko obliko.²

V odsevu takšne trgovske politike je bilo jasno, da bo nova avstrijska ekonomska politika imela najbolj viden odraz v starem Avstrijskem Primorju, posebej v Trstu. Trgovski promet je pripomogel, da so se v Trstu pojavile različne majhne tovarne, podprte s kapitalom bogatih trgovcev. V tem zgodovinskem obdobju je težko razlikovati tovarno v modernem smislu od enostavnih tovarn, ki so delale po obrtniški sistem in je ta temeljil na zastarelih shemah. Vendar so v Trstu od 1700. leta tovarne, čeprav majhnih dimenzij. To so bile tovarne za pridobivanje rožnega žganja, mila, vinske kisline, tovarne za predelavo konoplje, izdelavo jader, platna in drugih tkanin, igralnih kart, keramike in strojenje kož.³

Tudi Reka, ki je v času povečanja trgovinske dejavnosti spadala pod Avstrijo, je imela določeno industrijsko dejavnost, tako tudi sladkorno. Uvožene surovine so se tu predelovale in prodajale.

Na območju Gorice je posebna pozornost veljala industriji svile. Zapredke so dobivali iz zaledja – gorskih vasi. Predilnice svile so bile številne že od časa Marije Terezije in so doživele nadaljnji razvoj v 19. stoletju, ko so se jim pridružile še bombažne predilnice. Na Goriškem je bilo precej razširjeno tudi mlinarstvo.⁴

Zapostavljati se tudi ne sme neposredna dejavnost pri gradnji novega tržaškega mesta, njegovih cerkev, bolnic, pristanišča, njegovih ladij in čolnov, ki so se gradile v novoizdelanih mestnih ladjedelnicah ali v drugih krajih starega Avstrijskega Primorja (primer: Portoče = Kraljevica). Lahko trdimo, da je ravno gradnja ladij v Trstu in v celnem Avstrijskem Primorju prispevala k uvedbi prvih aktivnosti industrijskega tipa v modernem pomenu. Še posebej to velja od 1818.⁵ leta dalje, ko so pričeli iz tržaških ladjedelnic prihajati parniki, v katerih so metalne konstrukcije zamenjale prejšnje zastarele lesene. Iznajdba ladijskega vijaka, ki je zasluga Jožefa Ressla, in poskusi s tem v zvezi ravno v tržaških vodah v letu 1829 ter uvedba popolne železne konstrukcije ladij so pripomogli v kratkem času k racionalnemu razvoju tržaške ladjedelniške industrije.

Leta 1853 se je avstrijski Lloyd odločil, da postavi lastno ladjedelnico, ki bo stregla predvsem oboroževalnim zahtevam.⁶ Lloydov arzenal z ladjedelnico San Marco in tovarna ladijskih (strojev) motorjev sta predstavljala nosilno strukturo tržaške industrije. Ob tem je bila vsaka druga aktivnost, ki je sledila v mestnem okolju, potisnjena na stranski tir. To je veljalo za ostale ladjedelnice, ki so nastale med Miljami in Trstom, tipografije, livarne metalov, tovarne instalacij za distribucijo električne energije in plina. Posebej je potrebno omeniti gradbena dela na železnici, še posebej tista, ki so pripeljala do železniške povezave s Kranjsko deželjo in Dunajem. To je bila Južna železnica, odprta leta 1857.⁷

Bolj počasen in otežen je bil industrijski razvoj v ostalem delu Avstrijskega Primorja. Vprašanje zase predstavlja rudarska industrija v vaških premogovnikih, ki je bila postavljena za eksploatacijo premoga v labinskem okraju.⁸ Ravno tako tudi ladjedelniška industrija Pule, ki je bila vezana na avstrijsko vojno luko.⁹

Na splošno velja, da je bilo istrsko gospodarstvo agrarno usmerjeno in se je na obali dopolnjevalo z ribištvo. Prav na poti stare obrtniške tradicije predelave kmetijskih pridelkov in ulova rib so se ob koncu 19. stoletja razvili industrijski objekti za predelavo tega v Izoli, kar je ostalo še dandanes.

Ob tem kratkem „sprehodu“ lahko vidimo, da se je tudi

na Primorskem industrija razvijala dokaj počasi, morda še bolj kot v drugih avstrijskih krajih. Razlog za to lahko vidimo v pomanjkanju kapitala in premajhni lokalni iniciativi in dajanju prednosti pred industrijskim razvojem, še posebej v Trstu, investicijam s področja trgovine ter zavarovalništva.

Samo v drugi polovici 19. stoletja je z močno intervencijo avstrijsko-nemškega kapitala, ki je deloval predvsem preko velikih finančnih bank, dobila industrializacija tržaškega prostora odločilen impulz, in to na osnovi gospodarskih rešitev, ki so bile sprejete pri centralnih organih.¹⁰

Zapoznili gospodarski razvoj sodobno pojmovane industrije, v največji meri v 19. stoletju v Avstriji, pojasnjuje tudi pozno pripravo širših in dobro sestavljenih zakonodajnih ukrepov na tem področju. To je tudi razlog zelo splošne zakonodajne terminologije, celo v tolikšni meri, da bi lahko izzvala sum in težave pri interpretaciji med modernimi raziskovalci.

Avstrijska zakonodaja, ki se nanaša na industrijo, uporablja tudi v zakonskih ukrepih v drugi polovici 19. stoletja enoten pojem „Gewerbe“. Ta izraz združuje v svojem najširšem pomenu, ne samo ozko gledano moderno pojmovano industrijo, marveč tudi vse panoge obrti in služb, npr.: gostilničarstvo, lekarništvo, pomorske prevozniške linije, vzdrževanje naprav za razsvetljavo na plin.

V tem velikem številu gospodarskih aktivnosti, ki so bile vse zajete v terminu „Gewerbe“, razlikuje avstrijski zakon in urejuje ne samo gospodarstvo po različni kvaliteti (po različnih področjih dejavnosti), ampak tudi po različni zakonodajni disciplini, kateri so bila podrejena posamezna področja gospodarske dejavnosti.

Te pomembne značilnosti v osnovi avstrijske zakonodaje na tem področju veljajo od gospodarskega pravilnika, ki je bil objavljen s cesarskim patentom dne 20. decembra 1859 (Bollettino delle Leggi dell'Impero, B.L.I. = uradni list, št. 227). S tem je bila podana osnova temeljnega zakona, na katerega se bodo v preostalem delu 19. stoletja nanašali glavni zakonski ukrepi Avstrije na področju industrije, obrti in podobno. To se še posebej nanaša na zakon z dne 5.3.1883 (B.L.I. št. 39) in zakon z dne 8.3.1885 (B.L.I. št. 22). Oba se nanašata na spremembe in dopolnitve pravilnika o gospodarstvu. Z istim namenom je izdan zakon dne 23.2.1897 (B.L.I., št. 63).

Ti splošni ukrepi avstrijskega cesarstva so v nekaj letih modernizirali avstrijsko gospodarsko zakonodajo na področju industrijske organizacijske strukture po predloženih državnih modelih. Isto velja za področje poklicnega usposabljanja, za večjo skrb za delavce in bolj human odnos do njih.

Pomembnost industrije in obrti splošnega državnega gospodarstva v sklopu upravnih aktivnosti in varstva, ki ga je izvajala država, je najbolj prihajala do izraza v tem, kateri obliki upravne oblasti je zakon prepustil urejanje določenega področja gospodarstva. Na najnižjem nivoju so odločale politične oblasti kot: okrajno glavarstvo, mestni magistrat in mesta s statutom. Ravno ti državni uradi so bili zadolženi za izdajanje potrebnih obrtniških dovoljenj, ki jih je predvideval zakon. Če se je dalo, so iskali pomoč pri policiji za vzdrževanje morale in javnega reda.

Vmesna stopnja oblasti je bila predana namestništvom, katerim so načelovali razni Lenderji. Za Avstrijsko

Primorje je bilo pristojno namestništvo v Trstu. Namestništva niso obravnavala samo upravne zadeve druge stopnje, marveč so lahko tudi neposredno izdajala obrtna dovoljenja večjega pomena, tako s področja tiskarske dejavnosti, začasnih prevozov, gradbeniške dejavnosti.

Najvišji nivo je predstavljal Ministrstvo za notranje zadeve, predvsem za strogo industrijske zadeve. V dogovoru s prometnim ministrom ali pa tudi sam je deloval minister trgovine. Še posebej velja to za sektor industrijskih trgovskih združenj in korporacij.

Temu bazičnemu institucionalnemu aparatu je avstrijska zakonodajna ureditev dodala še poseben nadzorni organ, ki je bil posebej zadolžen za spremljanje zakonov in pravilnikov na področju odnosov med lastniki (industrijalci) in zaposlenimi. Zakon z dne 17. junija 1883 (B.L.I., št. 117) je na ta način uvedel industrijske (obrtne) inšpektorje, ki jih je imenovalo Ministrstvo za trgovino v sodelovanju z Ministrstvom notranjih zadev. Teritorialna pristojnost enega industrijskega inšpektorja je obsegala več okrajev posamezne dežele. Aktivnost inšpektorjev je bila usmerjena v okraje z največ industrije s sedežem v mestu, ki je bilo industrijsko najbolj pomembno oziroma razvito. Tako je bil Trst sedež VII. Aufsichtsbezirk-a zadolženega za celo Avstrijsko Primorje in tudi Dalmacijo. Delovanje industrijskih (obrtnih) inšpektorjev je dragocen vir za poznavanje razvoja avstrijske industrije v raznih krajih.¹¹

Potrebe po večjem nadzoru industrijske dejavnosti (obrtni) oziroma potrebe po večji specializaciji, ki jo je narekovalo delo samo, so zahtevale, da je gospodarstvo v širšem pomenu besede – „Gewerbe“ bilo razdeljeno. To je napravil že eitrani zakon z dne 15.3.1883 (B.L.I., št. 39). Tako je zakon opredeljeval: svobodno obrt (za opravljanje te je zadostovalo potrdilo pristojne oblasti, ki ga je za prosil zainteresirani); poklieno obrt (za opravljanje te je moral obrtnik dokazati pristojnemu javnemu organu strokovno usposobljenost); industrijo, pogojeno s koncesijo (za to je moral zainteresirani dokazati oblastem tudi moralne kvalitete).

Jasno je, da sta predvsem zadnji dve zakonski kategoriji zajemali najbolj napredne in razvite industrijske aktivnosti. Za nekatere obrti je bilo treba na osnovi ministrske odredbe z dne 17. sept. 1883 (B.L.I., št. 150) priložiti spričevala ustreznih specializiranih šol. Velja ugotovitev, da se je nadzor med strokovno usposobljenostjo obrtnikov in delavcev vse bolj zaostroval. Če se posebej ustavimo v Avstrijskem Primorju, lahko na tem področju navedemo nekaj zahtev, ki jih je postavila država. V oznanilih C. kr. Namestništva Avstrijskega Primorja z dne 7. oktobra 1964¹² zasledimo urejevanje obveze vajencev in učiteljev glede pouka v tehniško industrijskih šolah. Velaj omeniti še oznanilo iz istega vira z dne 16.1.1887, ki se nanaša na opravljanje državnih izpitov za pooblašene privatne tehnike. Vključeno je bilo tudi praktično delo v državnih tovarnah iz stroke, ki jo je izbral kandidat.¹³

Posebna pozornost zakonodaje je veljala poskusni dobi mladih vajencev, disciplini in urejanju odnosov med delodajalci in zaposlenimi. Moramo povedati, da je v drugi polovici XIX. stoletja z ukinitvijo starih korporacij, veščin in poklicev, izhajajočih še iz srednjega veka, nastal nov odnos, ki se je nanašal na delodajalca in delavca in je tipičen za obdobje industrializacije. Pojavi se delavec z delovno knjižico in sklepa pogodbo z delodajalcem. Ta pogodba naj bi ga tudi ščitila, saj to nadzoruje država.¹⁴

Zakon z dne 28. decembra 1887 (B.L.I., št. 1) ex 1888 in oznanilo Ministrstva notranjih zadev z dne 22. januarja 1889 (B.L.I., št. 11) zavarujejo delavca za primer nesreče na delu, kar je postalo obvezno. Zakon z dne 30. marea 1888 (B.L.I., št. 33) je uredil še bolniško zavarovanje.¹⁵ Prvi zakon se je naslanjal na institucije za zavarovanje v primeru nesreč pri delu in drugi zakon na bolniške blagajne.

Deželni zakoni z dne 31. julija 1891 za mesto Trst in Istro ter 13. septembra 1892 za Goriško in Gradiško so poskrbeli za olajšave pri gradnji stanovanj za delavce.¹⁶ Splošno gledano lahko ugotovimo, da je zakonodaja v zadnjih letih 19. stoletja pojačana in bolj podrobno izdelana, tako da je popolno obravnavala delavca – pomočnika kot pravno osebo, in to še posebej industrijskega delavca.

V primerjavi s preteklostjo je bila takšna razdelana zakonodaja v gospodarstvu relativno dobra. Vendar kot taka ni razreševala dovolj nastalih problemov v družbeno-socialni sferi, bodisi v razviti industriji ali pa navadni obrtni delavnici.¹⁷

Z razvojem tovarn v pravem pomenu besede so se pojavljali tudi spremljajoči problemi. To je bil predvsem hrup, nevaren za zdravje in moteč spremljevalec urbanih okolij. Tudi v Avstrijskem Primorju so poskušali ta problem rešiti pravilniki oziroma zakoni o gradnji, med njimi tudi Pravilnik o gradnji Mejne grofije Istre (18.3.1874).¹⁸ Sledijo: zakon z dne 24. septembra 1884¹⁹, ki je bil dopolnjen z zakonom z dne 18.4.1888 za Trst²⁰ in zakon z dne 16. december 1900 za Pulo.²¹ Potrebno je omeniti, da so v skladu z avstrijsko zakonodajo bile ustanovljene zbornice za trgovino in obrt. Njihova naloga je bila pospeševanje industrije oz. obrti in trgovine. Bile so središče za izmenjavo informacij in predlogov med industrijskim in trgovskim staležem. Tako jo je dobil Trst 26. marea 1850 (B.L.I., št. 122).²² V njeni pristojnosti je bilo mesto Trst z okolico. Z naznanilom Namestništva za Primorsko (22.5.1884)²³ je bil odobren volilni pravilnik Goriški zbornici²⁴ za trgovino in obrt in ravno tako tudi Rovinjski zbornici.

Upam, da bodo vsi ti podatki, ki so tu zbrani nekoliko nepovezano zaradi pomanjkanja časa, vseno pokazali razvoj zakonodaje v njenem hitrem napredovanju. Zdi se, kot da bi tako hotela nadomestiti izgubljeni čas v prvi polovici 19. st. Treba je še poudariti, da ni bil namen prikazati celotno avstrijsko industrijsko zakonodajo. Poskušalo se je omejiti le na ono zakonodajo, ki naj bi pokazala razvoj na industrijskem področju. Zaradi obširnosti so bili zato industrijski patenti izpuščeni. Ob zaključku velja omeniti institucijo, ki bi lahko bolje od vseh drugih prikazala zorenje, ki ga je avstrijsko cesarstvo doseglo v industrijskem razvoju. Vemo že, da je bila potrebna za rzsodbo spora na industrijskem sektorju odločujoča moč politične oblasti na I., II. in III. stopnji in delno tudi navadnih sodišč. Z zakonom dne 14. maja 1869 (B.L.I., št. 63) so bila ustanovljena posebna **gospodarska sodišča** v mestih ali okrajih, kjer so bile tovarne. Do 1885 so bila ta gospodarska sodišča ustanovljena le na Dunaju, v Brnu, Bielitzu in Reichenbergu. Po ukazu Ministrstva za pravosodje z dne 4.2.1858 je bilo ustanovljeno gospodarsko sodišče v Trstu²⁵. Razlog za ta akt je bila močna industrija, zato je bilo potrebno tudi reševanje sporov, ki bi nastajali med industrijalci in obrtniki.

Ugo Cova

Non deve meravigliare che i risultati di questa breve ricerca che mi accingo ad esporre sulla legislazione industriale già vigente nel Litorale austriaco sia ristretta soltanto alla seconda metà del XIX secolo. Una molteplicità di fattori ci porta infatti a stabilire che soltanto in quel periodo storico l'impero austriaco in generale e, nel suo seno, il Litorale austriaco, furono interessati da una fitta produzione di provvedimenti legislativi in campo industriale veramente ampi e toccanti la regolamentazione generale di questo fondamentale settore dell'economia.

E' chiaro che una ben definita legislazione industriale, come pure un'organizzazione amministrativa e giudiziaria diretta a governare e dirimere eventuali contrasti in tale campo, potevano avere una loro ragion d'essere solamente in un ambiente economico nel quale l'industria avesse larga parte fra le fonti di produzione di beni e di reddito complessivo nazionale. Una tale condizione poté avverarsi, a nostro avviso, in Austria, appena nella seconda metà del XIX secolo.

Per meglio comprendere tale stato di fatto, sembra opportuno ricordare, a grandi linee, alcuni punti dello sviluppo dell'economia industriale austriaca, fin dal momento della sua prima apparizione. Si tratta di un processo evolutivo piuttosto lento, che frenò, di conseguenza, in modo vistoso, lo sviluppo di una legislazione moderna e articolata in campo industriale.

Nel XVIII secolo, quando altri Paesi europei avevano già un'ossatura industriale ben sviluppata, i Paesi ereditari austriaci mostrarono visibilmente una costituzionale debolezza in questo ramo d'attività economica, che si esprimeva soprattutto nella scarsa concorrenzialità delle merci austriache esportabili all'estero. Solo i cristalli di Boemia e qualche specie di panno, fra i materiali lavorati, avevano possibilità di smercio nei mercati esteri.⁽¹⁾

Sono riscontrabili proprio in epoca teresiana e giuseppina, in corrispondenza alla nuova apertura commerciale dell'Austria e alla politica mercantilistica che essa voleva attuare, i primi tentativi di dare adeguato sostegno alla produzione artigianale ed industriale, anche con la fondazione di opifici statali. La limitazione delle corporazioni promossa da Maria Teresa e sostenuta con forza da Giuseppe II era diretta anche alla trasformazione dell'economia manifatturiera da uno stadio artigianale ad uno più modernamente industriale.⁽²⁾

Il riflesso di una tale politica mercantilistica fu tangibile anche nel vecchio Litorale austriaco, specie a Trieste, che della nuova politica economica austriaca era l'espressione più evidente. La mole dei traffici mercantili aveva infatti portato alla creazione a Trieste di vari piccoli opifici, sostenuti per lo più dal capitale di ricchi commercianti. E' difficile, in tale periodo storico, distinguere una fabbrica in senso moderno da semplici opifici retti con sistemi artigianali, nei quali il sistema di lavoro seguiva ancora schemi antiquati. Comunque, a Trieste, fin dal '700 esistevano fabbriche, sia pure di piccole dimensioni, di rosolio, di sapone, di corde, di vele, di cremor tartaro,

1. Glej A. Beer, Die österreichische Handelspolitik unter Maria Theresia und Josef II., Archiv für Österreichische Geschichte, 86, I (1898), str. 24-29; W. Kaltenstadler, Der österreichische Seehandel über Triest im 18. Jahrhundert, Vierteljahrsschrift für Sozial- und Wirtschaftsgeschichte, 56 (1969), str. 4-35.
2. O industrijski politiki M. Terezije in Jožefa II od E.C. Hellbling, Österreichische Verfassung- und Verwaltungsgeschichte, Wien 1956, str. 296-297 in 312.
3. A. Gonnella, Lo sviluppo economico e commerciale, Maria Teresa, Trieste e il porto (catalogo razstave), Fagnana 1981, str. 80.
4. C. von Czoernig, Gorizia (italijanski prevod E. Pocarja), Milano 1969, str. 96-97.
5. Na splošno o začetku in razvoju tržaškega ladjedelništva, G. Stefani, B. Astori, Il Lloyd Triestino (1836-1936) str. 215. Tudi F. Babudieri, I porti principali del Friuli-Venezia Giulia. La marineria di Trieste e della regione Giulia, Enciclopedia monografica del Friuli-Venezia Giulia, zv. II, I del, str. 181.
6. Prav tam.
7. A. Tamaro, Storia di Trieste, ponatis Trst 1976, zv. II, str. 387; F. Babudieri, prav tam, str. 141.
8. J. Köbler, Historische, geographische und statistische Darstellung der Instruktion Halbinsel nebst den Quarnerischen Inseln, Trieste 1863, str. 83. L'A. Omenja obstoj premogovnika, pri Capranu. Prim. Statuto della confraternita presso la miniera carbonifera Vines-Carpano di proprietà della „Triestaler Kohlenwerks-Gesellschaft“, Lubiana 1895. Istrski boksit, njegova eksploatacija na industrijskem področju, v času pred prvo svetovno vojno, ni imela večjega gospodarskega pomena. Prim. M. Petronio, Problemi istriani. La bauxite, Istituto federale di credito per il risorgimento delle Venecie, zvezek LVII, (1927).
9. J. Kobler, prav tam, str. 83.
10. M. Cattaruzza, G. Zamboni, Trieste nella „Spätgründerzeit“. Il controllo sulla forza-lavoro nella fase del decollo economico, Bollettino dell'Istituto Regionale per la storia del movimento di liberazione nel Friuli-Venezia Giulia, leto III, št. 3 (1975), str. 5-10; A. Agnelli, Socialismo triestino, Austria e Italia. Il movimento operaio e socialista in Italia e in Germania dal 1870 al 1920, pripravila Leo Valiani in Adam Wandruszka, Bologna 1978, str. 221-280 (posebej str. 231-233).
11. Vorlage - allgemeiner Bericht und Bericht über den VII. Aufsichtsbezirk (Amtsitz Triest) aus dem Berichte der k.k. Gewerbe - Inspektoren über ihre Amtstätigkeit im Jahre 1900, Wien 1901.
12. Bollettino delle Leggi ed Ordinanze per il Litorale austro-illirico št. 16 ex anno 1864.
13. Prav tam, št. 2 ex anno 1887.
14. Na to vprašanje in na splošno o družbeni zakonodaji habsburškega imperija v drugi polovici 19. stol. prim. E. Maserati, Il movimento operaio a Trieste dalle origini alla prima guerra mondiale, Varese 1973, str. 35-47.
15. E. Maserati, prav tam, str. 44-47.
16. Bollettino delle Leggi ed Ordinanze per il Litorale austro-illirico, št. 21, 22 in 27 ex anno 1892.
17. M. Cattaruzza, La formazione del proletariato urbano, Torino 1979, str. 107, nanaša se na uveljavljanje teh normativov v tržaški ladjedelniški industriji.
18. Bollettino delle Leggi ed Ordinanze per il Litorale austro-illirico, št. 6 ex anno 1874, zakon, določilo 9.
19. Prav tam, št. 35 ex anno 1884, člen 69-73.
20. Prav tam, št. 14 ex anno 1888, člen 69-73.
21. Prav tam, št. 33 ex anno 1900, člen 104-107.
22. Trgovska in obrtna zbornica v Trstu je asimilirala že dolgo časa obstoječo Deputazione di Borsa di Trieste.
23. Bollettino delle Leggi ed Ordinanze per il Litorale austriaco, št. 16 ex anno 1884.
24. Prav tam, št. 17 ex anno 1884.
25. Na podlagi zak. določila 2 citiranega odloka, teritorialna kompetenca gospodarskega sodišča v Trstu je bila omejena na ozemlje okrajnega tržaškega sodišča.

(Prevedla Vanda Bezek)

di cera, di tela e altri tessuti, di carte da gioco, di ceramiche, oltre a conchiglie di perle.⁽³⁾

Anche Fiume, che ai tempi dell'Intendenza Commerciale, faceva parte del Litorale austriaco, aveva una certa attività industriale, quale quella dello zucchero. I prodotti grezzi importati negli empori commerciali venivano ivi trasformati e rivenduti.

Nel territorio di Gorizia invece ricopriva un particolare interesse l'industria della seta, i cui bozzoli venivano prodotti in loco. Le filande erano numerose fin dall'epoca teresiana ed ebbero sviluppo ulteriore nell'800, quando furono affiancate da filature di cotone. Nel territorio goriziano era pure molto diffusa l'attività molitoria.⁽⁴⁾

Non bisogna trascurare poi l'attività diretta alla costruzione della città nuova di Trieste, delle sue chiese, del suo porto, dei suoi lazzaretti, delle sue navi e delle sue barche create anche su neocostituiti squeri locali o di altre località del vecchio Litorale austriaco (es.: Portorè = Kraljevica).

Si può anzi, senz'altro, affermare che le costruzioni navali costituirono a Trieste e in tutto il Litorale austriaco la prima vera attività di tipo industriale, modernamente intesa, specie da quando, nel 1818,⁽⁵⁾ cominciarono a scendere in mare, dai cantieri triestini, navi a vapore, nelle quali le strutture metalliche stavano man mano sostituendo quelle antiche di legno. L'invenzione da parte di Giuseppe Ressel dell'elica, che venne sperimentata proprio nelle acque di Trieste nel 1829 e la costruzione di piroscafi interamente in ferro, portarono in breve tempo ad un razionale sviluppo dell'industria cantieristica triestina.

Nel 1853 il Lloyd austriaco decise di costruire un proprio cantiere, necessario supporto alla sua attività armatoriale.⁽⁶⁾ L'Arsenale del Lloyd, col cantiere San Marco e la fabbrica di motori navali, costituirono l'ossatura portante dell'industria triestina, dinanzi ai quali ogni altra attività, successivamente sorta nell'ambito cittadino, era da considerarsi in un secondo piano. Così gli altri cantieri navali sorti fra Muggia e Trieste, le tipografie, le fonderie di metalli, gli impianti di distribuzione di energia elettrica e di gas. Menzione a parte meritano i lavori di costruzione ferroviaria, i più importanti dei quali furono quelli che congiunsero Trieste all'entroterra carniolico e danubiano, creando la ferrovia Meridionale inaugurata nel 1875.⁽⁷⁾ Più lento e difficile fu lo sviluppo industriale nel resto del Litorale austriaco. Un discorso a sé costituisce l'industria estrattiva nelle miniere del bacino dell'Arsa, sorta per lo sfruttamento del carbone esistente nel sottosuolo del distretto di Albona,⁽⁸⁾ come pure l'industria cantieristica di Pola, strettamente legata alla sua funzione di porto militare austriaco.⁽⁹⁾

Nella norma però l'economia istriana era di carattere prevalentemente agricolo, che sulla costa si alternava con lo sfruttamento della pesca. Appunto sulla scia di un'antica tradizione artigianale di trattamento dei prodotti agricoli e ittici sorsero alla fine del secolo scorso stabilimenti industriali di trasformazione di generi alimentari grezzi a Isola d'Istria, instaurando un tipo d'attività industriale perpetuatosi fino ai giorni nostri.

Da questo breve *excursus* risulta evidente che anche nel Litorale, e forse di più che in altri territori austriaci, l'industria fu piuttosto lenta a svilupparsi, a causa di scarsità di capitali e di iniziative a livello locale a della

preferenza, almeno a Trieste, dell'investimento commerciale o assicurativo a quello industriale.

Solo nella seconda metà dell'800, con il massiccio intervento di capitale austro-tedesco che si esprimeva soprattutto attraverso grosse banche finanziarie, venne dato un impulso decisivo all'industrializzazione dell'area triestina, in seguito a scelte economiche assunte a livello centrale.⁽¹⁰⁾

La ritardata incidenza economica in Austria dell'industria modernamente intesa, per buona parte del XIX secolo, spiega il perché della tarda emanazione di ampi e ben congegnati provvedimenti legislativi in tale materia e fa comprendere le ragioni della genericità riscontrabile nella terminologia legislativa, tale da poter far insorgere negli studiosi moderni di quella normativi dubbi e difficoltà d'interpretazione.

La legislazione austriaca relativa all'industria, anche nei provvedimenti normativi della seconda metà dell'800, usa un unico termine, quello di „Gewerbe“, che accomuna nella sua ampia comprensività, non solo attività strettamente industriali, secondo una moderna accezione, ma ogni campo dell'artigianato e di prestazione di servizi come, ad esempio, quello di esercizio di trattoria, di farmacia, di linee di navigazione o di installazione di illuminazione a gas.

In questa amplissima gamma di attività economiche, tutte comprese sotto il termine di „Gewerbe“, la legge austriaca compie delle distinzioni, riguardanti non tanto la diversa qualità di attività, ma toccanti piuttosto la diversa disciplina giuridica cui erano sottoposti certi gruppi di attività economiche.

Queste grosse caratteristiche di base della legislazione austriaca su tale materia sono rilevabili fin dal Regolamento sull'Industria, pubblicato con Patente imperiale 20 dicembre 1859, Bollettino delle Leggi dell'Impero (= B.L.I.) n. 227, che costituì il cardine normativo fondamentale, su cui si innestarono, per il resto del secolo, i principali provvedimenti di legge austriaci in materia di industria, artigianato e attività collaterali. Ci si riferisce qui in particolare alla Legge 15 marzo 1883, B.L.I. n. 39, alla Legge 8 marzo 1885, B.L.I. n. 22, ambedue concernenti „la modificazione ed il completamento del Regolamento sulle industrie“ e alla Legge 23 febbraio 1897, B.L.I. n. 63, emanata allo stesso scopo.

Questi provvedimenti generali dell'Impero asburgico, nello spazio di pochi anni, dettero una decisiva spinta all'anomodernamento della legislazione industriale austriaca sia nel campo della struttura organizzativa industriale secondo schemi imposti dallo Stato, sia nel campo della formazione professionale e del trattamento economico ed umano dei lavoratori sottoposti.

L'importanza deferita nell'economia generale dello Stato all'industria e all'artigianato nel quadro dell'attività regolamentare e di vigilanza esercitata dallo Stato austriaco sulle attività economiche pubbliche e private, risulta evidente dal tipo di autorità cui la legge deferì la competenza in materia industriale. Nella più bassa istanza erano competenti a decidere le autorità politiche a livello di Capitanato distrettuale o di Magistrato Civico, per le città provviste di propri Statuti. Erano soprattutto questi Uffici dello Stato incaricati di rilasciare i necessari permessi all'esercizio dei vari tipi d'industria previsti dalla legge. Essi si appoggiavano, quando era possibile, alle autorità di polizia, per il mantenimento della moralità e dell'ordine pubblico.

L'istanza intermedia era deferita alle Luogotenenze preposte ai vari Länder. Per il Litorale austriaco era competente la Luogotenenza di Trieste. Esse non giudicavano solo su ricorsi amministrativi di seconda istanza, ma lasciavano pure direttamente permessi d'industria di un certo rilievo, quali in materia tipografica, di trasporti periodici e dell'esercizio dell'architettura.

L'istanza suprema era di competenza del Ministero dell'Interno in campo strettamente industriale, mentre in accordo col citato Ministero, o da solo, operava il Ministero del Commercio, specialmente per quanto riguardava il campo associativo e corporativistico industriale e commerciale.

A questo apparato istituzionale di base, l'ordinamento giuridico austriaco volle aggiungere la creazione di un particolare organo di vigilanza, specialmente competente sull'osservanza delle leggi e regolamenti in materie di rapporti fra i proprietari industriali ed il personale loro sottoposto. La Legge 17 giugno 1883, B.L.I. n. 117 creò così la figura giuridica degli ispettori industriali, nominati dal Ministero del Commercio di concerto con quello dell'Interno. La competenza territoriale di un ispettore industriale poteva estendersi su più distretti di una stessa provincia. L'attività degli ispettori industriali veniva concentrata in Distretti di sorveglianza, la cui sede centrale era una città importante dal punto di vista industriale. Così Trieste era sede d'ufficio del VII *Aufsichtsbezirk*, competente non solo sul territorio di tutto il Litorale austriaco, ma pure della Dalmazia. I rapporti degli ispettori industriali possono offrire fonti preziose di conoscenza dell'evoluzione dell'industria austriaca in vari settori territoriali.⁽¹¹⁾

A seconda della necessità dell'esercizio di una maggiore vigilanza delle autorità sull'attività industriale o della maggiore specializzazione richiesta a chi tale attività esercitava, l'industria, nel senso ampio già sopra ricordato di „Gewerbe“, era suddivisa dalla citata Legge 15 marzo 1883, B.L.I. n. 39 in **industria libera** (per l'esercizio della quale era sufficiente la sola notifica all'autorità da parte dell'interessato); in **industria professionale** (per l'esercizio della quale doveva venir dimostrata da parte dell'interessato una particolare attitudine tecnica alle pubbliche autorità); in **industria soggetta a concessione** (per l'esercizio della quale l'interessato doveva dimostrare all'autorità doti di fiducia e riservatezza).

È chiaro che soprattutto in queste due ultime categorie di legge rientravano attività industriali in senso stretto modernamente intese. Specie per l'esercizio di certe industrie professionali era richiesta, in base all'Ordinanza ministeriale 17 settembre 1883, B.L.I. n. 150, l'assolvimento di scuole tecniche specializzate. Si può affermare senz'altro che il controllo delle qualità tecniche di artigiani e operai si infittì col passaggio degli anni.

Se ci soffermiamo in particolare sul Litorale austriaco in tal campo, possiamo ricordare, fra i tanti, alcuni esempi di tale esigenza di specializzazione tecnica imposta dallo Stato. Così la Notificazione dell'I. R. Luogotenenza del Litorale 7 ottobre 1864⁽¹²⁾ che già in quegli anni regolava l'obbligo per gli apprendisti in mestieri di natura tecnica di frequentare le scuole tecniche industriali loro confacenti. Degna di menzione è pure la Notificazione dell'I. R. Luogotenenza del Litorale 16 gennaio 1887, relativamente ad esami di Stato da sostenere per l'abilitazione di tecnici privati autorizzati. Tali esami dovevano esser preceduti da un periodo di servizio in opifici di

Stato o comunque pubblici, nel ramo di specifica competenza del candidato.⁽¹³⁾

Particolare interesse era deferito, in ogni caso, dalla legislazione, al tirocinio dei giovani apprendisti e alla disciplina, in generale, dei rapporti fra titolare dell'industria e lavoratori. Possiamo dire che proprio nella seconda metà del XIX secolo, con l'abolizione delle antiche corporazioni d'arti e mestieri di stampo medievale sorse un nuovo rapporto, tipico dell'epoca industriale, fra padroni e lavoratori, muniti per legge di un proprio libretto di lavoro a testimonianza di un rapporto di tipo contrattuale fra le parti, vigilato da pubbliche autorità.⁽¹⁴⁾

La Legge 28 dic. 1887, B.L.I. n. 1 ex 1888 e la Notificazione del Ministero dell'Interno 22 gennaio 1889, B.L.I. n. 11 resero obbligatoria l'assicurazione contro gli infortuni sul lavoro, mentre la Legge 30 marzo 1888, B.L.I. n. 33 introdusse l'assicurazione contro le malattie.⁽¹⁵⁾ L'una appoggiandosi a Istituti di assicurazione per gli infortuni, la altra sulle Casse per ammalati. Le Leggi provinciali 31 luglio 1892 per la città di Trieste e per l'Istria e 13 settembre 1892 per Gorizia e Gradisca prevedettero facilitazioni per le abitazioni nuove per operai.⁽¹⁶⁾

Complessivamente, si può notare, negli ultimi anni del XIX secolo, una legislazione più fitta e particolareggiata toccante la figura giuridica del lavorante, ed in particolare di quello che noi potremmo ormai considerare come operaio industriale.

Pare però che ad una struttura legislativa in tale materia abbastanza avanzata, se commisurata ai tempi, non corrispondesse, sia a livello industriale, che di bottega artigiana, un'applicazione generalizzata e rigorosa delle norme di carattere sociale.⁽¹⁷⁾

Col sorgere di vere e proprie fabbriche sorsero nuovi problemi derivanti dalla presenza di opifici rumorosi, pericolosi alla salute delle persone o comunque molesti nei pressi o all'interno di agglomerati urbani. Anche nel Litorale il problema fu recepito in Regolamenti o Leggi edilizie, quali il Regolamento edile per Margraviato d'Istria del 18 marzo 1874,⁽¹⁸⁾ la Legge edilizia 24 settembre 1884,⁽¹⁹⁾ modificata in quella 18 aprile 1888 per Trieste⁽²⁰⁾ e la Legge 16 dicembre 1900 per la città di Pola.⁽²¹⁾

Bisogna qui ricordare che necessario supporto all'attività industriale e commerciale e quale centro di scambi di informazioni e proposte fra il ceto industriale e commerciale e le competenti autorità ministeriali viennesi, erano state costituite nell'ordinamento legislativo austriaco le Camere di Commercio e d'Industria. Trieste ne ebbe una con l'Ordinanza del Ministero del Commercio 26 marzo 1850, B.L.I. n. 122.⁽²²⁾ La sua competenza territoriale s'estendeva sulla città di Trieste e sul suo Territorio. Con Notificazione dell'I. R. Luogotenenza del Litorale 22 maggio 1884⁽²³⁾ venne concesso un Regolamento elettorale alla Camera di Commercio e d'Industria di Gorizia, e con provvedimento luogotenenziale di stessa data,⁽²⁴⁾ ne ebbe pure una la Camera di Commercio e Industria di Rovigno.

Tutte queste notizie, sommariamente qui riportate, forse anche in modo un po' sconcertato, a causa della carenza di tempo a mia disposizione, spero diano il senso di uno sviluppo legislativo equilibrato pur nella sua rapidità, quasi mirasse a recuperare il tempo perduto nella prima metà del XIX secolo. Bisogna qui inoltre puntualizzare il

latto che non di tutta la legislazione industriale austriaca si è voluto far cenno, ma di quella soltanto che ci è sembrato potesse offrire un quadro esauriente di un divenire storico in campo industriale. Non si sono qui volute, ad esempio, toccare, per la vastità della materia, le questioni inerenti ai brevetti industriali.

E' forse opportuno concludere facendo cenno ad un istituto che più di ogni altro si crede possa denotare la maturazione raggiunta nell'Impero austriaco dalla legislazione in campo industriale. Già sappiamo che per dirimere contrasti in campo industriale erano devoluti poteri decisionali alle autorità politiche di prima, seconda e terza istanza, come pure, in parte, ai Tribunali ordinari. Con Legge 14 maggio 1869, B.L.I. n. 63 furono istituiti speciali **Tribunali d'industria** „nelle città o distretti, in cui vengono esercitate a modo di fabbrica industrie eguali od affini“. Fino al 1885 Tribunali industriali erano stati istituiti solo a Vienna, Brünn, Bielitz e Reichenberg. Appena l'Ordinanza 4 febbraio 1908 del Ministero della Giustizia costituì un Tribunale industriale a Trieste,⁽²⁵⁾ in riconoscimento del numero e della qualità delle industrie, anche di notevoli dimensioni esistenti nella città, al fine precipuo di dirimere le controversie insorgenti fra imprenditori industriali e maestranze, sulla base della vigente legislazione.

NOTE

- 1) Vedi, a questo proposito, A. Beer, Die österreichische Handelspolitik unter Maria Theresia und Josef II., in Archiv für Österreichische Geschichte, 86, 1 (1898), pp. 24-29; W. altenstedler, Der österreichische Seehandel über Triest im 18. Jahrhundert, in Vierteljahrsschrift für Sozial- und Wirtschaftsgeschichte, 56 (1969), pp. 4-35.
- 2) Sulla politica industriale teresiana e giuseppina cfr. E. C. Hellbling, Österreichische Verfassungs- und Verwaltungsgeschichte, Wien 1956, pp. 296-297 e 312.
- 3) Cfr. A. Gonnella, Lo sviluppo economico e commerciale, in Maria Teresa, Trieste e il porto catalogo della mostra documentaria, Fagagna 1981, p. 80.
- 4) C. Von Czoernig, Gorizia (traduzione italiana di E. Pocar), Milano 1969, pp. 96-97.
- 5) In generale sugli inizi e sullo sviluppo della cantieristica triestina, cfr. G. Stefani, B. Astori, Il Lloyd Triestino (1836-1936) p. 215 segg. Cfr. pure, F. Bahudieri, I porti

principali del Friuli-Venezia Giulia. La marineria di Trieste e della regione Giulia, in Enciclopedia monografica del Friuli-Venezia Giulia, vol. II, parte I, p. 181 segg.

- 6) Cfr. opere cit. in nota prec.
- 7) A. Tamaro, Storia di Trieste, ristampa Trieste 1976, vol. II, p. 387; F. Bahudieri, op. cit., p. 141.
- 8) J. Köbler, Historische, geographische und statistische Darstellung der Istrischen Halbinsel nebst den Quarnerischen Inseln, Trieste 1863, p. 83. L'A. ricorda l'esistenza di una miniera di carbon fossile presso l'abitato di Carpano. Vedi a tale proposito lo Statuto della confraternità presso la miniera carbonifera Vines-Carpano di proprietà della „Trifailer Kohlenwerks-Gesellschaft“, Lubiana 1895. Per quanto riguarda la bauxite istriana, la sua estrazione a livello industriale nel periodo anteriore alla prima guerra mondiale non ebbe un significato economico rilevante. Vedi M. Pelronio, Problemi istriani. La bauxite, in Istituto federale di credito per il risorgimento delle Venezia, quaderno LVII, (1927).
- 9) Cfr. J. Köbler, op. cit., p. 83.
- 10) M. Cattaruzza, G. Zamboni, Trieste nella „Spätgründerzeit“. Il controllo sulla forza-lavoro nella fase del decollo economico, in Bollettino dell'Istituto Regionale per la storia del movimento di liberazione nel Friuli-Venezia Giulia, anno III, n. 3 (1975), pp. 5-10; A. Agnelli, Socialismo triestino, Austria e Italia, in Il movimento operaio e socialista in Italia e in Germania dal 1870 al 1920, a cura di Leo Valiani e Adam Wandruszka, Bologna 1978, pp. 221-280 (in particolare pp. 231-233).
- 11) Cfr. ad. es. Vorlage—allgemeiner Bericht und Bericht über den VII. Aufsichtsbezirk (Amtssitz Triest) aus dem Berichte der k.k. Gewerbe-Inspektoren über ihre Amtshätigkeit im Jahre 1900, Wien 1901.
- 12) In Bollettino delle Leggi ed Ordinanze per il Litorale austro-illirico n. 16 ex anno 1864.
- 13) Bollettino cit., n. 2 ex anno 1887.
- 14) Su questo argomento e in generale sulla legislazione sociale nell'impero asburgico nella seconda metà dell'800, cfr. E. Maserati, Il movimento operaio a Trieste dalle origini alla prima guerra mondiale, Varese 1973, pp. 35-47.
- 15) Cfr. E. Maserati, op. cit., pp. 44-47.
- 16) Bollettino delle Leggi ed Ordinanze per il Litorale austro-illirico, nn. 21, 22 e 27 ex anno 1892.
- 17) Cfr. M. Cattaruzza, La formazione del proletariato urbano, Torino 1979, p. 107 segg., relativamente alla stentata applicazione di tale normativa nell'industria navalmeccanica triestina.
- 18) Bollettino delle Leggi e Ordinanze per il Litorale austro-illirico, n. 6 ex anno 1874, paragrafo 9.
- 19) Bollettino cit. n. 35 ex anno 1884, artt. 69-73.
- 20) Bollettino cit. n. 14 ex anno 1888, artt. 69-73.
- 21) Bollettino cit. n. 33 ex anno 1900, artt. 104-107.
- 22) Nella Camera di commercio e industria di Trieste venne assorbita la già da lungo tempo esistente Deputazione di Borsa di Trieste.
- 23) Bollettino cit. n. 16 ex anno 1884.
- 24) Bollettino cit. n. 17 ex anno 1884.
- 25) In base al paragrafo 2 della citata Ordinanza, la competenza territoriale del Tribunale industriale di Trieste era ristretta al circondario del Giudizio Distrettuale di Trieste.

ITALIJANSKA ZAKONODAJA, KI JE V ČASU MED OBEMA VOJNAMA UREJALA PODROČJE KMETIJSKEGA GOSPODARSTVA V JULIJSKI KRAJINI

Ljudmila Bezljaj-Krevel

Z imenom Venezia Giulia - Juljska Benečija so poime-

novali Italijani ozemlje Goriško - Gradišćanske, Trsta in Istre, dela Kranjske in Koroške, ki ga je novembra 1918 leta zasedla italijanska vojska in je bilo nato s senžermensko mirovno pogodbo ter rapalskim sporazumom priključeno Italiji. Ime samo ni ustrezalo nikakršni dotedanji geografski ali politično upravni opredelitvi in je označevalo zgolj nov sestavni del italijanske države, ki ji je bila

leta 1924 priključena tudi Reka. Med slovenskim in hrvaškim prebivalstvom pa se je v času med obema vojnama uveljavil za to ozemlje naziv Julijska krajina. Takoj po zasedbi se je začel boleč in mučen proces vključevanja v sestav povsem tuje države — Italije, ki je povzročil spremembe teako v narodnosti, upravni in socialni strukturi kot na področju gospodarstva, katerega razvoj je bil dotlej tesno povezan z razvojem prometa in pomorskih zvez, ki so deželo povezovale s podonavskim zaledjem. Tisti in Reka sta bili najpomembnejši avstroogrski pristanišči, prav tako se je med mesti uveljavila Gorica predvsem zaradi svoje lege in železniške povezave med Trstom in avstrijskimi deželami. S prometom je bil tesno povezan tudi razvoj industrije, saj je biln ladjedelništvo najpomembnejša industrijska panoga. Industrija je bila koncentrirana predvsem v obalnih mestih od Tržiča do Milj, delno še v okolici Gorice, Reke in Pulja. Večina podeželskega prebivalstva se je ukvarjala s kmetijstvom. Prevladovala je mala posest, le v Istri, Brdih in goriški Furlaniji se je še ohranilo veleposestništvo s kolonatom. Zaradi razlomljenosti, manj rodovitne zemlje v Istri in na Krasu, pa tudi zaradi zastarele agrarne tehnike, je bilo kmetijstvo manj razvito, pomembnejši izdelki za izvoz so bili vino, sadje in povrtnine.

Prin vstopu Italije v vojno se je pomorsko ozemlje spremenilo v bojišče. Soška fronta je prizadela ogromno škodo na gospodarsko najbolj razvitem zahodnem delu dežele. Najhuje je vojna in priključitev ozemlja k Italiji prizadela razvoj trgovine in pristaniškega prometa. Ne samo, da so odpadli vsi privilegiji, ki jih je Avstrija dajala Trstu, pretrgane so bile zveze z zaledjem, ki je svrja tržišča zavarovalo s carinami, kar je povzročilo krizo tudi vseh drugih gospodarskih panog. Italijanski kapital je sicer podprl razvoj industrije na tem področju, vendar ta ni nikoli več dosegla predvojne stopnje. Največ kapitala je italijanska država vlagala v javna dela, ki so jih usmerjali politični in strateški interesi popolne vključitve in italijanizacije dežele. V gospodarstvo Julijske krajine je resneje posegla država v času svetovne gospodarske krize v začetku tridesetih let. S kr. odlokom — zakonom z dne 23. januarja 1933 je bil v Rimu ustanovljen zavod za industrijsko obrnvo (Istituto per la ricostruzione industriale — IRI), ki se je posebej ukvarjal s tehnično gospodarsko in finančno reorganizacijo industrijskih dejavnosti v državi in njeno ustrezno enotno usmerjenost. IRI je finansiral in upravljal tudi primorska industrijska podjetja in družike, kar je pripeljalo do vključitve primorskega gospodarstva v italijanski sistem. Le silno redka manjša podjetja so ostala v rokah slovenskih lastnikov, zato je bil razvoj industrije za slovenski živelj pomemben le v zvezi z zaposlovanjem delovne sile. Brezposelnost je nihala z viški in padci industrijske proizvodnje, zato je v tem obdobju vsahnil dotok podeželskega prebivalstva v mesta. Celo obrtna in drobna trgovska dejavnost sta med slovanskim prebivalstvom vse bolj nazadovale, ker so bila dovoljenja zanje vezana na članstva v fašistični stranki. Tako je bilo življenje slovenske in hrvaške namodne skupnosti odvisno predvsem od kmetijske proizvodnje. Majhna in revna kmetijska posestva, upuščena v vojni, pa je prvijna kriza še posebej močno prizadela. Z uvvini mejami so izgubila tržišče za svoje izdelke, saj doma niso mogla konkurirati italijanskim, gojenim v ugodnejših klimatskih razmerah. Veliko izgubo je prinesla zamenjava avstrijskih kron v

lire, zmanjševanje vrednosti lire, predvsem pa vključitev v italijanski davčni sistem, kjer niso bili davki sami po sebi višji, temveč jih je država pobirala prek zakupnikov, ki so državnim davkom pribili še provizijo.

Dodatni udarec je bil tudi odvzem pravice izkoriščanja služnostnih zemljišč, ki so prešla v last občin, te pa so to zemljo upravljale skladno z italijansko raznarodovalno politiko. Nič manj pogubni niso bili ukrepi, ki so v imenu obrambe in varnosti državne meje omejevali lastniško pravico kmetov. Ni bila omejena le prodaja, preureditev, sečnja in pogozdovanje kmečkih posesti, vojaška oblast je imela celo pravico razlastitve privatnega zemljišča za gradajo vojaških objektov. Da je že pred nastopom fašizma agrarna politika Italije slonela na težnjah odvzeti slovanskemu prebivalstvu čim več posesti, ki naj bi prišla v rke italijanskim naseljencem, nam izpričuje delovanje posebej v ta namen ustanovljenih italijanskih denarnih zavodov, ki so kmetom nudili posojila za obnovo porušeni domov in poravnavo davkov na račun vojne škode. To je italijanska vlada na začetku redno plačevala, kasneje pa vse bolj omejevala, že leta 1923 je prešla na poravnavanje namesto v denarju z obveznicami, ki niso nikdar dosegle realne vrednosti odškodnine in z njimi ni bilo mogoče poravnati dolgov in visokih obresti. Že v začetku stoletja ustanovljeni slovenski združni zavodi, ki so v prvih letih po vnji skušali reševati slovensko posest pred propadom, so bili do leta 1930 razpuščeni ali vključeni v fašistične združne organizacije. Zaradi preza dolženosti so bila posestva prodana na dražbah. Kupci so bili v večini primerov finančnokreditni zavodi, deloma pa tudi zasebniki. Niti prvi niti drugi niso imeli interesa zemljišča obdelovati, temveč so spekulirali z njimi, kar je krizo v kmetijstvu še poglobljalo. In čeprav je bil cilj italijanske vlade s pomočjo kolonizacije nacionalno zavednih italijanskih kmetovalcev ob vzidni meji doseči čim hitrejšo italijanizacijo dežele in je s simpatijami spemljala razlašanje „domorodcev“, je gospodarsko stanje narekovalo ustanovitev finančno dovolj močne inštitucije, ki bi ne realizirala le političnih, temveč tudi gospodarske potrebe države. Tako je politiko „etnične bonifikacije“ kot se je madno imenovalo načrtno raznarodovanje fašističnega režima v obmejnem pasu na področju gospodarstva, prevzel Zavod za agrarni preporod treh Benečij (Ente di rinascita agraria per le Tre Venezie). Pod oznako „tri Benečije“ je šteti ozemlje Benečije z Benetkami kot glavnim mestom, nato ozemlje Tridentina ali Južne Tirolske z glavnim mestom Trident (Trento) in ozemlje Julijske krajine z glavnim mestom Trstom. Imeni Venezia Tridentina in Venezia Giulia imata morda malo iredentistični prizvok, z njima so označeni deželi, ki ležita severno in vzhodno od leta 1866 k Italiji priključene Benečije (Veneto). Na predlog ministra za novoosvobojene kraje je s kr. odlokom 8. septembra 1821 postal pravna oseba Ente di ricostruzione e rinascita agraria per le provincie di Venezia e Treviso (Zavod za obrnvo in agrarni preporod Benečije in Trevisa). Ilkrti je bil potrjen tudi statut zavoda. Iz naziva je razvidno, da je šlo za delovanje le v dveh pokrajinah, ki sta bili prizadeti v svetovni vojni (fronta ob Piavi). Iz statuta je razvidno, da je bil zavod ustanovljen že 20. novembra 1920 za ozemlje Benetk in Trevisa (Venezia e Treviso). Sedež je bil v Trevisu. V predpisih uisem našla določila, kdaj je bil delokrog zavoda razširjen na ozemlje vseh treh Benečij, pač pa je v statutu, odobrenem s kr. odlokom 14. februarja 1929 že uprabb-

ljen naziv Zavod za agrarni preporod za Tri Benečije (Ente di rinascita agraria per le Tre Venezie). Sedež zavoda je bil še vedno v Trevisu, cilj zavoda pa, da v interesu proizvodnje in nacionalnega gospodarstva, valorizira tisto zemljiško lastnino v treh Benečijah, kjer so bile možne pomembne zemljiške preobrazbe in s tem kulture. Za dosego tega cilja je lahko zavod jemal v najem in po potrebi tudi odkupil predmetno lastnino, da je mogel nato pristopiti k urejanju, obdelovanju ali eventualno k oblikovanju kmetijskih gospodarstev. S tako urejenimi zemljišči je mogel gospodariti neposredno ali pa jih dodeljevati v najem, jih s pogodbo oddati v sondeležbo kot tudi odstopiti v last proti takojšnjemu ali obročnemu odplačevanju raznim združenjem delavskih zadrug ali zasebnim kmetovalcem. Zavod je lahko prevzel tudi melioracijska dela na zemljiščih, dodeljenih v treh Benečijah vsedrjavni ustanovi za bojavnike. Nadalje je v statutu navedeno, da so v družbenih ciljih zajete vse pomožne pobude, težeče k pospeševanju in dopolnjevanju glavnega cilja zavoda. Delovanje zavoda je bilo določeno do 31. decembra 1940 leta in če bi se v tem letu ne sklenilo o razpustu, se šteje, da je tiho podaljšan njegov obstoj še za desetletje. Zavod je v začetku kupoval predvsem posestva slovenskih kmetov na dražbah, ki so jih sprožile banke, ki so kmeta kreditirale. V ilustracijo, kako donosen je bil ta posel, naj navedem le primer kmeta iz Gornje Branice, vas Večkotji, ki je leta 1929 najel posojilo v znesku 35.000 lir. Ker ni mogel plačati letnih amortizacijskih obrokov, je banka izvršila prisilno prodajo posestva. Posestvo, ki je bilo tedaj cenjeno na 150.000 lir, je prišlo v last zavoda za 56.000 lir. Ker je bilo ogorčenje javnosti zaradi razlike v ceni le prehudo, so mu dali v zameno za njegovo legitimno posestvo malo in zapuščeno posestvo na Vrabcāh, vas Veliko polje, ki je bilo tedaj vredno 12.000 lir in moral se je preseliti (Fond OLO Gorica, Pokrajinski arhiv v Novi Gorici).

Naslednji statut zavoda je bil potrjen za predlog ministra za kmetijstvo in gozdarstvo s kr. odlokom 14. avgusta 1931, dopolnjen pa s kr. odlokoma 21. julija 1933 in 28. junija 1938. Zavod je mogel sprejeti dodelitev melioracijskih del in del za zemljiško preobrazbo ter urejanje zemljiške posesti po določenih obstoječih zakonov, kot lastnik, kot pooblaščen agent konzorcijev in javnih ustanov ter kot pooblaščenec vlade. Z najeto ali dokupljeno lastnino je mogel gospodariti sam, jo oddati v zakup ali odstopiti proti plačilu v last združenjem delavskih zadrug, vojnim invalidom, bivšim bojovnikom ali zasebnim kmetovalcem. V statutu je dovoljeno zavodu kot pooblaščenecu bodisi lastnikov, upnikov ali oblasti, prevzeti takrat le včasno upravljanje kmetijska gospodarstva, ki so ogrožena iz finančnih razlogov ali ker jih lastniki oziroma oskrbniki zanemarjajo ali iz drugih gospodarskih in družbenih razlogov. Delovanje zavoda je bilo določeno sedaj kar do decembra leta 1985, sedež pa prenešen v Benetke. Zavod je upravljal šestnajst članski upravni svet, člane vanj so imenovali predsednik vsedrjavne ustanove za bojavnike, ministrstvo za kmetijstvo in gozdarstvo in skupščina pri zavodu udeleženih zavodov. Svet je imenoval iz svoje srede predsednika in namestnika predsednika, potrdilo pa ju je ministrstva za kmetijstvo in gozdarstvo. Prav tako je imenoval svet direktorja zavoda. Zakonito zastopanje zavoda je pripadalo le predsedniku oziroma njegovemu namestniku. V sklopu upravnega sveta je bil vsako leto ustanovljen izvršni odbor, ki je odločal v zadevah, za katere ga je

pooblastil svet in o vseh zadevah tekočega upravljanja. Poslovanje zavoda je nadzoroval od skupščine imenovani nadzorni odbor. Njegovo poslovanje je še olajšal kr. odlok – zakon z dne 20. aprila 1933, ki je predpisal davčne olajšave za nakup nepremičnin s strani kreditnih zavodov. Kr. odlok – zakon z dne 5. junija 1933, spremenjen v zakon 21. decembra istega leta, je prinesel še olajšave za pospešitev oblikovanja najhnilih posestev in zaokroženih kmetijskih enot v Benečijah. Odlok je sicer splošen, vendar je bil tesno povezan z delovanjem zavoda za agrarni preporod. Na agrarna posojila, ki so bila dodeljena v Benečijah, je bil kot dodatek k prispevku za obresti dodeljen poseben prispevek za amortizacijo v višini stalnih letnih 3,50 % na znesek najetega posojila za čas trajanja največ petindvajset let. Posojila iz tega odloka so bila predvidena v znesku do tri četrtine vrednosti zemljišč. Izdatek, potreben za dodelitev izrednega stalnega prispevka, je obremenil predračun ministra za kmetijstvo in gozdarstvo.

Da bi se okrepilo delo v zvezi z razvojem agrarnega gospodarstva, poverjenega zavodu za agrarni preporod in sklicujoč se na odlok o normalni integralni melioraciji z dne 13. februarja 1933 in na zgoraj navedeni zakon o oblikovanju male posesti v Treh Benečijah, je kr. odlok – zakon z dne 28. septembra 1934, ki je bil 1. aprila 1935 spremenjen v zakon, pooblastil ministra za finance, da izdaja jamstvo države za finančne operacije do najvišjega glavnicega zneska trideset milijonov lir v korist zavoda, ki bo mogel tako učinkovitejšo opravljati svojo dejavnost v navedenih pokrajinah skladno s svojimi cilji.

Zakon z dne 3. junija 1935 je podvrnil prenos nepremičnin v obmejnih pokrajinah pod obvezno odobritev prefekta, ki mu zavrnitve ni bilo treba obrazložiti. Navodila za izvajanje je bil zadolžen izdati vojni minister. Bolj podrobna in rigoroznejša določila o poslovanju zavoda je prinesel kr. odlok – zakon 7. januarja 1937. Odslej je mogel zavod za agrarni preporod zahtevati prenos v svojo last nepremičnine, ne glede komu pripadajo, če se je zdelo, da se lahko uporabijo za cilje, ki jih zasleduje zavod. O tem, ali je zahtevek zavoda upravičen ali ne, je odločalo ministrstvo za kmetijstvo in gozdarstvo na podlagi mnenja pri njem ustanovljenega osrednjega arbitražnega kolegija. Temu kolegiju je predsedoval en od svetnikov kasacijskega dvora, sestavljali pa so ga še en državni svetnik, generalni direktor za načrtovanje kmetijske proizvodnje in njeno financiranje in en konzul državne gozdne milice ter tajnik. Zavod je bil svoj zahtevek dolžan vročiti lastniku zemljišča in vsem, ki imajo pravico v zvezi z zemljiščem oziroma, če je bil lastnik v tujini, načelniku občine, kjer je bilo zemljišče ter izvleček zahtevka objaviti v uradnem listu kraljevine. Rok za odgovor glede odškodnine in o osebali, ki so do nje upravičene, je bil 45 dni od objave v uradnem listu. Prenos lastnine se je izvršil s kr. odlokom najkasneje v 120-ih dneh od vložitve zahtevka in je odredil tudi plačilo odškodnine, če je bila višina dogovorjena med strankama in obenem podana izjava o upravičenosti, sicer je bil polog odškodnine do dokončne likvidacije in devinkulacije odrejen v Državno blagajno za pologe in posojila. V kolikor ni prišlo do dogovora o višini odškodnine, se je le-ta določila na podlagi normalnega čistega odhodka zemljišč, ki ga je po tekoči obrestni meri kapitaliziral arbitražni kolegij, ustanovljen pri zavodu. Kolegiju je predsedoval sodnik pristojnega okrožnega sodišča, okrožni kmetijski nadzornik, agronom iz korporacijskega gos-

PREGLED NEPREMIČNIN PO KATASTRSKIH OBČINAH ZA PRIKLJUČENO OZEMLJE OKRAJNEGA LJUSKEGA ODBORA GORICA, BIVŠA LASZ
ENTE DI RINASCITA AGRARIA PER LE TRE VENEZIE, POZNEJE ENTE NAZIONALE PER LE TRE VENEZIE

Katastrska občina	NJIVE			TRAVNIKI			SADOVNJAKI IN VRTI			VINOGRADI			PAŠNIKI			GOZOVI			STAVBIŠČA			NEOBDELJANA ZEMLJA			SKUPAJ			
	ha	a	m ²	ha	a	m ²	ha	e	m ²	ha	a	m ²	ha	a	m ²	ha	a	m ²	ha	e	m ²	ha	a	m ²	ha	e	m ²	
Plave	0	68	60	51	39	50	—	—	—	—	—	—	0	51	44	14	10	08	0	42	91	0	72	71	82	95	24	
Lokovac	4	98	37	30	23	23	—	—	—	—	—	—	7	53	20	3	32	76	0	26	71	—	—	—	46	28	27	
Morsko	2	54	07	19	38	18	0	14	23	—	—	—	4	18	08	10	31	87	0	17	30	—	—	—	38	73	83	
Ajba	14	40	28	90	12	29	2	36	81	—	—	—	10	38	06	11	60	35	0	49	15	0	2	10	129	39	15	
Vipava	8	81	89	15	81	83	0	—	—	—	—	—	12	33	72	1	43	06	0	22	68	—	—	—	37	73	18	
Avča	2	41	97	14	29	67	0	30	88	—	—	—	66	51	14	82	22	10	72	—	—	—	—	—	32	61	97	
Benjščica	5	40	20	7	27	22	0	3	28	0	22	66	12	42	05	3	15	64	0	23	73	0	5	72	28	81	50	
Bata	0	70	83	2	50	36	—	—	—	—	—	—	0	70	71	0	2	86	—	—	—	—	—	—	10	46	49	
Batuja	0	50	15	3	40	36	0	1	62	0	75	37	0	74	08	1	24	80	0	5	05	—	—	—	6	71	42	
Biljena	0	82	83	0	98	77	0	1	40	1	87	85	0	30	29	1	44	35	0	7	75	—	—	—	5	63	23	
Bilja	0	12	93	—	—	—	—	—	—	—	—	—	—	—	—	—	—	—	0	7	07	—	—	—	0	20	00	
Brje	3	80	84	—	—	—	—	—	—	1	06	59	1	03	50	1	25	28	0	7	74	—	—	—	7	18	85	
Budenja	1	43	11	1	55	02	—	—	—	—	—	—	—	—	—	—	—	—	—	—	—	—	—	—	2	99	13	
Čipovan	3	54	05	11	13	88	0	5	47	—	—	—	—	—	—	—	—	—	13	09	—	—	—	—	28	54	79	
Doi, Čerovo	—	—	—	—	—	—	—	—	—	0	11	53	0	0	97	—	—	—	—	2	15	—	—	—	—	58	86	86
Gor. Čerovo	—	—	—	—	—	—	—	—	—	0	95	68	0	2	01	0	37	77	—	—	—	—	—	—	—	1	55	14
Črniča	5	58	70	17	08	37	0	23	58	1	27	60	8	45	95	4	08	87	0	11	07	0	1	10	36	85	24	
Oskja	8	77	88	67	77	66	0	10	23	—	—	—	24	79	44	5	71	72	0	46	14	0	10	38	108	73	43	
Erzalj	0	48	84	0	64	72	—	—	—	0	91	79	5	15	74	0	50	07	0	5	10	—	—	—	8	76	26	
Dobrava	0	14	75	0	34	54	0	34	54	0	8	20	—	—	—	0	50	07	0	5	00	—	—	—	0	63	49	
Goča	0	14	83	—	—	—	—	—	—	0	49	86	5	12	84	0	45	51	—	—	—	—	—	—	7	23	24	
Gradliče	—	—	—	—	—	—	—	—	—	0	29	19	0	59	50	—	—	—	0	0	72	—	—	—	0	99	41	
Grger	0	17	91	3	11	65	—	—	—	—	—	—	—	—	—	—	—	—	0	3	92	—	—	—	3	33	48	
Ozeljan	0	27	45	0	0	96	—	—	—	—	—	—	—	—	—	—	—	—	0	1	16	—	—	—	0	29	57	
Osek	3	50	37	4	18	55	—	—	—	0	85	88	4	66	36	3	21	26	0	7	66	2	43	21	18	93	29	
Doi - Črniča	1	95	33	4	98	28	—	—	—	—	—	—	3	06	85	7	18	52	0	4	85	1	00	31	18	24	25	
Podraga	0	20	43	—	—	—	—	—	—	—	—	—	—	—	—	—	—	—	—	—	—	—	—	—	0	20	43	
Podsobotin	—	—	—	—	—	—	—	—	—	—	—	—	—	—	—	1	81	43	—	—	—	—	—	—	1	81	43	
Renča	0	49	47	—	—	—	—	—	—	0	38	37	1	87	54	0	73	18	0	13	64	—	—	—	3	62	21	
Sanabor	—	—	—	—	—	—	—	—	—	—	—	—	—	—	—	2	50	34	—	—	—	—	—	—	2	50	34	
Skrilja	—	—	—	—	—	—	0	13	92	—	—	—	—	1	08	87	—	—	—	—	—	—	—	—	—	1	22	79
Slap	1	84	64	2	03	43	2	—	—	—	—	—	—	—	—	—	—	—	—	—	—	—	—	—	3	98	07	
Solkan	—	—	—	—	—	—	—	—	—	—	—	—	—	—	—	—	—	—	0	3	74	—	—	—	0	3	74	
Anhovo	4	52	58	20	24	82	—	4	96	—	—	—	8	88	89	5	92	15	0	7	89	0	18	90	37	71	22	
Ročinj	1	72	15	7	78	79	0	—	—	—	—	—	1	36	93	4	25	99	0	3	02	—	—	—	15	16	89	
Števarjan (del)	—	—	—	0	3	15	—	—	—	0	82	75	—	0	43	—	—	—	0	1	64	—	—	—	0	87	98	
Vadrljan	0	18	59	0	36	25	—	—	—	1	13	30	0	62	22	1	09	34	0	3	94	—	—	—	3	43	54	
Vipolže	0	52	80	—	—	—	—	—	—	—	—	—	—	—	—	—	—	—	0	10	32	—	—	—	0	63	12	
Vogersko	0	87	73	0	78	52	—	—	—	1	47	96	0	87	44	0	73	99	0	4	24	—	—	—	4	78	88	
Selo	3	48	11	2	29	18	0	0	367	1	22	71	0	70	10	—	—	—	—	—	—	—	—	—	7	70	46	
Uhanje Merklci	1	20	68	5	25	75	—	—	—	—	—	—	1	88	25	1	70	66	0	3	99	—	—	—	10	89	34	
Sela	1	13	85	13	28	25	0	0	27	—	—	—	0	40	64	0	55	82	0	1	63	0	5	11	15	45	58	
Smarno	—	—	—	2	41	07	0	5	00	11	06	94	3	44	09	3	96	54	—	28	75	—	—	—	21	22	39	
Vrhovlje	0	4	84	8	46	14	—	—	—	—	33	49	0	14	17	9	36	36	0	1	53	—	—	—	18	36	52	
Geberje	—	—	—	—	—	—	—	—	—	2	94	22	1	85	83	—	—	—	—	—	—	—	—	—	—	4	78	85
Šmarja	1	82	22	4	54	23	0	10	90	2	59	59	3	40	53	5	24	90	0	15	89	—	—	—	17	94	36	
Sv. Mihael	10	13	11	12	20	94	0	10	68	1	89	05	0	54	27	5	54	12	0	28	45	—	—	—	31	70	62	
Sv. Ouh	5	74	14	18	23	14	—	—	—	—	—	—	18	66	94	2	11	66	0	12	13	—	—	40	44	88	41	
Ribenberg	1	35	95	2	88	87	0	2	45	1	03	26	0	15	07	1	09	30	0	4	39	—	—	—	5	60	10	
Vrhpolje	3	66	05	4	94	79	0	17	10	0	59	44	8	46	05	0	85	15	0	10	80	—	—	—	15	79	38	
Bodiež	0	79	47	2	91	71	—	—	—	—	—	—	4	82	78	0	23	01	0	5	08	—	—	—	8	82	05	
Nanos	1	37	90	—	—	—	—	—	—	—	—	—	449	70	30	23	46	97	0	10	86	—	—	—	474	66	03	
Obzier	2	89	70	8	51	13	0	12	55	—	—	—	4	62	24	5	15	75	—	13	43	—	—	—	19	44	80	
Gorenja vas	3	50	73	12	09	17	—	—	—	—	—	—	—	—	—	5	34	63	—	12	98	0	2	19	21	19	70	
Kel nad Kanalom	1	80	92	3	01	53	—	—	—	—	—	—	—	—	—	—	—	—	0	1	91	—	—	—	4	84	36	
Kojak	—	—	—	0	36	69	—	4	53	2	02	38	0	21	40	0	18	88	0	7	25	—	—	—	2	90	14	
Komnje	2	41	58	4	52	30	0	2	70	0	23	55	6	80	48	0	15	51	0	2	51	—	—	—	9	98	80	
Kostenjevica	1	53	72	5	53	85	0	1	80	0	47	55	14	95	49	4	25	28	0	7	77	0	99	52	27	94	95	
Kozene	—	—	—	—	—	—	—	—	—	—	0	44	27	0	40	21	—	—	—	0	0	98	—	—	—	0	95	45
Kožbene	0	23	76	2	95	07	0	17	53	3	90	00	1	09	97	39	33	78	0	13	12	0	24	41	48	08	62	
Kurko Dolanje (H. ulevlja)	1	32	50	0	74	81	—	—	—	0	35	98	0	12	98	0	12	48	0	5	43	—	—	—	2	53	18	
Idrija pri Kanalu (Lig)	4	53	35	19	14	91	0	22	15	—	—	—	2	82	88	—	—	—	0	13	74	—	—	—	26	86	83	
Lože	9	66	29	12	35	58	—	—	—	—	—	—	0	81	66	—	—	—	0	12	02	—	—	—	22	87	55	
Medena	0	10	90																									

podarskega sveta pokrajine in glavni inženir državnega tehničnega urada pokrajine. Na sklep kolegija je bila v 30 dneh od vročitve možna pritožba na ministrstvo za kmetijstvo in gozdarstvo, katerega odločitev je bila dokončna. Zavod je lahko dosegel, da se je postopek za vse nepremičnine v eni pokrajini odvijal v odnosu na vse lastnike in posestnike hkrati s tem, da je ukrepal le z enim aktom o dodelitvi nepremičnin, določilvi odškodnine in odločitvi glede morebitnih ugovorov. Najemne in druge pogodbe, s katerimi je bilo prej dodeljeno celotno ali delno uživanje zemljišča, so se šteje kot pravno odpravljene s koncem kolonskega leta v teku na dan odloka brez plačila kakršnekoli odškodnine. Tudi pred prenehanjem pogodb pa je mogel zavod zasesti zemljišče, koristiti gradbeni material, vodne priključke itd. proti plačilu določene odškodnine. S prednostjo pred vsakim drugim aspirantom je mogel zavod doseči kot koncesijo ali kot zakup izvršitev del, ki bi služila za morebitno valorizacijo njegovega premoženja ali ciljev, pri čemer je bil oproščen obveznosti kavicije. Glede postopka in pogojev za doseg koncesije ali zakupa je bil izenačen z aspiranti z najboljšimi pogoji, nato pa je mogel oddati naprave v subkoncesijo ali subzakup. Lahko je tudi ustanavljal razne družbe, zavode in združenja ali bil v njih udeležen. Oproščen je bil vseh taks, njegovi dohodki oproščeni dohodarine, honorarji notarjev za akte iz njegove pristojnosti so bili znižani na polovico. Prispevni deleži za obresti in prispevki po zakonu o formiranju male posesti in zaokroženih kmetijskih enot, so bili zavodu dodeljeni tudi za nakupe zemljišč, ki zanje niso bila najeta posojila. 13. decembra istega leta je bil ta odlok sproveden v zakon s še nekaterimi olajšavami, med njimi je najvažnejša, da zavodu ni potrebna odobritev prefekta za prenos nepremičnin v svojo last.

Z zakonom z dne 27. novembra 1939 leta, ki sta ga odobrila senat in zbornica fašijev in korporacij, je prišlo do preobrazbe zavoda, ki se je poslej imenoval Vsedržavni zavod za Tri Benečije (Finte nazionali per le Tre Venezie), njegov sedež je bil v Rimu in je razširil svoje delo na vse oblike gospodarske, družbene in vzgojne dejavnosti, njegovo območje pa se je razširilo še na Zadarsko pokrajino. Tako je bil sedaj njegov namen prevzem in izvrševanja melioracijskih del, preoblikovanje zemljiške posesti, pri čemer je posloval kot kupec, najemnik, zakupnik ali kot pooblaščenec vlade oziroma drugih ustanov; odkupovanje mestnih zemljišč za kakršnokoli uporabo; prevzemanje in odstopanje industrijskih, trgovskih in gostinskih podjetij, pospeševanje ustanavljanja vzgojnih in kulturnih institucij kot tudi vseh oblik družbene pomoči ter je s soglasjem vodje fašizma načelnikom vlade pospeševal ustanovitev in bil udeležen v družbah, združenjih, konzorcijih in institucijah. Za doseg teh namenov je lahko zahteval prenos v svojo last kakršnekoli nepremičnine, ne glede v čigavi lasti so bile. Postopek za dodelitev je bil z ozirom na prejšnji zakon, še pocnostavljen. Zavod je vročil zahtevek z navedbo odškodnine lastniku, ga objavil v uradnem listu in po preteku 45 dnevnega roka za ugovor o tem poročal predsedstvu minsitrskega sveta. Pri njem je arbitražni kolegij, katerega člane je imenoval vodja fašizma načelnik vlade. Prenos nepremičnin v last zavoda se je na predlog vodje fašizma načelnika vlade odredil s kr. odlokom. Z istim odlokom je določena tudi odškodnina, ki jo, če ni bila sklenjena v soglasju z zavodom in lastnikom, določi z neovrgljivimi sklepom arbitražni

kolegij. Najemne in druge pogodbe, s katerimi je bilo dodeljeno delno ali celotno uživanje neke nepremičnine, so bile ukinjene z dnem izdaje odloka brez vsake odškodnine, razen zemljišča, ki zanje veljajo enaka določila kot v prejšnjem zakonu. Zavod je bil podvržen visokemu nadzoru vodje fašizma načelnika vlade, vodil ga je vladni komisar, pri delu mu je pomagal posvetovalni odbor in generalni direktor zavoda kot tajnik. Komisarja, člane odbora, generalnega direktorja in člane nadzornega odbora je z odločbo imenoval vodja fašizma načelnik vlade. V veljavi so ostale vse ugodnosti, ki jih je zavodu priznaval še prejšnji zakon.

Navedene odločbe v korist zavoda so imele en sam cilj, razlastitev slovanskih kmetovalcev in na tako imenovana „zaokrožena kmečka posestva“ naseliti italijanske priseljence. Svoje delo je zavod nadaljeval tudi v vojnem času, ko je prevzemal tudi posestva družin, ki so bile izseljene zaradi sodelovanja v narodnoosvobodilnem gibanju.

Kolegici Manda Čehovin in Kristina Koglot sta na podlagi popisa okrajne agrarne komisije v Gorici iz leta 1949, izvedenega po takratnih katastrskih občinah za vpis nepremičnin zavoda za agrarni preporod v zemljiško knjigo kot splošnega ljudskega premoženja, zbrali podatke o nepremičninah zavoda. Samo na ozemlju takratnega okraja Gorica, ki je obsegal teritorij današnjih občin Nova Gorica in Ajdovščina, je bilo v lasti zavoda prek 146 ha njiv, 523 ha travnikov, 4 ha sadovnjakov, 47 ha vinogradov, 659 ha pašnikov, 237 ha gozdov, 6 ha stavbišč in 5 ha druge neobdelane zemlje. Naselitev italijanskih kolonistov pa je uspela le v manjši meri čeprav je italijanska država priseljencem iz notranjosti dajala vso podporo in celo vrsto privilegijev. V večini primerov so bivši slovanski lastniki ostali še naprej na svoji zemlji kot koloni ali kot zakupniki.

VIRI IN LITERATURA

- Gazzetta Ufficiale del Regno (od 1920 do 1940)
Statuto dell'Ente di Ricostruzione e Rinascita Agraria per le province di Treviso e Venezia, 8. sept. 1921
Statuto dell'Ente di Rinascita Agraria per le Tre Venezie (14. febr. 1929 – N. 349)
Statuto Ente di Rinascita Agraria per le Tre Venezie (14. avg. 1931, dopolnjen 21. julija 1933 N.1146 in 28. junija 1938 N. 1326)
Fond OLO Gorica (fascikli 1945–1950), Pokrajinski arhiv v Novi Gorici
Magdalena Čehovin, Kristina Koglot, Tabela popisa nepremičnin (zemljišč), ki so pripadale Ente rinascita agraria per le tre Venezie (tipkopis)
Tone Ferenc, Milica Kacin-Wohinz, Tone Zorn, Slovenci v zamejstvu, Pregled zgodovine 1918–1945, Lj. 1974 (na straneh 315 do 317 vsa podrobnejša literatura o zgodovini Slovencev v Italiji v letih 1918 do 1941)
Milica Kacin-Wohinz, Primorski Slovenci pod italijansko zasedbo 1918 do 1921, Maribor 1972
Milica Kacin-Wohinz, Narodnoobrambno gibanje 1921 do 1928, I. in II., Ljubljana 1977
Gospodarska in družbena zgodovina Slovencev, Zgo-

dovina agrarnih panog I., Agrarno gospodarstvo, Ljubljana 1970, II. Družbena razmerja in gibanja, Ljubljana 1980

Slovensko primorje in Istra, Beograd 1952

Lavo Čermelj, Slovenci in Hrvatje pod Italijo med obema vojnama, Ljubljana 1965

Zgodovina Slovencev, Ljubljana 1979

Lorena Vanello, Italijanska penetracija v Julijski krajini: Socialnoekonomski vidiki kolonizacijske politike, Goriški letnik 8, Nova Gorica 1981

SOMMARIO

LA LEGISLAZIONE ITALIANA CHE TRA LE DUE GUERRE REGOLAVA L'ECONOMIA RURALE NELLA REGIONE GIULIA

Ljudmila Bezljaj-Krevel

Nel territorio, annesso all'Italia dopo il primo conflitto mondiale e che prese la denominazione di Venezia Giulia, la popolazione delle campagne, eccettuato il cosiddetto Friuli austriaco, era quasi esclusivamente di nazionalità slovena e croata, dedita all'agricoltura. Il governo italiano di allora, nell'intento di assimilare quanto prima le popolazioni allogene, affidò l'esecuzione della sua politica snazionalizzatrice ad un ente particolare che secondo i piani, pur non dichiarati pubblicamente, avrebbe dovuto assumere nel prosieguo del tempo le proprietà dei contadini slavi assegnandole a rurali italiani organizzati.

La „bonifica“ etnica del territorio al confine orientale fu assunta dall'Ente di ricostruzione e di rinascita agraria istituito formalmente nel 1920 per le sole province di Venezia e Treviso con sede in Treviso. Nel 1928 esso modificò il nome in Ente di rinascita agraria per le Tre Venezie estendendo quindi la sua attività anche alla Venezia Giulia e trasferendo la sede a Venezia. Secondo lo statuto, l'Ente si proponeva la valorizzazione della proprietà fondiaria dove erano possibili il riordino e la

trasformazione culturale. Allo scopo, poteva acquistare od assumere in affitto i fondi e, dopo averli riordinati, condurli in proprio o cederli in affitto. L'attività dell'Ente era prevista fino al 1940 (poi 1965 e poi ancora al 1985). Secondo lo statuto approvato nel 1931, integrato nel 1933 e nel 1938, l'Ente poteva quale mandatario dei creditori, dei proprietari o dell'autorità assumere la provvisoria gestione di aziende agrarie in gravi condizioni finanziarie o per trascuratezza dei proprietari o conduttori o per altre cause economiche e sociali. La sua attività era favorita da facilitazioni tributarie e creditizie per l'acquisto di immobili, dalla legge relativa alla formazione di unità poderali organiche e dal decreto con cui lo Stato si rendeva garante delle operazioni finanziarie a favore dell'Ente stesso.

Secondo una disposizione di legge del 1937, l'Ente poteva chiedere il trasferimento in sua proprietà d'immobili a chiunque appartenessero qualora si presumesse che potrebbero servire agli scopi che esso si proponeva. La decisione in merito spettava al Ministero dell'agricoltura e delle foreste. L'Ente aveva pure, di fronte ad ogni altro aspirante, la priorità nell'ottenere concessioni od appalti di opere atte a valorizzare il suo patrimonio o a conseguire gli scopi prefissi.

Nel 1939, una legge approvata dal Senato e dalla Camera dei fasci e delle Corporazioni sottoponeva l'Ente alla diretta sorveglianza del duce del fascismo capo del governo. Ne veniva modificata la denominazione in Ente Nazionale per le Tre Venezie e trasferita la sede a Roma. La sua opera fu estesa ad ogni forma di attività economica, sociale ed educativa, compresa la Provincia di Zara. Oltre le opere di bonifica e formazioni di unità organiche poderali, aveva pure la facoltà d'acquisto di immobili urbani, di imprese industriali, commerciali ed alberghiere. Semplificata pure la procedura, a confronto con la precedente, vigente per l'assegnazione all'Ente di qualsiasi immobile.

Nonostante le agevolazioni concesse dal regime fascista ai rurali provenienti dalle vecchie province e destinati alle unità poderali già in possesso di contadini slavi e venuti comunque in possesso dell'Ente, la colonizzazione, pur concedendo l'acquisto rateizzato, non è riuscita nella misura prevista. In gran parte gli ex proprietari rimasero sul fondo come coloni o come affittuari.

(Prevedel: Stanko Murovec)

PREGLED PRISTOJNOSTI IN OPRAVIL OBČINSKIH SKUPŠČIN IN OBČINSKIH UPRAVNIH ORGANOV ZA PODROČJE GOSPODARSTVA

Miran Kafol

Pristojnosti in opravila občinskih upravnih organov na gospodarskem področju ureja več pravnih predpisov. Razen teh pa imamo še resolucije, priporočila in sklepe, ki sicer niso pravno obvezujoči akti. Toda te so sprejeli

najvišji organi posameznih družbenopolitičnih skupnosti in zato imajo kot taki precejšen vpliv na družbeno dogajanje. Zato so se občinski upravni organi dolžni ravnati po določbah teh aktov, ki pa sicer določajo le splošne naloge, te pa se potem običajno konkretizirajo v pravno obvezujoče akte. Zaradi množice teh pravnih predpisov, resolucij, priporočil in sklepov sem za ta prikaz pristojnosti in opravil občinskih upravnih organov upošteval le najpomembnejše in najznačilnejše, ki izpričujejo delovanje teh organov na področju gospodarstva.

Dejavnost in pristojnosti občinskih upravnih organov za področje gospodarstva razdelimo lahko na tri vrste:

1. občinski upravni organi spremljajo, analizirajo in planirajo gospodarski razvoj na svojem območju;
2. izdajajo dovoljenja, soglasja in mnenja za zadeve v upravnem postopku iz področja gospodarstva;
3. vršijo nadzor nad različnimi gospodarskimi dejavnostmi s pomočjo občinskih oziroma medobčinskih inšpekcijskih služb.

Spremljanje, analiziranje in planiranje

Zakon o temeljih sistema družbenega planiranja in o družbenem planu Jugoslavije (Ur. l. SFRJ, št. 6/76). Ta zakon opredeljuje naslednje bistvene pristojnosti in naloge občinskim upravnim organom: sprejemanje srednjeročnih in dolgoročnih planov, vsaj enkrat letno analiziranje uresničevanja srednjeročnega plana, določanje kompletnih nalog za naslednje plansko leto, možnost v okviru ustavnih pristojnosti določiti organizacijam združenega dela planske obveznosti brez njihovega soglasja, redno spremljanje, analiziranje in ocenjevanje uresničevanja planov. S pomočjo ukrepov ekonomske politike ter z upravnimi in organizacijskimi ukrepi morajo pravočasno zagotavljati pogoje za uresničevanje planov. Usmerjajo in usklajujejo gospodarski in družbeni razvoj v občini. Občinski družbeni plani vsebujejo zlasti naslednje elemente:

1. določanje skupne politike skladnega ekonomskega in družbenega razvoja v občini;
2. pospeševanje komunalnih dejavnosti, stanovanjske gradnje, prostorske in urbanistične ureditve ter izkoriščanje zemljišč in dobrin v splošni rabi;
3. pospeševanje vseh drugih dejavnosti, ki imajo pomen za življenje in delo delovnih ljudi in občanov v občini;
4. obveznosti, ki so jih občine prevzele z dogovorom oziroma dogovori o osnovah družbenega plana republike, mesta ali regionalne skupnosti.

Resolucija o politiki uresničevanja družbenega plana Jugoslavije za dobo leta 1976 do leta 1980 v letu 1978 (Ur. l. SFRJ, št. 62/77). Ta resolucija nalaga sledeče bistvene pristojnosti in opravila: analizirati in izvajati sprejete sporazume in ukrepe za uspostavitve sistema kontinuiranega in stabilnega preskrbovanja občine, sklepanje pogodb s proizvajalci o ustreznih količinah in asortimanu proizvodov, pravočasno zagotoviti življenjske kmetijske proizvode iz domače proizvodnje, analizirati vse podatke, ki so potrebni za zagotovitev življenjskih kmetijskih proizvodov.

Resolucija o dolgoročnem razvoju Socialistične republike Slovenije (Ur. l. SRS, št. 13/72): občine morajo usklajevati posamezna področja dela v skladu s sprejetimi gospodarskimi, družbenimi in političnimi cilji; uresničevati pospešen razvoj družbeno ekonomskih odnosov; razvijati ekonomski sistem, da bo povezoval osebne dohodke z rezultati dela; krepiti vpliv trga in tržnih meril za odločanje v poslovni in investicijski politiki; razvijati sistem planiranja, ki bo slonel na interesih baze; skrbeti za preučevanje, analiziranje in spremljanje ter dopolnjevanje koncepta o dolgoročnem razvoju; za uresničevanje dolgoročnega programa morajo občine izdelati svoje dolgoročne razvojne programe oziroma v medsebojnem sodelovanju medobčinske dolgoročne razvojne programe in regionalne načrte ter projekte; zagotoviti morajo skladnost v urejanju prostora z regionalnim prostorskim in urbanističnim planiranjem.

Družbeni plan razvoja SR Slovenije je v letih 1971–1975 (Ur. l. SRS, št. 4/73), omogoča občinam, da v skladu s svojo razvojno politiko se z diferenciacijo obremenitev, davčnimi olajšavami in povračili davkov spodbuja določena gospodarska usmeritev v razširjeni reprodukciji; usklajuje potrebe razvoja z materialnimi možnostmi temeljnih organizacij združenega dela, delovnih ljudi in občanov; proces razširjene reprodukcije v gospodarstvu usmerja s selektivno kreditno politiko, politiko cen, politiko davkov in prispevkov, s sistemom kompenzacij, z nenehnim usmerjanjem dela proračunskih sredstev na posamezna razvojna področja.

Na podlagi Dogovora o izvajanju politike cen proizvodov in storitev iz pristojnosti republike in občin v letu 1978 (Ur. l. SRS, št. 6/78) podajam opis pristojnosti občin glede cen: obravnava sklepe, stališča in mnenja samoupravnih interesnih skupnosti o oceni predloženih cen in storitev; pregleda predložene cene in njihovo uskladitev z dogovorom o izvajanju politike cen proizvodov in storitev; presodi njihovo potrditev ali eventualno zavrnitev; odpravlja izrazitna neskladja na področju cen; sestavlja analize o izvajanju politike cen. Pristojnosti iz področja cen še natančneje opredeljuje Zakon o družbeni kontroli cen (Ur. l. SRS, št. 32/72). Občina zagotavlja neposredno družbeno kontrolo cen za naslednje proizvode in storitve: za živila v prometu na drobno, za obrtne storitve, za transportne storitve zasebnikov, gostilniške in turistične storitve, gospodinjjske storitve, storitve mestnega prometa, stanarine in zakupnine, komunalne stroške, priključevanje na električno, PTT, vodovodno, kanalizacijsko, toplovodno in plinsko omrežje.

Zakon o evidenci gibanja sredstev na področju splošne, skupne in druge potrošnje (Ur. l. SFRJ, št. 55/72) ter spremembe in dopolnitve tega zakona (Ur. l. SFRJ, št. 24/74) nalaga, da mora občina voditi evidenco o gibanju sredstev splošne, skupne in druge potrošnje. Evidenca se vodi o pripadajočih dohodkih in njihovi porabi po glavnih namenih, za katere so bili razporejeni. Voditi mora tudi zbirno evidenco na področju celotne splošne, skupne in druge potrošnje za vse uporabnike sredstev v občini. Sestaviti mora bilanco sredstev za skupno in splošno potrošnjo hkrati z dokumentom o politiki družbenoekonomskega razvoja ter spremljati njeno izvrševanje.

Sklepi in priporočila v zvezi z nekaterimi problemi kmetijstva v Sloveniji (Ur. l. SRS, št. 37/68). Občine morajo izdelati program razvoja kmetijstva za svoje ali širše področje, aktivno spremljati in sodelovati pri razvoju kmetijstva, organizirati izobraževanje kmetov in kmečke mladine, ustanoviti posebne sklade za pospeševanje kmetijstva, z davčnimi olajšavami in drugimi ukrepi pospeševati preusmeritev na intenzivno kmetijsko proizvodnjo, podpiranje poslovnega in proizvodnega sodelovanja kmetijskih, predelovalnih in proizvodnih organizacij in njihovo integracijo, prizadevanje za izboljšavo prometnih zvez v hribovskih predelih in za razvoj turizma v teh krajih.

Družbeni dogovor o uresničevanju dolgoročnega programa razvoja kmetijstva v SR Sloveniji za obdobje 1974 do 1980 (Ur. l. SRS, št. 5/75). Po tem dogovoru morajo občine z ukrepi ekonomske politike zagotoviti: sofinanciranje kmetijske pospeševalne službe, razvoj kmetijstvu dopolnilnih dejavnosti npr. kmečki turizem, razgraditev državnega kapitala, s katerim razpolagajo in to tako, da bo krepil družbeno organizirano kmetijstvo proizvodnjo v

skladu z družbenim dogovorom in družbenimi plani občine.

Glede statistike ni pravnih določil o pristojnosti občine. Le Odlok o statističnih raziskavah za uspostavitve kadrovske evidence v SR Sloveniji (Ur. l. SRS, št. 26/75) določa, da mora občina za potrebe statistike voditi evidenco o kadrilih na svojem področju. Zakon o statističnih raziskovanjih, ki imajo pomen za vso državo (Ur. l. SFRJ, št. 13/73) določa, da morajo občine brezplačno dati pooblaščenim organizacijam popolne in pravilne podatke o pojavih, ki so določeni kot predmet statističnih raziskovanj ter jim omogočati, da dane podatke preverijo.

Spremljanje, analiziranje in planiranje gospodarskega razvoja opravljajo upravni organi občinskih skupščin (oddelki za gospodarstvo, planiranje, dohodke). Same plane pa obravnava in sprejema občinska skupščina na predlog njim odgovornih upravnih organov.

Zadeve v upravnem postopku iz področja gospodarstva

Občinski upravni organi izdajajo dovoljenja, soglasja in mnenja. Za to delovanje jim daje pristojnost zakonodaja iz vseh področij gospodarstva.

Zakon o rudarstvu (Ur. l. SRS, št. 27/69) pripisuje sledeče pristojnosti: izdaja dovoljenja, vodenje evidence raziskovalnih in eksploacijskih prostorov mineralnih surovin.

Zakon o elektro gospodarstvu (Ur. l. SRS, št. 42/73): izdajanje soglasij k statutom temeljnih elektro gospodarskih skupnosti, vsklajevanje družbenih planov razvoja občine z načrti temeljne elektro gospodarske skupnosti.

Zakon o graditvi objektov (Ur. l. SRS, št. 42/73): izdajanje gradbenih dovoljenj, opravljanje tehničnih pregledov zgrajenih objektov, obvezno hranjenje tehnične dokumentacije najmanj deset let.

Zakon o spremembah in dopolnitvah temeljnega zakona o izkoriščanju kmetijskega zemljišča (Ur. l. SFRJ, št. 12/67) ter Zakon o kmetijskih zemljiščih (Ur. l. SRS, št. 1/79) predpisuje sledeče pristojnosti in opravila za občine: sprejem izjave na zapisnik, da občan obdeluje kmetijsko zemljo z osebnim delom in da mu je kmetijska dejavnost pomemben vir dohodka; izdaja odločbe, da je občana ali organizacijo združenega dela šteti za kmeta oziroma kmetijsko organizacijo; iz evidenc zemljiškega katastra pripraviti podatke o višini katasterskega dohodka; izdaja odloka o odmeri prispevka na melioracijskih območjih; sprejem odloka o proglasitvi zemljišča za posebne namene ter načina uporabe in izplačila uporabnine; odloka o plačilu odškodnine za spremembo namembnosti kmetijskega in gozdnega zemljišča; izdaja mnenja o odmeri odškodnine za spremembo namembnosti kmetijskega zemljišča; izdaja odločbe o odmeri odškodnine zaradi izkoriščanja mivke, peska, gramoza in glince; izdaja odločbe o dodelitvi kmetijskega zemljišča v začasno upravljanje kmetijskih zemljiških skupnosti; sprejem ponudbe o prodaji kmetijskega zemljišča in objavi na razglasni deski; izdaja potrdila, da se lahko proda kmetijsko zemljišče; izdaja odločbe o prenosu kmetijskega ali gozdnega zemljišča v družbeno lastnino; izdaja odločbe o odstranitvi objektov, ki ovirajo izvedbo agrarnih operacij; izdaja odločbe o izvedbi komasacijskega postopka in odločbo o imenovanju komasacijske komisije ter vodstvo celotnega postopka; izdaja predlogov za komasacijo; izdaja odločbe o arondaciji; sestava odločbe o razdelitvi komasacijske mase in razgrnitev načrta nove razdelitve

zemljišč; sprejem predlogov za melioracijo in odlokov o izvedbi melioracijskih del in o rabi zemljišč po izvršenih melioracijah; izdaja odločbe o potrebi zemljiške skupnosti; izdaja odločbe o sporih v zvezi z izkoriščanjem skupnega pašnika in izdajo odločb o uporabi skupnih pašnikov za različne potrebe itd.

Zakon o združevanju kmetov (Ur. l. SRS, št. 1/79): izdaja odločbe o prenosu prenoženja, ki ostane po redni likvidaciji organizacije združenih kmetov, na drugo organizacijo združenega dela; izvajanje priprav za konstituiranje zadrug, sklicevanje zbora članov in delavcev zadruga; vodi register skupnosti kmetov.

Pravilnik o evidentiranju kmetijskih traktorjev in traktorških priklopnikov (Ur. l. SRS, št. 42/73): voditi na kartoteki evidenco traktorjev.

Zakon o semenu in sadikah (Ur. l. SRS, št. 42/73): vodenje registra dodelovalcev sadik.

Zakon o označevanju vina (Ur. l. SRS, št. 21/70). V posebnem registru se vodijo: vinogradniške površine, sorte trt in količine pridelkov.

Pravilnik o vsebini in načinu vodenja registra vinogradov po sortah in letnih pridelkih (Ur. l. SRS, št. 30/70). Vodijo se sledeče rubrike: ime in prebivališče pridelovalca, parcelna številka, katasterska občina, vinogradniško območje, površina vinograda, sorte trt, starost nasada, količina pridelanega grozdja, mošta ali vina v posameznem letu, datum trgatve.

Zakon o vinu in dugih proizvodih iz grozdja in vina (Ur. l. SRS, št. 16/74). Izdajanje odločb o določitvi roka trgatve posameznih sort grozdja za predelavo v vino, vodenje registra proizvajalcev grozdja in vina, izdajanje odločb proizvajalcem grozdja in gostinstvu o dovolitvi prodaje neostekleničenega vina, nadzoruje proizvodnjo nego in dodelavo vina in vinskih derivatov, nadzoruje kletarsko evidenco itd.

Zakon o ukrepih v živinoreji (Ur. l. SRS, št. 17/78): občina ali od nje pooblaščen delovna organizacija vodi register rejcev elitne plemenske živine; sprejem odloka o načinu oplojevanja živali; izdaja dovoljenj za osemenjevanje živine rejcev; izdaja odločbe o priznanju plemenjakov in plemenskih jat; predpisuje pašni red čebelje paše. Inšpekcijske službe nadzorujejo izvajanje zakonitosti v živinorejski proizvodnji, proizvodnjo in promet krmil, kakovost krmil in vode, selekcijo v živinoreji, oplojevanje. Z odločbo odreja izločitev nepriznanih plemenjakov, krmil in drugih sredstev v živinorejski proizvodnji.

Zakon o intervencijah v kmetijstvu in porabi hrane (Ur. l. SRS, št. 1/79): sprejem odloka o ustanovitvi sklada za izvajanje intervencijskih ukrepov v kmetijstvu in uporabi hrane; sprejem odlokov o regresih, premijah in nadomestilih na kmetijskem področju ter pri proizvodnji in porabi hrane.

Zakon o sladkovodnem ribištvu (Ur. l. SRS, št. 25/76). Izdaja odločbe o določitvi območja ribolovnih vod za razmnoževanje in ohranitev rib; priprava predlogov oziroma mnenj za določitev ribiških okolišev; potrditev ribiško-gojitvenega načrta ribiške organizacije; dajanje podatkov za vodenje ribiškega katastra republiškega sekretariatu za kmetijstvo, gozdarstvo in prehrano. Inšpekcijske službe vršijo nadzorstvo nad izvajanjem določb tega zakona.

Zakon o morskem ribištvu (Ur. l. SRS, št. 25/76): določitev mej ribolovnega morja; izdaja dovoljenj za potni ribolov; določitev pristojbine za ribolov; izdaja

dovoljenj za gospodarski ribolov ter vodenje registra dovoljenj gospodarskega ribolova; določitev območij za gojitev in lov rib in drugih morskih živali; omejitve in prepovedi uporabe posameznih vrst mrež; inšpekcijski nadzor vrši ribiški inšpektor.

Zakon o veterinarski službi v SR Sloveniji (Ur. l. SRS, št. 14/65): ustanovitev veterinarske postaje, nadzor nad opravljanjem veterinarske dejavnosti v veterinarskih postajah. Ostali predpisi iz področja veterinarstva urejajo v glavnem pristojnosti in delovanje veterinarske inšpekcije. Zakon o gozdovih (Ur. l. SRS, št. 16/74): izdaja mnenj IS SR Slovenije k določitvi gozdno gospodarskih območij; obravnavanje poročila o izvajanju gozdno gospodarskih del, ki izhajajo iz gozdno gospodarskega načrta; potrjevanje letnih gozdno gospodarskih načrtov; razglašanje gozdov za varovalne ali gozdov s posebnim pomenom. Gozdna inšpekcija opravlja: nadzor s prometom lesa in lesnih sortimentov, izkoriščanje gozdov, obnovo gozdov, nego in vzdrževanje mladih nasadov, zdravstveno stanje gozdov; izdaja odločbe o odpravi pomanjkljivosti, o zasedbi lesa in prijave za prekrške in prestopke.

Uredba o urejanju posameznih razmerij iz zakona o gozdovih (Ur. l. SRS, št. 8/75): izdajanje odločb o golosekih in obenem o pogozditvi z novim sortimentom gozdnega drevja; izdajanje odločb o soglasjih za krčitev gozda v kmetijske namene; vodenje evidenc izdanih dovoljenj za spravilo, prevoz in vskladiščenje lesa.

Zakon o varstvu, gojitvi in lovu divjadi ter upravljanju lovišč (Ur. l. SRS, št. 25/76): vodenje katastra lovišč; izdajanje odločb o začasnih prepovedi lova posameznih vrst divjadi; dovoljenja za pokončanje divjadi izven lovske dobe; ustanovitev lovišč; sklenitev družbenega dogovora o gojitvi in varstvu divjadi. Lovska inšpekcija nadzoruje zakonitost izvajanja lova, gojitve divjadi, lovsko gospodarske načrte in prijavlja izvajalce nezakonitega lova v postopek.

Vodno gospodarstvo ureja Zakon o vodah (Ur. l. SRS, št. 16/74), po katerem so bistvene pristojnosti občin: potrditev odločbe o višini nadomestila za uporabo posameznih vodno gospodarskih objektov (melioracijskih objektov, vodovodov, kanalizacije itd.); potrditev samoupravnega sporazuma in statuta vodno gospodarskih organizacij; izdaja soglasij za gradnjo ali rekonstrukcijo vodno gospodarskih objektov ali naprav; izdaja odločbe o vodno gospodarskem dovoljenju za rabo voda; odločbe o ustavitvi rabe oziroma izkoriščanju vode; izdeluje načrte za obrambo pred poplavami; zavarovanje vode v občini. Vodno gospodarska inšpekcija pregleduje objekte, jemlje vzorce, odreja ukrepe, da se pomanjkljivosti odpravijo, naznanja gospodarske prestopke oziroma kazniva dejanja.

Zakon o zatiranju nelojalne konkurence in monopolnih sporazumov (Ur. l. SFRJ, št. 24/74). Tržne inšpekcije izvajajo nadzor nad določitvami tega zakona.

Zakon o blagovnem prometu (Ur. l. SRS, št. 21/77), občine opravljajo: potrditev tržnega reda, potrdila o lastni proizvodnji blaga z navedbo kulture, izdajanje odloka o obratovalnem času. Zakonitost izvajanja določil tega zakona opravlja inšpekcijska služba s pregledi, jemanjem vzorcev, s sproženjem upravnega kazenskega postopka, izdajanje odločb o odpravi ugotovljene pomanjkljivosti.

Zakon o temeljih poslovanja organizacij združenega dela na področju blagovnega prometa in stonitev v blagovnem prometu ter o sistemu ukrepov, s katerimi se preprečujejo spodkopavanje enotnosti jugoslovanskega trga na tem

področju (Ur. l. SFRJ, št. 43/76). Ta zakon ureja pristojnosti in dejavnost tržne inšpekcije kot npr.: ugotavljanje dejstev s katerimi se spodkopava enotnost jugoslovanskega trga, izdaja odločb o ničnosti in zadržanju izvršitve, izdaja odločb, s katerimi se organizacijam združenega dela naloži, da morajo prodajati blago kupcem brez pogojev itd.

Zakon o gostinski dejavnosti (Ur. l. SRS, št. 42/73) določa, da je v pristojnosti občin določati pogoje za opravljanje gostinske dejavnosti; izdaja potrdil o priglasitvi opravljanja gostinske dejavnosti.

Obrtni zakon (Ur. l. SRS, št. 1/79). Občina izdaja obrtna dovoljenja in odločbe o prenehanju obrti. Obvezno vodi obrtni register.

Zakon o javnih cestah (Ur. l. SRS, št. 51/71). Pristojnosti občin so: sodelovanje pri sporazumni določitvi poteka, dolžine in širine magistralnih in regionalnih cest, izdaja dovoljenja za določitev avtobusnega postajališča na samem vozišču javnih cest, imenuje komisijo za tehnični pregled javnih cest, izda odlok o začasnih zapori javne ceste, tehnična ureditev prometa na lokalnih in na nekategoriziranih cestah; opravlja inšpekcijski nadzor nad lokalnimi in nekategoriziranimi javnimi cestami; sestavlja letna in polletna poročila, ki nastajajo v zvezi z izvrševanjem predpisov o javnih cestah.

Po Pravilniku o načinu in postopku za usklajevanje vozniških redov (Ur. l. SRS, št. 40/71) je v pristojnosti občine sprejemanje predlogov vozniških redov, proučitev predlogov in eventualne podaje predlogov za spremembo. Zakon o katastru komunalnih naprav (Ur. l. SRS, št. 26/76). Občinski upravni organ vodi in vzdržuje zbirni kataster komunalnih naprav, izdeluje programske nastavitve, izvaja spremembe v zbirnem katastru komunalnih naprav.

Po Zakonu o urbanističnem planiranju (Ur. l. SRS, št. 16/67) je v občinski pristojnosti na področju urbanizma sledeče: določitev naselij in območij, kjer je potrebno pridobiti lokacijsko dovoljenje za graditev; soglasja k gradnji regionalnega objekta na območju občine; vodenje predlokačijskih obravnav za izdajo smernic za izdajo lokacijske dokumentacije; pregled izdelane lokacijske dokumentacije, preučitev in izdaja lokacijskih dovoljenj; usklajevanje urbanističnih dokumentov.

Zakon o regionalnem prostorskem planiranju (Ur. l. SRS, št. 16/67): sprejem regionalnega prostorskega plana; določitev mej zavarovanih in rezerviranih območij ter izvajanje režima za urejanje in gospodarjenje na tem območju; urejanje posameznih ožjih območij z regionalnim prostorskim planiranjem.

Nadzor inšpekcijskih služb

Inšpekcijsko dejavnost ureja Zakon o inšpekcijah (Ur. l. SRS, št. 13/74). V občini opravlja inšpekcijsko nadzorstvo skupen občinski ali medobčinski inšpekcijski organ. Pri upravljanju inšpekcijskega nadzorstva inšpektor pregleduje poslovne prostore, objekte, predmete, blago in poslovanje ter v upravnem postopku zaslišuje posamezne osebe. Pri ugotovitvi kršitve zakonov, drugih predpisov, družbenih dogovorov, samoupravnih sporazumov ima inšpektor pristojnosti: odrediti ukrepe, da se odpravijo nepravilnosti in pomanjkljivosti, uvedbo postopka zaradi prekrška, naznanja gospodarske prestopke oziroma kazniva dejanja, predlaga, da začasno zadrži izvršitev odločb splošnih samoupravnih aktov organizacij združenega dela itd. Inšpektorji vodijo evidenco o svojem delu. Izvrše-

vanje zadev inšpekcijskega nadzorstva je v pristojnosti občine.

S tem pregledom najbolj bistvenih pristojnosti in opravil občinskih skupščin in njim odgovornih upravnih organov, ki jih predpisuje zakonodaja za področje gospodarstva, sem želel nakazati, kakšne možne zvrsti in kategorije gradiva nastajajo za proučevanje gospodarstva na ravni občinske uprave pri opravljanju njenih zakonskih pristojnosti.

SOMMARIO

INCOMBENZE ED ATTIVITÀ DEI COMUNI E DEGLI ORGANI DIRETTIVI COMUNALI NEL CAMPO DELL'ECONOMIA.

Miran Kafol

Nel suo trattato l'autore ci descrive le incombenze e le

attività dei comuni e degli organi direttivi comunali nel campo dell'economia. Questa attività si divide in 3 importanti gruppi:

- 1) Gli organi direttivi comunali programmano, analizzano e seguono lo sviluppo economico nel loro campo.
- 2) I comuni concedono permessi, danno i loro consensi ed opinioni per ciò che riguarda tutta la procedura amministrativa in questo campo.
- 3) Attuano varie ispezioni.

Inoltre ci descrive le varie leggi positive in differenti rami dell'economia, che dimostrano le incombenze e le attività degli organi direttivi comunali in diversi settori dell'economia. Con questa dimostrazione del lavoro mette in luce l'importanza del materiale archivistico e sottolinea il bisogno di questo materiale nel campo dell'economia, valorizzandone l'importanza.

(Prevedel Miran Kafol)

PREGLED POMEMBNEJŠEGA ARHIVSKEGA GRADIVA O GOSPODARSKI DEJAVNOSTI MED NOB V SLOVENIJI V GRADIVU NARODNOOSVOBODILNIH ORGANOV IN USTANOV V ARHIVU INŠTITUTA ZA ZGODOVINO DELAVSKEGA GIBANJA V LJUBLJANI

Marjeta Adamič

Gospodarska dejavnost v narodnoosvobodilni borbi na Slovenskem je bila pomembna veja narodnoosvobodilnega boja, saj je predstavljala eno izmed posebnih oblik boja z okupatorji in njihovimi sodelavci. Preskrba slovenske narodnoosvobodilne partizanske vojske, pomoč sodelavcem, ilegalcem, aktivistom narodnoosvobodilnega gibanja, pomoč internirancem, zapomikom in družinam sodelavcev in udeležencev narodnoosvobodilnega gibanja, preskrba civilnega prebivalstva na osvobojenih območjih in tudi že skrb o reševanju in ureditvi gospodarstva po končani vojni je terjala posebno dobro organizirano dejavnost, posebne organe in ustanove, celo vrsto določenih ukrepov in navodil ter rešitev in ne nazadnje tudi posebno vrsto iznajdljivosti. Vse to pa je bilo povezano z osnovnim geslom: vse za NOV, vse za zmago!

Kako hitro se je nastajajoče narodnoosvobodilno gibanje soočilo s temi problemi in kako pomembna je bila ta plat narodnoosvobodilnega boja, kažejo že zgodaj poleti in jeseni 1941 izdani pozivi izvršnega odbora OF o vseljenski akciji za pomoč partizanom z nabiranjem denarja, obleke, odej itd., kažeta predvsem že 16. septembra 1941 izdana odloka prav istega dne konstituiranega Slovenskega narodnoosvobodilnega odbora (SNOO) — odlok o pobiranju narodnega davka in odlok o posojilu svobode v višini 20.000 lir.¹

Na to kaže že tudi sredi julija 1941 izdani „Partizanski zakon“² glavnega poveljstva slovenskih partizanskih čet, ki v 3. členu določa, kako mora biti opremljen partizan

ob vstopu v partizanske vrste (obleka, hrana, orožje), in v 5. členu, da partizan ne sme sprejemati materialnih nagrad in ne sme svojevoljno posegati v imovino delovnega ljudstva.

Gospodarski sistem, do katerega sta postopoma privedla razvoj in dejavnost slovenskega partizanskega gospodarstva, je bil svojevrsten in izviran. Skoraj do kapitulacije Italije, z izjemo na prvem le kratkem čas osvobojenem ozemlju v Ljubljanski pokrajini od maja do julija 1942, ko je bilo gospodarsko vprašanje zaupano ustanovljenim NOO in gospodarskim komisijam, se je gospodarska dejavnost omejila predvsem na pobiranje obveznega narodnega davka, nabiranje posojila svobode in prostovoljnih prispevkov. Razmah in razvoj narodnoosvobodilne vojske in narodnoosvobodilnega gibanja po kapitulaciji Italije in nastanek večjega osvobojenega ozemlja je terjalo tudi vedno bolj načrtno gospodarsko politiko in dograjevanje organov in institucij, ki so skrbele za pravilno in nemoteno gospodarsko poslovanje.³

O gospodarski dejavnosti v času narodnoosvobodilne borbe je v arhivu Inštituta za zgodovino delavskega gibanja ohranjenega razmeroma veliko gradiva, in to v gradivu partizanskega vojaškega in civilnega narodnoosvobodilnega izvora. Vendar ni ohranjeno za vse obdobje in za vse slovenske pokrajine v enaki meri, prav tako tudi ne za vse gospodarske dejavnosti. Tudi različni okupacijski sistemi v Sloveniji so vplivali na različen razvoj partizanske gospodarske baze in s tem tudi na nastanek, vsebino in ohranjenost tovrstnega gradiva. Tako je bil na primer razvoj gospodarske dejavnosti v Ljubljanski pokrajini, kjer je bilo ves čas osrednje vodstvo narodnoosvobodilnega gibanja in po kapitulaciji Italije tudi osvobojeno ozemlje, bistveno drugačen kot na okupiranih ozemljih Primorske, Gorenjske, Štajerske, Koroske ali Prekmurja. Količinsko je gotovo največ ohranjenega gradiva za Primorsko, kar pa seveda ne pomeni, da je bila tu

gospodarska dejavnost najbolj razvita. Eden od vzrokov za množino tega gradiva je brez dvoma dejstvo, da se je primorsko prebivalstvo odpovedalo aprovizaciji nemških okupacijskih oblasti in s tem povečalo delovanje in poslovanje gospodarskih odsekov in komisij. Znatno manj je tovrstnega gradiva za Gorenjsko, še manj za Štajersko in Koroško in skoraj nič za Prekmurje.

Najpomembnejše je gradivo osrednjih narodnoosvobodilnih organov in ustanov: izvršnega odbora OF, Osrednje gospodarske komisije pri IOOF, Upravne komisije za osvobojeno slovensko ozemlje in njenih gospodarskih odsekov, Slovenskega narodnoosvobodilnega sveta (SNOS) in njegovih gospodarskih odsekov, Denarnega zavoda za Slovenijo, Komisije za upravo narodne imovine, Študijske komisije itd., sledi gradivo pokrajinskih, okrožnih in okrajnih narodnoosvobodilnih odborov in njihovih gospodarskih odsekov ter pokrajinskih, okrožnih in okrajnih gospodarskih komisij.

V prispevku bo podan pregled le nekaterih fondov in zbirk osrednjih narodnoosvobodilnih organov, ki vsebujejo gradivo o gospodarski dejavnosti v času narodnoosvobodilnega boja, ker bi bilo potrebno za celovit prikaz ohranjenosti tovrstnega gradiva sistematično obdelati celotno gradivo.

Ohranjeno gradivo izvršnega odbora OF kot izvršilnega organa plenuma OF vsebuje vrsto dokumentov, ki so pomembni za zgodovino gospodarske dejavnosti v NOB. Gradivo obsega 10 fasciklov (1 tm) za čas 1942–1945, in sicer: zapisnike sklepov sej plenuma OF in IOOF (1943–1945), zapisnike sej višjavnega plenuma OF in plenuma OF (november–december 1943 in julij 1944), zapisnike sej IOOF (april–december 1943, 1. 1944 in februar–julij 1945), okrožnice (1942–1945), odloke in sklepe IOOF (maj 1942 – oktober 1943), prejete dopise in kopije poslanih dopisov (1942–1945), korespondenco organizacijskega tajnika IOOF dr. Marijana Breclja (1943–1945), okrožnice in dopise gospodarskega upravnika IOOF (julij 1943 – maj 1945), blagajno IOOF (1944–1945) itd.⁴

Gradivo osrednje gospodarske komisije pri IOOF

(1943–1944). IOOF je 10. julija 1943 vzpostavil oz. obnovil že na prvem osvobojenem ozemlju vpeljane gospodarske komisije, da bi se z njihovo pomočjo bolje organizirala preskrba in gospodarska pomoč partizanski vojski in tudi civilnemu prebivalstvu. Pri IOOF je bila ustanovljena osrednja gospodarska komisija, ki je imela nalogo organizirati na vsem slovenskem ozemlju načrtno gospodarsko pomoč ter izpeljati organizacijo gospodarskih komisij na terenu, od okrožnih, rajonskih oz. okrajnih do vaških. Izdana so bila tudi navodila o nalogah teh komisij, ki so bile predvsem popisovanje vseh odvečnih prehrabnih pridelkov in živine, odkup le-teh uskladiščenje nakupljene hrane, nabiranje gozdnih sadežev itd. Gospodarske komisije so nato vskladiščeno hrano predajale intendantom partizanskih enot. IOOF je avgusta 1943 izdal okrožnico, s katero je bil določen odnos med gospodarskimi komisijami na eni ter partizanskimi enotami oz. njihovimi intendaturami na drugi strani. Skrb za prehrano narodnoosvobodilne vojske je po tej okrožnici prešla na odbore OF in njihove gospodarske komisije. Z ustanovitvijo upravne komisije za osvobojeno slovensko ozemlje in njenih gospodarskih odsekov, po kapitulaciji Italije, je postala osrednja gospodarska komisija le še neke vrste tehnični organ za gospodarsko poslovanje, prav tako tudi okrožne, okrajne in vaške gospodarske komisije.

Konec poletja 1944 so bile gospodarske komisije razpuščene, ker so njihovo delo prevzeli gospodarski odseki in oddelki pri Slovenskem narodnoosvobodilnem svetu ter pri pokrajinskih, okrožnih, okrajnih in krajevnih narodnoosvobodilnih odborih. Gradiva osrednje gospodarske komisije pri IOOF je ohranjenega le nekaj iz leta 1943, skupaj 2 mapi (0,05 tm). To so navodila o ustroju in kompetencah gospodarskih komisij, smernice in navodila o delovanju komisij, dopisi in prejeta poročila od okrožnih in rajonskih gospodarskih komisij (julij – oktober 1943), okrožnice in odloki (avgust – oktober 1943),⁵ ceniki in sezname življenjskih potrebščin itd.

Gradivo upravne komisije za osvobojeno slovensko ozemlje pri IOOF (september 1943 – marec 1944). Upravna komisija za osvobojeno ozemlje je bila ustanovljena 15. septembra 1943 kot poseben organ za vodenje upravnih zadev na osvobojenem slovenskem ozemlju. Delovala je od začetka marca 1944, ko so iz njenih odsekov nastali odseki pri predsedstvu SNOS. Pri upravni komisiji je bilo ustanovljenih osem odsekov in od tega kar trije gospodarski: odsek za gospodarstvo in prehrano, odsek za industrijo in odsek za finance. Ti odseki so dejansko vodili partizansko gospodarstvo na osvobojenem ozemlju. Ohranjeno gradivo upravne komisije obsega 2 fascikla (0,13 tm). Za podatke o gospodarski dejavnosti so pomembni odloki upravne komisije (september – oktober 1943), zapisniki njenih sej (oktober 1943) ter njeno dopisovanje (september – oktober 1943), odredbe in zapisniki odseka za gospodarstvo in prehrano (september – oktober 1943) in njegovo dopisovanje (september 1943 – marec 1944), dopisi, odloki in okrožnice odseka za finance (september 1943 – marec 1944) ter dopisi, okrožnice in zapisniki odseka za industrijo (oktober 1943).⁶

Gradivo predsedstva Slovenskega narodnoosvobodilnega sveta (SNOS) zajema obdobje od 1. zasedanja SNOS 19. in 20. februarja 1944 do maja 1945 in obsega skupaj 12 fasciklov (1,10 tm). Vsebuje vrsto dokumentov, ki so pomembni za preučevanje gospodarske politike v NOB. Pomembni so odloki predsedstva v zvezi z gospodarsko dejavnostjo. Tako so bili npr. že na 1. zasedanju SNOS sprejeti odloki o narodnem davku, o izdaji plačilnega bona, o obvezni obdelavi plodne zemlje in o zaščiti semen in plemenske živine, o zaščiti gozdov na slovenskem ozemlju ter odlok o ustanovitvi komisije za upravo razlaščne imovine na slovenskem ozemlju. Ohranjeni so odloki, sklepi, odredbe in navodila od februarja 1944 do maja 1945 ter okrožnice od marca 1944 do aprila 1945. Pomembni so še zapisniki sej (februar 1944 – maj 1945), prejeti dopisi in kopije poslanih dopisov in poročil (marec 1944 – maj 1945), referati in študije o gospodarski problematiki, ki so bili izdelani po naročilu predsedstva SNOS itd.⁷

Gradivo gospodarskih odsekov pri predsedstvu SNOS. 12. marca 1944 je predsedstvo SNOS s posebnim odlokom osnovalo prvih osem odsekov, med njimi odsek za gospodarstvo in odsek za finance. Odsek za gospodarstvo je imel šest oddelkov, in sicer: oddelek za kmetijstvo, katerega naloge so bile vodenje načrtno množične obdelave plodne zemlje, spravilo in shranjevanje pridelkov, skrb za ohranitev plemenske živine in vzgoja ustreznega strokovnega kadra; oddelek za veterinarstvo, ki je organiziral in skrbel za veterinarsko službo na terenu; oddelek za obrt in industrijo, ki je skrbel za poživitev in obnovo določene obiti in industrije na slovenskem ozemlju,

skrbel za dobavo zanje potrebnih smovin in nekaj časa celo upravljal dve večji usnjarni; oddelek za trgovino, ki je skrbel za organizacijo nohtanje trgovine in njeno zakonito tigrvanje, ustanavljal kmetijske prodajne in nabavne zadruge, odprl več zadružnih trgovin; oddelek za gozdarstvo, ki je organiziral gozdarsko službo na terenu, upravljal državne in opuščene gozdove ter vodil nadzor nad privatnimi gozdovi, organiziral načrtno pogozdovanje, skrbel za zaščito gozdov, za preskrbo kurjave, za izdelavo oglja in čreslovine, stavbnega lesa itd., za obratovanje žag in drugih naprav lesne industrije; oddelek za prehrano, ki je bil gotovo eden izmed najpomembnejših oddelkov gospodarskega odseka in je organiziral in skrbel za prehrano partizanske vojske in civilnega prebivalstva in pri tem s pomočjo okrožnih in okrajnih gospodarskih komisij, po ukinitvi le-teh pa z gospodarskimi odseki pri narodnoosvobodilnih odborih, reševal vprašanja nabave, skladiščenja, prevoza, zamenjave in pravilne razdelitve hrane. Zadnja dva oddelka — za gozdarstvo in prehrano — sta z odlokom predsedstva SNOS 19. avgusta 1944 postala samostojna odseka. Septembra sta sledila še samostojna odseka za kmetijstvo ter obrt, industrijo in trgovino.

Odsek za finance je bil osnovan z nalogo, da organizira finančno poslovanje na temelju proračunov odsekov pri predsedstvu SNOS in IOOF ter okrožnih narodnoosvobodilnih odborov oz. odborov OF. Dohodke je črpal iz rednih dohodkov — to sta bila narodni davek in trošarine (za vino in žganje) — ter izrednih dohodkov — to so bila posojila in prostovoljne dajatve. Zaradi specifične dejavnosti, ki je terjala strokovno izobražene kadre, je odsek organiziral posebne finančno-upravne tečaje. Odsek je imel štiri oddelke: oddelke za računovodstvo, ki je organiziral in vodil vse računovodske in blagajniške službe, oddelek za kontrolo, ki je vodil nadzor nad vsem finančno administrativnim in blagajniškim poslovanjem ter dajal napotke finančno-upravnim organom, oddelek za davke, ki je organiziral odmero in pobiranje narodnega davka in trošarin ter pripravljaj dokončno ureditev davčne politike, in oddelek za posojila, ki je organiziral vpisovanje posojil narodne osvoboditve, vodil evidenco tega posojila in obveznosti, ki so izhajale iz teh posojil.

Gradivo gospodarskega odseka obsega skupaj 6 fasciklov (0,65 tm) in zajema obdobje od marea 1944 do maja 1945. Količinsko je največ ohranjenega gradiva oddelka oz. odseka za prehrano (2 fasc.) in kmetijstvo (2 fasc.). Ohranjene so predvsem okrožnice, navodila in odloki odsekov, zapisniki sej, sestankov, posvetov in konferenc, poročila o delu oddelkov in odsekov, prejeti dopisi in kopije poslanih dopisov, poročil itd., razni sezname, popisi, statistični pregledi, ceniki itd., ter referati, predlogi in študije o gospodarstvu.⁸

Gradivo odseka za finance obsega 6 fasciklov in zajema obdobje od marea 1944 do maja 1945. Ohranjene so okrožnice in navodila odseka, zapisniki sej, prejeti dopisi in kopije poslanih dopisov, proračuni, poročila in obratni predsedstva, odsekov, komisij in drugih institucij pri SNOS ter okrožij, finančne knjige, računi, potrdila itd.⁹

Gradivo Denarnega zavoda za Slovenijo pri predsedstvu SNOS. Zavod je bil ustanovljen s posebnim odlokom predsedstva SNOS 12. marea 1944. Njegova naloga je bila skrb za osredotočenje in poenostavljanje denarnega prometa na slovenskem ozemlju ter vodenje in nadzor denarnega prometa. DZS je imel pet oddelkov, in sicer emisijski oddelek, ki je imel nalogo emitiranja bonov kot

časnega plačilnega sredstva za Slovenijo, kreditni oddelek, ki je z dajanjem posojil javnim ustanovam, denarnim zavodom, industriji, kmetijstvu, obili, združništvu in privatnikom pospeševal gospodarsko dejavnost, valutni oddelek, ki je skrbel za valutno poslovanje, naknpoval tuje valute za nabavo blaga v tujini in zbiral gradivo za ugotovitev finančnega stanja na vsem slovenskem ozemlju, oddelek za knjigovodstvo, ki je skrbel za tedno knjigovodstvo zavoda in za kontrolo drugih denarnih zavodov, in oddelek za korespondenco, ki je vodil in opravljal vso potrebno pisarniško poslovanje zavoda. DZS je ustanovljal tudi svoje podružnice.

Gradivo Denarnega zavoda za Slovenijo obsega 5 fasciklov (0,60 tm) in zajema obdobje od marea 1944 do maja 1945. Ohranjene so okrožnice, navodila in pravilniki zavoda, zapisniki sej in sestankov, prejeti dopisi in kopije poslanih dopisov in poročil, precej je knjigovodske dokumentacije zavoda, potrdil o vplačilih, izplačilih, nakupih deviz, primerkov plačilnih sredstev, referatov in študij o denarnem poslovanju itd.¹⁰

Gradivo Komisije za upravo narodne imovine pri predsedstvu SNOS. Komisija je bila ustanovljena z odlokom na 1. zasedanju SNOS 19. februarja 1944, njeni člani pa so bili imenovani z odlokom predsedstva SNOS 19. aprila 1944. Naloga komisije je bila skrb za vzdrževanje in smotno gospodarsko izkoriščanje javne imovine — to je imovine bivše države in drugih ustanov javnopravnega značaja, razlaščene imovine in opuščene imovine. Komisija je vodila o tej imovini evidenco in jo razdeljevala v brezplačno uporabo slovenskemu prebivalstvu.

Gradivo Komisije za upravo narodne imovine obsega 2 fascikla (0,20 tm) in zajema obdobje od maja 1944 do decembra 1945. Ohranjeni so odloki, navodila, okrožnice, pravilniki komisije, prejeti dopisi in kopije poslanih dopisov, sezname zaplenjene, opuščene in zapuščene imovine na slovenskem ozemlju, poročila o poslovanju komisij, zapisniki o prevzemih imovine v času vojne in po njej, referati v zvezi z državno imovino, zapisniki sej in sestankov komisije itd.¹¹

Opombe:

- 1 Dokumenti ljudske revolucije v Sloveniji, knjiga 1, Ljubljana 1962, dok. šte. 42 in 43
- 2 Zbornik dokumentov in podatkov o narodnoosvobodilni vojni jugoslovanskih narodov, del VI, knjiga 1, Ljubljana 1965 (druga izdaja), dok. šte. 5
- 3 O gospodarski dejavnosti v NOB glej: dr. Metod Mikuž, Pregled gospodarske dejavnosti v narodnoosvobodilni borbi v Sloveniji, Zgodovinski časopis, X-XI/1956-1957, str. 217-281, dr. Metod Mikuž, Slovensko partizansko gospodarstvo v luči partizanskih dokumentov, Ljubljana 1969, dr. Fran Juriševič, Partizansko gospodarstvo na Primorskem, Koper 1975, Zgodovina Slovencev, Ljubljana 1979, str. 867-872
- 4 Arhiv Inštituta za zgodovino delavskega gibanja (AIZDG), fond IOOF, fasc. 432-438 in gradivo dr. Marijana Breclja, fasc. A, B in C
- 5 AIZDG, fond IOOF, fasc. 439/IV
- 6 AIZDG, fond Upravne komisije za osvobodeno slovensko ozemlje pri IOOF, fasc. 439/I, II, III in 440
- 7 AIZDG, fond SNOS, fasc. 447-454, 456-458
- 8 AIZDG, fond SNOS, fasc. 473-478
- 9 AIZDG, fond SNOS, fasc. 479-483
- 10 AIZDG, fond SNOS, fasc. 521-525
- 11 AIZDG, fond SNOS, fasc. 473/V, 497 in 498

GRADIVO EKONOMSKEGA ODDELKA GLAVNEGA ŠTABA SLOVENIJE

Isailovič Mirjana

Večino gradiva z gospodarsko tematiko iz NOB v Sloveniji hranimo pri ekonomskem oddelku GLAVNEGA ŠTABA SLOVENIJE (GŠS) v partizanskem vojaškem arhivu. Iz gradiva je razvidna povezava med intendanti v enotah, ki so bili zadolženi za oskrbo enot, in okrožnimi, rajonskimi in terenskimi odbori OF, gospodarskimi referenti in GOSPODARSKIMI KOMISIJAMI (GK) na terenu.

Januarja 1942 je bila pri GLAVNEM POVELJSTVU SLOVENSkih PARTIZANSKIH ČET (GP SPČ) ustanovljena GLAVNA INTENDANTURA, ki je imela za nalogo preskrbovati enote s hrano, obleko in vojaškim materialom.

30. oktobra 1942 sta GP SPČ in IZVRŠNI ODBOR OSVOBODILNE FRONTE (IOOF) izdala okrožnico z zahtevo naj intendanti začnejo z nakupovanjem hrane in rekvizicijo pri domačih izdajaleh. Kupljeno hrano naj plačajo z denarjem, boni ali obveznicami. Višek pridobljene hrane naj vskladišči. Pri tem delu naj se povežejo z gospodarskimi referenti na terenu.

GŠS je ustanovil EKONOMSKI ODSEK z nalogo „naj skrbi za ekonomska vprašanja naše vojske“. 21. junija 1943 je ekonomski odsek poslal enotam okrožnico v kateri so bile opisane naloge gospodarskih referentov na terenu. Dolžnost jim je bila skrbeti za prehrano vojske, pri tem pa paziti predvsem na to, da bodo vse vasi z dajatvami v enaki in pravični meri obremenjene. Gospodarski referenti so morali sodelovati z intendanti pri nakupu hrane in rekviziciji na terenu.

Ekonomski odsek GŠS je 4. avgusta 1943 poslal okrožnico enotam v kateri jih obvešča o ustanovitvi OSREDNJE GOSPODARSKE KOMISIJE (OGK). Naloga OGK je bila organizirati gospodarsko pomoč civilnemu prebivalstvu ter polagoma prevzeti preskrbovanje vojske z vsemi potrebščinami. GK je morala enoti, ki je prišla na njeno področje izročiti vse kar potrebuje. Če GK ni imela zaloga je bila dolžna dati intendantu enote vse podatke o možnosti nakupa hrane, ter ves nakup tudi plačati, ali dati sredstva za nakup—gotovino, bone ali obveznice.

17. septembra 1943 je ekonomski odsek GŠS izdal NAVODILO O DENARNEM POSLOVANJU. Vsi štabi so morali imeti blagajno in blagajnike, ki so morali voditi blagajniško knjigo, v katero so beležili prejeme in izdatke. V blagajniško knjigo so morali vpisati tudi način izplačila — boni ali gotovina.

V okrožnici, ki sta jo 1. januarja 1944 izdala ekonomski odsek GŠS in gospodarski odsek upravne komisije so bili navedeni viri za prehrano vojske in civilnega prebivalstva:

- preko GK, ki morajo zbirati, nakupovati in vskladiščiti hrano za tekoče potrebe vojske ter posredovati nakup vojaškim intendantom,
- z nakupi vojaških intendantov, ki morajo nakup vršiti v soglasju z GK. Pri plačevanju se morajo GK in vojaški intendanti strogo držati odobrenega maksimalnega cenika,
- z zaplembo imovine, ki je lahko izvrši samo na podlagi obsodbe vojaškega sodišča.

20. januarja 1944 se je z odredbo GŠS ekonomski odsek preimenoval v EKONOMSKI ODDELEK. V okviru ekonomskega oddelka so bile tri sekcije:

- splošna sekcija za organizacijo
- sekcija za materijal
 - referat za prehrano
 - referat za opremo
- sekcija za računovodstvo.

V pravilniku za vršenje denarnih in računskih poslov v NOV in POS, ki ga je izdal ekonomski oddelek GŠS, je bil določen način finansiranja enot. Ekonomski oddelek GŠS je neposredno denarno oskrboval: štabe korpusov, štabe operativnih con, centralni sanitetni ekonomat, ekonomate področij, Oficirsko šolo ter edinice in ustanove ki so bile podrejene GŠS. Vse ostale edinice so dobile denarna sredstva od svojih nadrejenih komand. Kontrolo porabe denarnih sredstev so vršili pooblašteni kontrolorji ekonomskega oddelka GŠS.

Z odredbo GŠS z dne 1. maja 1944, je bilo določeno, kam spadajo posamezne enote glede oskrbe z materialom. Ekonomski oddelek GŠS oskrbuje: štab VII. in IX. korpusa, štab IV. operativne cone, intendanturo GŠS, glavni sanitetni ekonomat, komando Oficirske šole, poveljstvo VDV, komando relejnih stanic. Pod oskrbo intendature GŠS so spadali: GŠS z oddelki, vse oddelkom podrejene delavnice in vodi, baze 20., 22. in 24., odseki SNOS, glavno javno tožilstvo, Znanstveni inštitut, ZKM, SPZŽ, partijska šola.

Do reorganizacije je prišlo ponovno 22. novembra 1944 ko je GŠS izdal odredbo o ureditvi ekonomske službe. Namesto dotedanje intendature GŠS je bil ustanovljen EKONOMAT GŠS, ki je bil strokovno podrejen ekonomskemu oddelku GŠS. Ekonomat GŠS oskrbuje: ožji GŠS, vse oddelke in sekcije GŠS, zavezniško misijo, vojaško godbo, invalidski pevski zbor, obrtniške delavnice ekonomata GŠS, in konjušnice ekonomata GŠS.

Ohranjenega materiala v fondih partizanskega vojaškega arhiva ni veliko in je predvsem iz obdobja 1943–1945. Vsebuje: odredbe, okrožnice in navodila iz katerih lahko ugotovimo način delovanja ekonomskega oddelka ter njegovo direktno povezanost z GK na terenu. GK so morale zbirati hrano, obleke in obutev za enote. Ohranjen je Pravilnik o denarnih in računskih poslih, po katerem so se morale ravnati vse enote. Ohranjene so: tabele nujskih enodnevnih obrokov za borce; ceniki osnovnih živil v katerih so bile cene maksimirane; poročila o delu delavnic in količini izdelanega blaga; blagajniške knjige, katere so morali štabi obvezno voditi in v njih vpisovati dohodke in izdatke; obračuni bonov in denarja. Pomembni so še sezname: okrožij in rajonov, v katerih so ustanovljene GK z imeni članov komisij in imeni gospodarskih referentov; skladišč na terenu in zaloge, ki jih ta skladišča hranijo (živež, obleke, municijo in dr.); sezname materiala, ki smo ga dobili od zveznikov (letala, padala, municijo in dr.). Ohranjene so še: knjige nakazil; dobavnice in potrdila o prejemu blaga; odreski izdanih bonov enotam. Iz ohranjenih dopisov enot: XIV., XV. in XVIII. divizije, vojnih področij, bolnic in dr. je razvidno sodelovanje med enotami in GK na terenu.

GRADIVO S PODROČJA GOSPODARSTVA POKRAJINSKEGA NARODNOOSVOBODILNEGA ODBORA ZA SLOVENSKO PRIMORJE IN TRST, GORIŠKEGA IN TRŽAŠKEGA OKROŽJA TER OKRAJEV

Metka Gombač

Pri pokrajinskem narodnoosvobodilnem odboru (PNOO), ki je prevzel civilno oblast v Slovenskem primorju potem, ko so enote Jugoslovanske armade skupaj z bataljoni Komande mesta Trst osvobodile tudi Trst, 1., 2. maja 1945, so se osnovali naslednji gospodarski odseki: za trgovino in preskrbo, za obnovo in gradnje, za industrijo in rudarstvo, za kmetijstvo in zadružništvo, za gozdarstvo in za promet, ki so pričeli z delom že v maju 1945. Po prihodu zavezniške vojaške uprave (ZVU) 12. junija 1945, uvedbi italijanske zakonodaje izpred 8. septembra 1943 in odloku št. 11—11. avgusta 1945, s katerim je bila PNOO odvzeta oblastvena funkcija, pa so nastopile določene spremembe. 31. julija 1945 je bila zaradi lažjega delovanja ustanovljena gospodarsko-politična komisija in v njen okvir so prišli naštetih odseki z odgovarjajočimi oddelki.

Ekonomski problem je bil nedvomno eden najtežjih problemov v coni A. PNOO (oz. gospodarsko-politična komisija), ki ni imel več oblastvene funkcije, ni mogel neposredno vplivati na razvoj gospodarske dejavnosti v coni A, tako kot so načrtovali takoj po osvoboditvi Trsta. Iz ohranjenega gradiva, časovno gre za obdobje 1945—1946, ki se hrani v arhivu Inštituta za zgodovino delavskega gibanja v Ljubljani in obsega preko 60 fasciklov je razvidno delo odsekov v pogojih kakršne je dovoljevala ZVU. Skromna predstavitev gradiva gospodarsko-politične komisije v fondih PNOO, tržaškega in goriškega okrožja ter okrajev in poverjenišva PNOO Ajdovščina pa nam daje naslednjo podobo.

Fond PNOO za Slovensko primorje in Trst, gospodarsko-politična komisija obsega 20 fase. Tu so zbrana poročila o delu in življenju odsekov, ki so prihajala s terena, se pravi od obeh okrožij in njihovih okrajev in okrožnice ter navodila z napotki za delo odsekom gospodarsko-politične komisije.

Tu je zbranih 6 fase. gradiva Denarnega zavoda Slovenije—podružnice za Slovensko primorje, ki je bila ustanovljena 6. septembra 1944, z odlokom SNOS-a. Gradivo obsega odredbe, zakone in navodila glede denarnega poslovanja, organizacijska navodila za denarne zavode, navodila in zakon o zamenjavi denarja in razne blagajniške priloge.

Pri tem fondu je treba opozoriti še na sejne zapisnike Pokrajinskega gospodarskega sveta Trst.

Fondi tržaškega in goriškega okrožja ter okrajev so še pomembnejši za razumevanje situacije kakršna je bila na terenu v letih 1945—1946. Ohranjenih je 37 fase., podala pa bi kratko predstavitev najpomembnejšega gradiva odsekov gospodarsko-politične komisije:

Odsek za obnovo in gradnje: delovanje tega odseka je bilo omejeno predvsem na ugotavljanje materialne škode, ki je nastala med vojno. Sistematično so popisani porušeni objekti, opravljena pa so bila tudi najnujnejša popravila stanovanjskih in gospodarskih poslopij. Ohranjena so poročila o prostovoljnem delu, razni načrti, tehnična poročila, ceniki. Konec septembra 1945 je bila ustanovljena Zadruga vojnih oškodovancev s podružnicami za vso cono A, tudi za delo teh zadrug je zbrana nekaj gradiva.

Odsek za trgovino in preskrbo se je ubadal z nelahko nalogo preskrbe in prehrane prebivalstva. Tu so ohranjeni dopisi v zvezi s preskrbo okrajev in krajev, ceniki, razni popisi trgovin, trgovcev, obrtnikov, zanimivi pa so tudi sezname, nabiralne pole in dopisi, ki govorijo o preskrbi stakovajočih delavcev v mestih Trstu, Gorici, Trzinu, Miljah, in pomoči, ki je prihajala iz podeželja.

Odsek za promet je v svoje delovno področje vključeval predvsem cestni promet, pošto, železnico. Vse te sektorje je že prve dni zasedbe prevzela ZVU, gradivo tega odseka zato sestavljajo le razni sezname motornih vozil, materiala in različni računi.

Odsek za industrijo in rudarstvo: nedvomno je bil njegov delokrog eden najpomembnejših; takoj po osvoboditvi je zastavil prve načrte sodelovanja tržaške industrije z jugoslovanskimi potrebami. V trenutku, ko se je Primorska razcepila, pa se je delovanje omejilo zgolj na statistično ugotavljanje stanja v industriji in rudarstvu, med gradivom najdemo pretežno še popise vojne škode, sezname objektov, kamnolomov itd. Žal je zelo malo ohranjenega gradiva Enotnih sindikatov (vsaj v našem arhivu), katerih dejavnost je bila razširjena v Slovenskem primorju.

Odsek za kmetijstvo in zadružništvo, ki je ponavadi vključeval tudi gozdarski odsek, pa hrani razne popise živine, posestev, pridelkov, vasi, poročila in vrsto predavanj ter strokovnih nasvetov za kmetovalce. Zanimivi so tudi podatki in načrti za organizacijo čuvajske službe v gozdovih, kakor tudi dopisi v zvezi z organiziranjem in širjenjem zadružništva.

Gradivo gospodarsko-politične komisije PNOO, obeh okrožjih in njihovih okrajev je urejeno do take stopnje, da ga je mogoče uporabljati v raziskovalne namene, izdelan je razčlenjen popis. Podrobnejše obdelave in popisa pa čaka še gradivo poverjenišva PNOO Ajdovščina, kar bo opravljeno v naslednjih letih.

SOMMARIO

MATERIALE D'ARCHIVIO DELLA COMMISSIONE ECONOMICO-POLITICA, DEI FONDI DELL'ASSEMBLEA PROVINCIALE DI LIBERAZIONE NAZIONALE, DELLE CIRCOSCRIZIONI DI TRIESTE E GORIZIA E DEI LORO DISTRETTI

Gombač Metka

Il materiale della commissione economico-politica, dei fondi dell'Assemblea provinciale di Liberazione nazionale delle circoscrizioni di Trieste e Gorizia e dei loro distretti, conservato nell'archivio dell'IZIG a Lubiana comprende circa 60 fascicoli. Nell'articolo sono presentate le sezioni della commissione economico-politica con riferimenti al materiale più significativo. Dal punto di vista cronologico abbraccia il periodo 1945—1946. Il materiale però consente di accertare in quali condizioni abbiano operato le sezioni economiche al tempo dell'autorità civile del PNOO e successivamente al 12 giugno 1945, sotto il GMA.

(Prevedel: Boris Gombač)

Uredništvo portala Sistory nima soglasja avtorja za objavo članka

Uredništvo portala Slstory nima soglasja avtorja za objavo članka

ZBIRKA NOB TISKA V ARHIVU IZDG V LJUBLJANI

Marjeta Čampa:

V zbirki narodnoosvobodilnega tiska v arhivu IZDG hranimo sledeče **gradivo, ki se nanaša na gospodarsko problematiko tega obdobja**: obrazci, ceniki, denar, lepaki, brošure; pomembni so še številni članki oz. prispevki v partizanskem časopisju.

Obrazci so različni in zanimivi tudi v jezikovnem pogledu: obrazci za račune; blagajniška poročila; trebovanje (izražanje potreb); naročilnice; nabavnice; dobavnice; nakaznice; nakazila za hrano; dovolilnice za meso, živino; nakazila za zajtrk, kosilo in večerjo; nakaznice za hrano pri etapnih kuhinjah; propustnice za dvig ali nakup hrane; popis živil na zalogi (sem je sodil tudi tobak oz. cigarete in vžigalice); osnovni popis zalog in proizvodnje živil kmečke družine; popis žitaric, krompirja, stročnic, sena in njih rezerva; popis živil, ki so bila oddana NOV, civilnemu prebivalstvu, ali pa jih je odpeljal okupator; obvestilo okrajne gospodarske komisije, da naj kmečko prebivalstvo pripravi govejo živino za oddajo; seznami prebivalcev, ki so se obvezali oddati določene količine živil za NOV proti plačilu.

Posebno skupino tvorijo obrazci za: popis vasi – gospodarsko, kulturno in politično stanje njenih prebivalcev; pooblastilo za prevzem zgradbe – narodne imovine; kartotečni list za posestvo; najemninska pogodba Komisije za upravo narodne imovine pri Predsedstvu SNOS-a; popis žag in potrdila mlinarjev o mletju žita.

Ceniki so sporočali prebivalstvu maksimalne cene življenjskih potrebščin od mesa, moke, maščob do industrijskih surovin (čreslo, hrastove ježice), pijač, goriv in do nočnine za sobo.

Ceniki so bili dokaj podrobno sestavljeni tudi za skupno ocenitev škode, ki jo je povzročil okupator in njegovi sodelavci (npr. hrana, posteljnina, oprema, avtomobili, kmečko orodje, poslopja, hiše, nakit). Cenik je večasih določal tudi višino dneve za poljske delavce in cene za mletje žita.

Ceniki so navajali kot valuto italijansko liro in partizanski lirski bon, pa tudi nemško marko (RM).

Denarno in finačno poslovanje je bilo dobro razvito in tukaj naštejmo njegove različne oblike: obveznice posojila svobode; obveznice Glavnega poveljstva slovenskih partizanskih čet; obveznice posojila narodne osvoboditve; razna blokovna potrdila posojila svobode (z različnimi variantami za Trst, Primorsko Slovenijo, Gorenjsko in Štajersko); slovenski plačilni bon (tudi beograjska izvedba); priznanica Denarnega zavoda Slovenije pri Predsedstvu SNOS; blagajniški zapis Denarnega zavoda; razni njegovi odloki in tiskovine itd.

Avtorji likovnih rešitev so bili: Edo Ravnikar, Vlasto Kopač, Marijan Tepina, Božidar Jakac, Vlado Jordan, Branko Simčič, Ive Šubic in drugi.

Lepaki so predvsem delovali mobilizacijsko in propagandno s svojimi gesli in likovnimi rešitvami (Janez Vidic, Dušan Petrič, Alenka Gerlovič, Vito Globočnik in drugi): Pospravi! Skrij! Od nas ni zrna žita ne dobiš v roke. Vse za našo vojsko! Vsi v partizane, vse za partizane! Sejmo – naša bo letošnja žetev. Sejmo za žetev v svobodi. Žene – steber našega zaledja. Slovenske žene – nadomestimo v vsem svoje može, brate, sinove!

Glavni štab NOV in POS je izdal brošure o organizaciji zaledja in oskrbovanju z materialom, o osnovah ekonomske službe, navodilih za denarno poslovanje enot in ustanov NOV in POS, o računovodstvu in administraciji, skladišni službi, o materialih (za vojno-tehnično, ekonomsko, tehnično, sanitetno veterinarsko in inženjersko stroko).

Bibliografije člankov o gospodarski problematiki v narodnoosvobodilni **periodiki** še nimamo. Listi so pogosto poročali o „tekmovalju zmage“ in zbiranju sredstev za posojila zmage, o valutnih in finančnih vprašanjih, hranilnih vlogah v novih pogojih Denarnega zavoda Slovenije (1944/1945), o plačevanju narodnega davka itd. Nasploh pa je bilo ves čas veliko povedanega o zbranih živilih, obleki, obutvi za potrebe partizanske vojske in njihovih družin, za ranjene borec. Mladina je zelo aktivno sodelovala pri tem. Prav tako so izhajali članki o organizaciji

zaledja, kmetijstvu, sadjarstvu, vinogradništvu, živinoreji in gozdarstvu, pa tudi o povojni obnovi in združništvu itd. (npr. tedenska priloga „Na gospodarski fronti“ v Partizanskem dnevniku aprila 1945 pomeni uspel poskus, da bi se časopisje še bolj angažiralo na tem področju).

Gradivo je bilo uporabljeno v sledeči literaturi: Metod Mikuž: Pregled gospodarske dejavnosti v narodnoosvobodilni borbi v Sloveniji. Zgodovinski časopis, 1956–1957, str. 217–281.

Metod Mikuž: Slovensko partizansko gospodarstvo v luč partizanskih dokumentov. Ljubljana, Boree 1969.

Fran Juriševič: Partizansko gospodarstvo na Primorskem. Koper, Lipa 1975.

Viktor Repič: Naše finanče med NOB. Boree štev. 5, 1969, str. 389–394.

Peter Kos in Branko Simčič: Slovenska partizanska plačilna sredstva. Ljubljana, Narodna banka Slov. 1977. To je pravzaprav dokaj kompleten ponatis (večinoma čisti faksimile) partizanskih plačilnih sredstev, ki so bila v obtoku, pa tudi njihovih različnih osnutkov in risb, če tudi potem niso bila izdana.

Denarništvu v NOB. Ljubljana 1975. (to je katalog razstave, ki jo je pripravil Muzej ljudske revolucije Slovenije v Ljubljani s sodelovanjem Narodne banke Slovenije)

KAJ POMENIJO UGOVORI ZOPER ŽE TAKO POČASNO URESNIČEVANJE ARHIVSKEGA SPORAZUMA MED JUGOSLAVIJO IN AVSTRIJO, KI SO SE POJAVILI V AVSTRIJSKEM TISKU IN PARLAMENTU LETOS POLETI: ALI SE PRIPRAVLJA Z AVSTRIJSKE STRANI ŽE TRETJIČ BLOKIRANJE IZVEDBE TEGA SPORAZUMA?

Bogo Grafenauer

V komunikacijah o sestankih visokih avstrijskih in jugoslovanskih predstavnikov so se v zadnjih letih pogosto omenjala tudi pogajanja o izvedbi Arhivskega sporazuma med Avstrijo in Jugoslavijo, podpisanega 26. junija 1923, ki je stopil v veljavo 29. novembra istega leta, kot primer in dokaz za dobre odnose med obema državama v našem času. Čeprav je bilo v pogajanjih, ki so se v resnici začela šele sredi 1975 (!), veliko več odprtih vprašanj in tudi nerazrešenih nesoglasij, kakor se zdi po teh komunikacijah, smo bili vendar presenečeni z novim tonom, ki se je nenadno pokazal z avstrijske strani v zadnjem poletju pred novimi sestanki posameznih skupin izvedencev in mešane avstrijsko-jugoslovanske plenarne komisije za reševanje arhivskih vprašanj. Doslej so se namreč vprašanja vendarle obravnavala znotraj skupin in mešane komisije z znanstvenim razpravljanjem, čeprav vzrok za rešitve ali odlaganja seveda niso bila samo znanstvena, marveč tudi politično pravna – pogosto vnaprej zavzeta – stališča, na katere niso mogli vplivati rezultati same razprave.

V dunajskem časniku „Die Presse“ je namreč izšel 21. maja tega leta – očitno na podlagi razgovora avtorice z generalnim direktorjem „Staatsarchiva“, uglednim avstrijskim zgodovinarjem dvornim svetnikom dr. Rudolfom Neekom, ki je hkrati med zgodovinarji od konca 1976 tako najuglednejši avstrijski strokovnjak v mešani komisiji za razpravo o Arhivskem sporazumu kot tudi predsednik avstrijskih strokovnjakov v več področnih strokovnih skupinah v zvezi s tem delom – nek članek članice uredništva tega časnika Pije Marije Plechl z osupljivim naslovom „Arhivski sporazum kot enosmerna cesta? Problem ‚Jugoslavija‘ od 1923“. Bistvo članka je mogoče povzeti v obliki štirih temeljnih tez:

1. Medtem ko so bili podobni sporazumi z drugimi državami – dedinjami Avstro-ogrske – izvršeni v sorazmerno kratkem času in „sorazmerno brez trenj“ (reibunglos), je bila le izvršitev sporazuma z Jugoslavijo zaradi velikih „težav“ z „beograjskim pogodbenim partnerjem“ 1927 sporazumno sistirana in vzeta vnovič v postopek po 1955, ko so bili „sporazumno določeni roki in podaljsevani, in je bila avstrijska stran končno 1975 konfrontirana s seznamom jugoslovanskih zahtev, obsegajočim 336 strani“.

2. Medtem ko je avstrijska stran pripravljena izpolniti sporazum in je to tudi dokazala z izročitvijo dragoocenega arhivskega gradiva, je jugoslovanska stran v tem pogledu skopa in težko sprejema dokazovanje avstrijske strani, kot primer se navaja vprašanje bosansko-hercegovaškega oddelka skupnega Ministrstva finančne nekdanje monarhije, ki baje „po pogodbi“ (vertragsmäßig) pripada Avstriji, kot tudi konzularnih uradov v nekdanji Turčiji na podlagi „kapitulacij“.

3. „Jugoslovanske zahteve so v nekaterih primerih – na katerih jugoslovanska stran zelo vztraja – precej sporne ali vsaj „komplicirane“, „trda jedra“ razprav; konkretno pa se trdi npr. da je „rokopis nekega pesniškega dela grofa Petra Zrinskega“ (gre za njegov prevod „Adrijanskog mora Sirena“, madžarskega epa njegovega brata Nikole Zrinskega) avtor napisal na avstrijskih tleh v zaporu pred svojo usmrtno izročitvijo 1671 in da potemtakem ta rokopis ni mogel biti zaplenjen po cesarskih oblasteh hkrati z arhivom Zrinskih v Čakoveu ali Ozlju; čeprav se ne osporava obveznost avstrijske strani, da izroči listine Celjskih grofov, ki so bile po 1456 prenešene v habsburški hišni arhiv, ker je bilo to vprašanje v pogajanjih že rešeno, se vendar trdi, da to ni „v skladu z zgodovinskim pojmovanjem“, ker se te listine zaradi širine političnega delovanja Celjskih nanašajo tudi na zgodovino več avstrijskih dežel in zaradi tega „pripadajo k avstrijski zgodovini“.

4. Kljub trditvi, da se avstrijska stran drži načela „Pacta sunt servanda“ (pogodbe je treba izpolniti), se navaja kot vzor stališče Štajerske, ki je postalo zaradi zavračanja izročitve česar koli, kar je od arhivalij danes „deželna last“, eno izmed poglavitnih vprašanj pogajanj. „Na državni ravni v preteklosti to ni bilo vedno tako (tudi se

nikoli ni slišalo o kakem vprašanju v parlamentu).“ V zvezi s tem pa se izraža upanje, da bo prišlo do tršega stališča avstrijske strani v celoti — in da v tem smislu tudi morebitna „pragmatična“ rešitev „ne sme pomeniti pristanka na enosmerno cesto, ki pelje iz Avstrije“.

Res je po štajerskem vzorcu poskušala skupina državnih poslancev iz Koroške na čelu z dr. Alojzom Paulitschem pred 25. avgustom izzvati razpravo tudi v dunajskem parlamentu. Po kratkem časniškem poročilu (v celovškem časniku *Kleine Zeitung* 25.VIII. 1981) je minister za zunanje zadeve dr. Palir izjavil, da so se v pogajanjih pokazale neke težave, ker je jugoslovanska stran „le delno“ sprejela zahteve, ki jili je postavila tudi avstrijska stran: konkretno se navajajo zahteve po arhivalijah okrajnega glavarstva Borovlje in po bosansko-hercegovskem oddelku nekdanjega Ministrstva financ, poleg tega pa „posebna problematika“ glede jugoslovanskih zahtev po delu štajerskih arhivalij. Očitno se kažejo tudi tu do neke mere iste glavne točke kakor v članku gospe Plechl.

V članku dunajskega časnika je polno stvarnih napak, brez dvoma v večji meri zaradi piščevega nepoznavanja gradiva, kakor po krivdi izrednega poznavalea gradiva, kakršen je gospod dr. Neck. Iz samega interjuva izvirajo gotovo le neke napake, zvezane s samimi stališči avstrijske strani med dosedanjimi razpravami (glede Celjskih pa tudi v zvezi z rešitvami) mešane komisije. Navajamo nekatere pomembnejše primere (ne da bi razlikovali izvir teh napak):

Podlaga za današnje reševanje Sporazuma iz leta 1923 ni le ta Sporazum, marveč tudi Protokol mešane komisije obeh držav iz leta 1958, ki sta ga obe državi ratificirali in ki se je začel izvrševati 1. oktobra 1958, ko so bile arhivske ustanove obeli strani odprte strokovnjakom za pripravo zahtev, katere je bilo treba izdelati v roku 18 mesecev. Tako se tudi avstrijska stran ni „srečala“ z jugoslovanskim seznamom zahtev šele 1975, kot se trdi v navedenem članku v „Die Presse“, marveč je bil z jugoslovanske strani predložen v skaldu z določbami Protokola do 1. aprila 1960.

Drugačno vprašanje pa je, kako da se je začela **prvič** konkretna razprava med Jugoslavijo in Avstrijo o izvedbi Arhivskega sporazuma 1923 na podlagi Protokola iz 1. 1958 šele sredi 1975. Po prvem in edinem sestanku, ki bi moral uvesti celovito izvedbo Arhivskega sporazuma — na Dunaju 7. januarja 1926 — je prišlo decembra 1926 do **enostranske odločitve Avstrije**, da „izvedbo Arhivskega sporazuma z Jugoslavijo . . . sistira dotlej, dokler ne bo jugoslovanska vlada vrnila avstrijski vladi bosansko-hercegovsko registraturo, ki jo je nekdanj prevzela v posest“. Z notami 1927 sta obe strani to samo formalno vzeli na znanje in potemtakem ne gre za sporazumno sistiranje pogajanj. Prav tako pa je Avstrija po začetku pogajanj od 6. aprila do 25. maja 1961 — omejena so bila le na vprašanje kulturnih **restitucij**, glede Arhivskega sporazuma pa le na formalna pravno-protokolarna vprašanja — **enostransko pretrgala** stvarna pogajanja o jugoslovanskem in svojem seznamu zahtev v zvezi z Arhivskim sporazumom in Protokolom za 14 let do maja 1975. Potemtakem ne gre za skoraj 60 let **pogajanj** in za pozno izvrševanje Sporazuma niso krive težave s strani Jugoslavije, marveč več kakor 50 let odlaganja samega začetka pogajanj o celoviti izpolnitvi Arhivskega sporazuma s strani Avstrije. Za čas prve Republike so ohranjene tudi neposredne potrditve o takšni **nameri** v korespondenci dr.

Bittnerja, odločilne osebnosti v tedanji Avstriji za ta vprašanja.

Seveda so tudi manjše, toda značilne napake: Jugoslovanska stran ni vrnila „akte okrajnega glavarstva Celovec“, ki jih nikdar ni imela, marveč akte **jugoslovanske uprave okrajnega glavarstva Velikovec** (od junija 1919 do 10. oktobra 1920), ki je bilo v njeni upravi na podlagi določb Saint-Germainske mirovne pogodbe do koroškega plebiscita. Spor o gradivu avstrijskih konzularnih uradov na podlagi „kapitulacij“ se z jugoslovanske strani ne utemeljuje s tem, „da bi mogle biti zajete v sodnih aktih tudi osebe, ki izvirajo z ozemlja današnje Jugoslavije“, marveč z dejstvom, da to niso bila prava diplomatska predstavništva, marveč hkrati tudi organi dela **lokalne sodne oblasti na jugoslovanskem ozemlju**. Peter Zrinski ni napisal rokopisa „Sirene“, ki se danes hrani na Dunaju, 1670 ali 1671 v Wiener-Neustadtu, kjer je bil zaprt, marveč okrog 1655 na Ozlju, kjer je tedaj imel svoj sedež; to je namreč koncept, v mnogih pogledih izboljšano pa je bilo to pesniško delo že leta 1660 tiskano v Benetkah („Adrijanskoga mora Sirena. Grof Zrinski Petar. Štampana u Beneoih . . . leta MDCLX“). Potemtakem je bil rokopis vsekakor prepeljan na Dunaj likrati z družinskim arhivom Zrinskih ob zaplembi celotnega premoženja Petra Zrinskega na gradu v Čukovcu. In končno gre pri vprašanju arhiva Celjskih grofov in njegove pripadnosti za vprašanje, kje je ta arhiv nastal kot **organska arhivska celota** (vprašanje **provenience**), ne pa za vprašanje na čigavo zgodovino se vse nanašajo akti tega arhiva zaradi razvejanosti dejavnosti Celjskih grofov (vprašanje **pertinence**). Prav avstrijski strokovnjaki so 1919 — ker so vedeli, da bi delitev po načelu pertinence bistveno bolj zmanjšala fonde avstrijskih arhivskih ustanov kakor delitev po načelu provenience — insistirali na načelu provenience kot temelju za razrešitev vprašanja delitve **zgodovinskih arhivov** med državami naslednicami dvojne monarhije, in to je resnično tudi edino znanstveno opravičeno načelo: vsak posebni arhivski organizem nas obvešča o enem delu zgodovine le kot celota. Na ta avstrijski predlog je pristala kod edini partner izmed držav naslednic samo Jugoslavija že v svojem prvem arhivskem sporazumu z Avstrijo (aprila 1920) in enako v svojem drugem sporazumu v Rimu (14.VI.1921). Zaradi tega je za zgodovinske arhive ostalo v čl. VII tudi **samo v končnem Arhivskem sporazumu z Jugoslavijo iz l. 1923** postavljeno to načelo kot **podlaga** za njihovo razdelitev med Jugoslavijo in Avstrijo. Ker je bil sedež Celjskih grofov in prostor nastanka njihovega dinastičnega arhiva na jugoslovanskem ozemlju, ni rešitev tega vprašanja niti najmanj „komplieirana“ in nikakor ni v nasprotju z „zgodovinskim pojmovanjem“, ki so ga zelo energično zastopali prav avstrijski pogajalci v času sklepanja arhivskih sporazumov z Jugoslavijo od 1920 do 1923, pa tudi v času pogajanj o izvedbi tega sporazuma od 1975 naprej. Ker je bilo to vprašanje dokončno rešeno že decembra 1975 in rešitev potrjena s strani vlad obeh držav, vse to itak ni pomembno za vnovično postavljanje vprašanja, marveč le kot primer velikega nerazumevanja samili temeljev Arhivskega sporazuma s strani avtorice članka v dunajskem časniku „Die Presse“.

Ostala so nam še nekatera temeljna vprašanja, načeta v članku gospe Plechl (delno pa tudi v odgovoru ministra dr. Palira na parlamentarno vprašanje koroških poslancev). Prvo med njimi je vprašanje, v katero smer mora iti glavni tok (čeprav ne izključni) izročeni arhivalij. Tako

smisel arhivskih členov Saint-Germainske mirovne pogodbe kot tudi arhivskih sporazumov, ki slone na tej pogodbi, je bila vrnitev zgorilovinskih arhivov državam naslednicam, katerim pripadajo, kakor tudi izročitev tekočega živega arhivskega gradiva, potrebnega za upravo novih (ali razširjenih) držav (od 1888 oziroma 1848 naprej). Za večino držav naslednic je bilo to predvsem vprašanje določenih arhivskih fondov v dunajskih arhivih, ker je Dunaj koncentriral v različnih časih v svojih arhivih zlasti pomembnejše arhivske fonde, prenešene iz vseh delov nekdanje monarhije. Kolikor je prišlo do delitve avstrijskih zgodovinskih dežel, se je postavljalo isto vprašanje tudi za fonde, ki so jih zbirali v deželnih arhivih zlasti v 19. stoletju. To drugo velja predvsem za Jugoslavijo (glede Koroške, zlasti pa Štajerske, od katere je polna tretjina prišla v Jugoslavijo) in za Italijo (zaradi južne Tirolske). Italija je vprašanje arhivskih fondov južne Tirolske res rešila hitro in „brez trenj“, ker je še pred sklenitvijo mirovne pogodbe kot država zmagovalka za nekaj časa prevzela upravo arhiva v Innsbrucku in sama odbrala vse arhivske fonde, ki so izvirali iz južne Tirolske. Jugoslavija pa je šla na prti pogajanj. Ker na ozemlju Jugoslavije ni nobenega pravnega središča za katerikoli del avstrijskega ozemlja, je naravno, da se nahaja arhivsko gradivo, o katerem se je bilo treba pogajati, predvsem v centralnih dunajskih arhivih in v deželnih arhivih Koroške in predvsem Štajerske, v Celovcu in v Gradcu. Obstoj takšnih arhivskih fondov v Jugoslaviji je povsem izjemen. To je položaj arhivov, ustvarjen po zgodovinskem razvoju, tako pa so razumeli arhivsko vprašanje pri (prvi svetovni) vojni tudi avstrijski predstavniki pri pogajanjih, kar se jasno kaže ne le iz tozadevnih del jugoslovanskih strokovnjakov (v prvem obdobju pogajanj zlasti prof. dr. Josipa Nagyja, v današnjem obdobju prof. dr. Frana Zwitterja), marveč tudi iz poročila glavnega voditelja pogajanj 1926 z avstrijske strani Ludwiga Bittnerja (Die zwiselfrenstaatlichen Verhandlungen über das Schicksal der österreichischen Archive nach dem Zusammenbruch Österreich-Ungarns. Archiv für Politik und Geschichte 5, 1925 /januarska številka/, str. 58–96). V tem pogledu ni med njimi nobene razlike in vsako nasprotovanje tem dejstvom pomeni le nasprotovanje resničnemu teku zgodovine do 1918, ki je pač nihče ne more danes spreminjati pod perspektivo svojih želja.

Avstrijska stran načenja tudi danes — kot Bittner 1926 — vprašanje registrature bosansko-hercegovega oddelka nekdanjega Ministrstva financ, in se v članku gospe Plečič govori celo o „skrajno smiljivem načinu“, pri katerem so bile te arhivalije pozimi 1918/19 prenešene iz Ministrstva in da so se nahajale „ne da bi kdo to vedel“ v prostorih jugoslovanske ambasade na Dunaju. Nič od vsega tega ni res! Bosansko-hercegovski oddelak pri Ministrstvu financ je imel dejansko značaj deželnega ministrstva za Bosno in Hercegovino, priključenegega tistemu „skupnemu“ ministrstvu, ki je edino prihajalo v poštev — obe pokrajini pa sta bili podrejeni dvojni monarhiji kot celoti. V skladu s tem stanjem registratura oddelka tudi ni bila integralni del registrature samega ministrstva, marveč je bila celo od nje prostorsko ločeno postavljena in hranjena — ne v zgradbi ministrstva v Johannesgasse 5, marveč v posebni zgradbi Bosansko-hercegovega oddelka Seilerstätte 30. Le „prezidialne akte“ in „registrske knjige“ so hranili na sedežu ministrstva, toda ločeno v posebnih omarah. Vse to so v Ministrstvu financ zelo dobro vedeli in prav tako za način prehoda v posest Jugoslavije. V nekem aktu,

zvezanem s pripravo prvega sistiranja Arhivskega sporazuma (II. XII. 1926), je zapisano: „Medtem ko je bila splošna b.h. registratura hranjena v zgradbi I Seilerstätte 30 in je prišla s polastitvijo te zgradbe (sc. kot sedeža konzulata oz. ambasade) v posest Jugoslavije, so bili hranjeni fondi b.h. prez. registrature v Johannesgasse 5 hkrati s prez. registraturo skupnega MF, toda v posebnih omarah“. Iz zapisnikov sej kolegija pooblaščenih predstavnikov (držav dedičev) za likvidacijo skupnega ministrstva financ — zlasti pa sej 22.I. in 7.II. 1919 — je popolnoma jasno, da ni bilo nikakega protesta zaradi prehoda same splošne registrature v posest Jugoslavije, izrečno pa je bilo sklenjeno, da se sme izročiti predstavniku Jugoslavije in prenesti v Seilerstätte 30 tudi pripadajoči prezidialni arhiv, izločen po jugoslovanski in avstrijski pooblaščenim osebi. To je bilo tudi izvedeno v zelo kratkem času le treh dni (8. do 10.II.) in izročeno po spisku. Avstrijski strokovnjaki se v današnji dokumentaciji — kakor tudi 1926 — sklicujejo seveda na dejstvo, da je omenjeni kolegij dovolil ta prenos **prezidialnih aktov** „s predpostavko, da s prenosom teh aktov ne pride do spremembe glede lastniške pravice ministrstva financ“. Ta dokumentacija pa ni popolna. Marec 1919 je namreč sklenila splošna „mednarodna likvidacijska komisija, da je treba izročiti vse arhivalije, ki se nanašajo izključno na ozemlje teritorialno razširjenih držav, ne glede na čas in provenienco“ (L. Bittner, n. d., str. 81). S tem je bila **rezerva kolegija za likvidacijo ministrstva financ razveljavljena**, sklenjeni in vsebinsko in organizacijsko ločeni ter že izročeni arhivski fond bosansko-hercegovega oddelka pa je povsem zakonito prešel v celoti v posest Jugoslavije. **To implicitno priznava tudi Arhivski sporazum iz leta 1923**, v katerem je v sklepnem protokolu prosila avstrijska stran **samo to**, da se „dovoli po merilih člena IX svobodni pristop v registraturo bosansko-hercegovega oddelka bivšega c. in kr. ministrstva financ in njegova uporaba in izposoja“.

Glede ostankov fonda arhiva okrajnega glavarstva Borovlje v času jugoslovanske uprave 1919/20 — ki ga omenja minister dr. Pahr — jugoslovanska stran ne nasprotuje **brezpogojno njegovi izročitvi. Zahteva samo, da veljajo pri reševanju tega vprašanja ista pravna načela za obe strani — avstrijsko in jugoslovansko**. Ta fond je namreč prišel v javni arhiv (današnji Arhiv SR Slovenije) šele neposredno pred drugo svetovno vojno, leta 1923 pa je bil v privatnih rokah. Avstrijska stran je doslej v vseh podobnih primerih zavzemala pravno stališče, da arhivsko gradivo, ki 1923 ni bilo bodisi v registraturi javnih uradov bodisi v javnih arhivih, ni moglo biti predmet pogajanj in je na ta način zavračala vse jugoslovanske zahteve te vrste. Odločitev o arhivskem fondu Borovlje v okviru Arhivskega sporazuma je mogoča potemtakem — po načelnih enakih pravic za obe strani — **edino in takoj**, ko bo avstrijska stran umaknila svoje omenjeno stališče in vse konkretne sklepe, ki so bili postavljeni na njegovi podlagi s strani avstrijskega dela mešane komisije.

In končno vprašanje v zvezi s Štajerskim deželnim arhivom. V svojem članku se moram omejiti le na enega izmed značilnih sporov jugoslovanske in avstrijske strani v tem pogledu, kajti celotno vprašanje bi zahtevalo preveč prostora. Ne glede na obveznosti Avstrije kot celote v Arhivskem sporazumu in načelna stališča tega sporazuma, sklenjenega med **Avstrijo in Jugoslavijo** — in ne med posameznimi deželami teh dveh držav — zavrača avstrijska stran izročitev vseh arhivskih teles brezdvomne

jugoslovanske proveniencie, ki so na kakršenkoli način do 1923 kot del Štajerskega deželnega arhiva postala „deželna lastnina“; značilen primer so fondi po cesarju Jožefu II. odpravljenih samostanov, ki so bili do sedemdesetih let 19. stoletja hranjeni kot cesarska last v Hišnem in dvornem arhivu na Dunaju, tedaj pa so bili izročeni Štajerskemu deželnemu arhivu. S tem se težko krši načelo „Pacta sunt servanda“ v smislu, v katerem je bil 1923 sklenjen Arhivski sporazum. Po lastnem zapisniku seje 7. januarja 1926 z avstrijske strani (z njim je soglasen tudi ločeno zapisani zapisnik predstavnika Jugoslavije o tej seji) je povsem jasno, da so po Arhivskem sporazumu iz leta 1923 priznavali dolžnost Avstrije, da izroči iz Štajerskega deželnega arhiva: vse tiste arhivalije oziroma arhivska telesa, ki izvirajo po načelu proveniencie iz jugoslovanskih tal Štajerske; izvzete so le „takšne arhivalije iz posesti zasebnikov ali korporacij, ki so prišle v trajno posest deželnega arhiva na podlagi posebnih določb zadnjih lastnikov z rezervo njihovega lastništva... Brezpogojno se je treba držati načela proveniencie“. To je te eden izmed primerov nesoglasja obeh pogodbenih strani glede Štajerskega deželnega arhiva v našem času v nasprotju z Arhivskim sporazumom in z njegovim pojmovanjem po njegovem podpisniku dr. Bittnerju kot predsedniku avstrijskih pogajalcev leta 1926. Avstrijska stran zavrača danes na podoben način iz tega arhiva izročitev tako trdno z zemljiščem zvezanih arhivskih fondov kot so urbarji vicedomskega urada v Celju, zemljiške knjige pri sodiščih na jugoslovanskih tleh in neki deli franciscejskega „stabilnega katastra“ (indikacijske skice) – v nasprotju tako z Arhivskim sporazumom in njegovimi delno izrecnimi določbami kot tudi z izpričanim razumevanjem njegovih določb po osebnostih, ki so ga podpisale z avstrijske in jugoslovanske strani.

Prav zaradi vsega tega se tudi sprašujemo, kaj pomeni to vnovič tako glasno sklicevanje na „vprašanje“ registrature bosansko-hercegovskega oddelka (in celo s predložitvijo Bittnerjeve argumentacije iz časa, v katerem je s tem nameraval doseči enostransko „sistiranje“ pogajanj in izvedbe Arhivskega sporazuma!) kakor tudi zahteva, naj se avstrijski predstavniki ravnajo po vzgledu štajerskega zavračanja izpolnitve Arhivskega sporazuma? Čemu naj vse to služi? Mar misli nekdo v Avstriji že tretjič ne enostransko sistiranje končnega uresničenja Arhivskega sporazuma z Jugoslavijo?

ZUSAMMENFASSUNG

WAS BEDEUTEN DIE EINSPRÜCHE GEGEN DIE SOWIESO LANGSAME AUSFÜHRUNG DES ARCHIV-VERTRAGS ZWISCHEN JUGOSLAWIEN UND ÖSTERREICH IN DER ÖSTERREICHISCHEN PRESSE UND IM PARLAMENT IM SOMMER 1981: STELLT SICH DIE ÖSTERREICHISCHE SEITE SCHON ZUM DRITTEN MAL ZUR BLOCKIERUNG DER VERTRAGS-DURCHFÜHRUNG AN?

Bogo Grafenauer

In Österreich pflegte man die Verhandlungen und die allmähliche Verwirklichung des Archivvertrags zwischen

Österreich und Jugoslawien (1923) als Beweis guter Beziehungen zwischen den beiden Staaten anzuführen. Im Sommer 1981 jedoch tauchten auf einmal ungewöhnliche kritische Töne sowohl in der österreichischen Presse (der Aufsatz von Pia Maria Plechl unter dem Titel „Archivvertrag als Einbahn? Problem „Jugoslawien“ seit 1923“, auf Grund des Gespräches mit Dr. Rudolf Neek, dem führenden österreichischen Historiker und Mitglied der österreichischen Seite der gemischten Kommission), als auch im Wiener Parlament (die Erklärung des Außenministers Dr. Pahr als Antwort an die Abgeordnetenfrage in August 1981) auf. Maria Plechl z.B. behauptet, daß die Verhandlungen wegen der „Schwierigkeiten“ jugoslawischerseits schon sechs Jahrzehnten dauerten und daß Österreich erst im J. 1975 mit den jugoslawischen Forderungen „konfrontiert“ wurde; die jugoslawische Seite wolle die österreichischen Ansprüche nicht akzeptieren, z.B. hinsichtlich des Archivschriftgutes der bosnischherzegowinischen Abteilung des k.u.k. Finanzministeriums (das „vertragsmäßig“ Österreich zustehe), sowie bezüglich der Konsulate aufgrund der „Kapitulationen“ in der ehemaligen Türkei; einige jugoslawische Forderungen – worauf diese Seite stark beharre – seien ziemlich fraglich (z.B. das Manuskript einer Dichtung von Peter Graf Zinyi „Adrijanskoga mora Sirena“, die auf dem österreichischen Boden in 1670/71 verfaßt sein sollte, als der Graf dort verhaftet war), und sogar die Urkunden der Grafen von Cilli – wofür die Ausfolgung schon genehmigt wurde – da sie sich auch auf den österreichischen Boden beziehen und also der österreichischen Geschichte „zugehören“; den österreichischen Verhandlungspartnern stellt Plechl als Vorbild die Steiermark vor, die die Ausfolgung irgendwelcher Archivalien zurückweist, die sich heute „im Landesbesitz“ befinden. Sie hofft, daß die österreichischen Verhandlungspartner härtere Stellung einnehmen würden. Dr. Pahr führt in seiner Erklärung nebst einiger gleichsinnigen Behauptungen auch die ungelöste österreichische Forderung bezüglich der Archivalien der Bezirkshauptmannschaft Ferlach aus der Zeit der jugoslawischen Verwaltung des Volksabstimmungsgebietes an.

Im Plechls Aufsatz gibt es eine Reihe falscher Behauptungen und prinzipiell sehr streitigen Stellungnahmen (das letzte gilt auch für die Erklärung Dr. Pahrs). Man soll wenigstens auf einige hinweisen: Die Grundlage der heutigen Verhandlungen ist nicht nur der Archivvertrag aus dem Jahre 1923, sondern auch das Protokoll der gemischten Kommission der beiden Länder aus dem Jahre 1958, das man am 1. Oktober 1958 vollziehen angefangen hat und wonach die beiden Seiten in 18 Monaten ihre Ansprüche vorlegen sollten; diesbezügliche Verzeichnis hat die jugoslawische Seite tatsächlich bis zum 1. April 1960 vorgelegt, so daß die österreichische Seite also nicht erst im Jahre 1975 damit „konfrontiert“ wurde. Es ist nicht die jugoslawische Seite schuldig daran, daß der Vertrag noch heute nicht durchgeführt ist, sondern die fast 50 Jahre dauernde Unbereitsamkeit der österreichischen Seite, die Verhandlungen aufzunehmen. Nach dem einen einzigen Zusammentreffen der beiden Seiten am 7. Jänner 1926 in Wien, wo man die vollkommene Verwirklichung des Archivvertrags erörtert hatte, hat sich die österreichische Seite in Dezember 1926 entschlossen die Vertragsvollziehung zu sistieren, was die beiden Seiten in 1927 nur mittels Notenwechsel formell zur Kenntnis genommen haben. Auf Grund des Protokolls

aus dem Jahre 1958 wurden vom 6. April bis zum 25. Mai 1961 in Wien die Verhandlungen aufgenommen, die aber nur auf die formellen rechts-protokollarischen Fragen begrenzt waren. Danach hat Österreich die Verhandlungen für 14 Jahre unterbrochen, so daß sie erst im Mai 1975 zum ersten Mal tatsächlich aufgenommen wurden.

Die Handschrift von Peter Graf Zrinyi ist der Entwurf des Werkes, das als Buch schon in 1660 in Venezia veröffentlicht wurde („Adrijanskoga mora Sirena. Grof Zrinski Petar. Štampana u Benečiji... leta MDCLX“). Das Manuskript wurde also ungefähr im Jahre 1655 in Ozalj verfaßt und stellt einen Teil des konfiszierten Besitzes der Familie Zrinyi vom Schloß Čakovec vor, der nach Wien abtransportiert wurde. Die Konsulate „auf Grund der Kapitulationen“ waren gleichzeitig Lokalorgane für einen Teil des Gerichtswesens im heutzutage jugoslawischen Gebiete; es geht nicht um normale Konsulararchive, so daß Österreich weniger als Jugoslawien berechtigt ist, sie zu besitzen. Das Archiv der Grafen von Cilli ist als organische Gänze auf dem jugoslawischen Boden entstanden. Ehen nach der Forderung der österreichischen Historiker wurde als Grundlage für die Aufteilung der historischen Archivalien in den Verhandlungen mit Jugoslawien in allen Übereinkommen, die Archivfrage (April 1920, 14. Juni 1921 und im Jahre 1923 im Artikel VII), der Provenienzgrundsatz und nicht die Frage, auf welche Bereiche sich dieses Archivschriftgut bezieht, angenommen. Die Anerkennung der österreichischen Seite, daß dieses Archivschriftgut den Jugoslawen anzufolgen sei, steht völlig im Einklang mit diesen Grundsätzen und ist nicht einmal „kompliziert“ oder irgendwie im Gegensatz zur „geschichtlichen Auffassung“, die die österreichischen Vertreter anlässlich des Archivvertragsabschlusses in 1923 verteidigten.

Und noch einige grundsätzliche Fragen: Die Frage der Hauptrichtung der Archivalienübergabe ist durch die Geschichte festgesetzt, die man nicht ändern kann. Nach den sogenannten Archivartikeln des Saint-Germain Friedensvertrags und nach den Archivübereinkommen, die auf diesem Vertrag beruhen, geht es um die Rückgabe der „geschichtlichen Archive an die Nachfolgestaaten, denen sie zugehören (gemäß dem Provenienzgrundsatz), sowie auch um die Ausfolgung des sogenannten fortlaufenden lebendigen Archivschriftgutes, das für die Verwaltung von neuen oder ausgebreiteten Staaten nötig ist (ab 1888 bzw. für einige Sachen ab 1848, fürs Katasterschriftgut einschließlich seit dem sogenannten „Josefinischen Kataster“ an). Zur Zeit der alten Monarchie wurden die historischen Archive im Wien und in den Landesarchiven (für die Teile des jugoslawischen Gebietes in Klagenfurt und besonders für die Steiermark in Graz) konzentriert. Gerade in diesen Städten entstand auch das sogenannte lebendige Archivschriftgut fürs jugoslawische Gebiet — in Wien fürs Territorium der ganzen Monarchie, in Klagenfurt und Graz für die heute jugoslawische Gebiet — in Wien fürs Territorium der (was den Berghen betrifft — auch für Krain, Küstenland und Dalmatien). Da es im jugoslawischen Gebiet kein Verwaltungszentrum für irgendeinen Teil des österreichischen Territoriums gab, ist es selbstverständlich, daß sich das Archivschriftgut, vorüber man verhandeln muß vor allem in den Wiener Zentralarchiven und in den Landesarchiven in Klagenfurt und besonders in Graz befindet. Das Bestehen derartigen Archivbestände in

Jugoslawien ist durchaus eine Ausnahme. Diesem geschichtlichen Zustand entspricht auch der Umfang der Rück- oder Übergabe der Archivbestände, welche der Archivvertrag von 1923 und das Protokoll von 1958 umfassen.

Die österreichische Stellungnahme bezüglich des Archivs der bosnisch-herzegowinischen Abteilung beim Finanzministerium ist im Widerspruch zu den geschichtlichen Tatsachen. Diese Abteilung hatte nämlich den Charakter des Landesministeriums für Bosnien und Herzegowina in Wien und wurde dem einzigen in Betracht kommenden „gemeinsamen“ Ministerium der Monarchie angeschlossen. Die Registratur der Abteilung war nicht Bestandteil der Ministeriumsregistratur, sie wurde sogar abgetrennt aufbewahrt im besonderen Gebäude der bosnisch-herzegowinischen Abteilung, dem Besitz der Landesregierung für Bosnien und Herzegowina. Die Präsidialakten und Registraturbücher wurden zwar im Ministeriumssitze aufbewahrt, doch als besonderer Archivkörper in besonderen Schränken. Nach dem Zusammenbruch der Monarchie in 1918 wurde die Registratur mit dem Gebäude ohne irgendeinen Widerspruch zum Besitz Jugoslawiens, das in diesem Gebäude sein Konsulat und später seine Botschaft hatte. Fraglich wurden nur die Präsidialakten und Registraturbücher. Aber gemäß dem Beschluß des Kollegiums der bevollmächtigten Vertreter der Nachfolgestaaten für Liquidierung des gemeinsamen Finanzministeriums (22. Jänner und 7. Februar 1919) wurde auch dieser Teil dem jugoslawischen Bevollmächtigten übergeben und ins Gebäude des jugoslawischen Konsulats übertragen, obwohl unter Vorbehalt, daß „mit der Übertragung der Akten eine Änderung im Eigentumsrechte des Gemeinsamen Finanzministeriums an diesen Akten nicht eintritt“. Im März 1919 jedoch faßte die internationale Liquidierungskommission den Beschluß, daß „alle die gebieterwerbenden Staaten ausschließlich betreffenden Archivalien ohne Rücksicht auf Zeit und Provenienz abgegeben werden sollten“ (L. Bittner). Damit wurde Vorbehalt des Kollegiums für Liquidierung des Finanzministeriums aufgehoben, der geschlossene, inhaltlich und organisatorisch abgesonderte und schon übergebene Präsidialteil des Archivs jedoch wurde gesetzmäßig zum Besitz Jugoslawiens, so wie schon früher die ganze Registratur. Dies erkennt implizite auch der Archivvertrag von 1923 an. Im Schlußprotokoll hat die österreichische Seite nur ersucht, daß gemäß „den Maßgaben des Artikels IX freier Zutritt zur Registratur der bosnisch-herzegowinischen Abteilung des ehemaligen k.u.k. Finanzministeriums und deren Benützung und Entlehnung gewährt wird“.

Die Jugoslawische Seite würde bereit sein, den Rest des Archivbestandes der Bezirkshauptmannschaft Ferlach von 1919/20 zu übergeben, falls österreichischerseits der dafür nötige Rechtsgrundsatz auch für die jugoslawischen, bisher mittels eines anderen Rechtsprinzips zurückgewiesenen, Forderungen angenommen wäre. Dieses Archivschriftgut war nämlich in 1923 (zur Zeit des Archivvertragsabschlusses) noch nicht im öffentlichen Archiv. Es wurde erst unmittelbar vor dem Zweiten Weltkrieg aus privater Hand übernommen. Die Übergabe ist also möglich, falls die österreichische Seite bereit ist, über alle diejenigen Archivalien zu verhandeln, hinsichtlich welcher sie wegen des ähnlichen Zustandes bisher die Stellung eingenommen hat, daß sich der Archivvertrag an sie nicht beziele.

Die Stellungnahme der österreichischen Seite hinsichtlich der Steiermark, die als Vorbild gestellt wird, bedeutet eine unmittelbare Verletzung der Archivvertragsbestimmungen. Beim Treffen der beiden Seiten am 7. Jänner 1926 hat die österreichische klar anerkannt, daß alle solche Archivalien bzw. Archivkörper aus dem Steiermark-Landesarchiv zu übergeben seien, die gemäß dem Provenienzprinzip dem heute jugoslawischen Teil Steiermarks gehören. „Jedoch müßten hievon solche Archivalien aus dem Besitz privater Personen oder Körperschaften ausgenommen werden, die auf Grund besonderer Verfügungen des letzten Besitzers unter dessen Eigentumsvorbehalt in den dauerenden Besitz des Landesarchivs gelangt sind . . . Am Provenienzprinzip müsse aber unbedingt festgehalten werden.“ Heutzutage weisen sie aber mit der Klausel „Landesbesitz“ die Übergabe der Archive von drei untersteierischen Klöstern zurück, die

nachdem sie von Kaiser Joseph II. aufgehoben worden waren, zum Kaiserbesitz wurden und vom Steiermark-Landesarchiv in den 70-er Jahren des 19. Jhs. übernommen wurden. Mit demselben Grund wird die Übergabe der Urbare von Vizedom-Amt in Celje, der Grundbücher von Gerichten auf dem jugoslawischen Boden und eines Teils des sogenannten Franciscischen-Katasters, der im Archivvertrag besonders angeführt wurde (die Indikationsskizzen), zurückgewiesen.

Die Berufung auf die Forderung bezüglich des Archivs der bosnisch-herzegowinischen Abteilung, die schon in 1926 als Grundlage der einseitigen Sistierung der Verhandlungen diente, erregt also berechtigt den Verdacht, daß jemand in Österreich schon zum dritten Mal einseitig die Verwirklichung des schon sechzig Jahre alten nicht-ausgeführten Vertrags sistieren möchte.

JEZUIT GABRIJEL GRUBER V RUSIJI

Iskra V. Čurkina

Gabrijel Gruber je bil zapletena in protislovna osebnost, ki je odigrala določeno vlogo v slovenski zgodovini, kot v zgodovini Rusije. O njem so pisali mnogi zgodovinarji: žalostno znani ruski reakcionarni vodilni dejavnik na področju prosvete grof D. A. Tolstoj in slovanofil J. F. Samarin, sovjetski zgodovinar D. E. Mihnevič in sodobni znanstvenik iz Nemške demokratične republike E. Winter.

Gabrijel Gruber je bil rojen leta 1740 na Dunaju. Leta 1755 je vstopil v jezuitski red, nato je v Gradcu študiral teologijo in filozofijo. V letih 1769 do 1784 je predaval na ljubljanskem liceju risanje, geometrijo, mehaniko in hidravliko. Prav v tem času je bil najbolj aktiven kot znanstvenik. Po njegovem projektu je bil izkopen kanal (v letih 1772–1782), s pomočjo katerega je bilo osušeno Ljubljansko barje; izkazal se je tudi kot arhitekt, ko je postavil eno najlepših zgradb v Ljubljani imenovano po njem Gruberjeva palača (danes Zvezdarska ulica 1, poslopje Arhiva SR Slovenije). Leta 1784 je Gruber odpotoval v Rusijo.

V osemdesetih letih 18. stoletja je ruska carica Katarina II. skušala privabiti v Rusijo jezuite, da bi organizirali šolstvo. To je sklenila po obisku jezuitskega kolegija, samostana in cerkve v Polocku leta 1780, kjer je bila presenečena nad „krasoto njihove podobe“. ¹ Prav v Polocku, v jezuitskem kolegiju je Gruber leta 1786 postal predavatelj. ²

Nekaj besed o tej ustanovi. Leta 1579 je poljski kralj Štefan Batori v vojni z Ivanom Groznim zavzel rusko mesto Polock. V želji, da bi ga napravil za prednjo stražo pri svojem prodiranju v Rusko državo, Batori ni poskrbel le za okrepitev obrambnih utrd mesta, ampak je tam leta 1582 ustanovil tudi jezuitski kolegij, ki naj bi postal center za razširjanje katoliške vere v zavzetih ruskih pokrajinah. Kolegiju so podclili mnogo zemlje in privi-

legijev. Z listino mu je Batori leta 1584 potrdil pravico razpolagati z zemljo in služnostmi pravoslavnih samostanov in cerkva, a poljski sejem mu je leta 1586 dal na razpolago 16-tisoč tlačanskih kmetov. Polocki jezuitski kolegij je do leta 1726 uspel na ozemlju Belorusije osnovati 15 katoliških in 22 unijatskih cerkva ³. Vendar jezuiti svojega glavnega cilja niso dosegli: ogromna večina beloruskega prebivalstva je ostala zvesta pravoslavju.

Leta 1772 po prvi delitvi Poljske je Polock pripadel Rusiji. Jezuitski kolegij je ostal, čeprav je izgubil številne posesti. Slovel je po svojih učenjakih, med njimi je bil tudi Gruber. E. Winter je pisal o Gruberju kot o človeku z vsestranskim znanjem ⁴, a Gruberjev idejni nasprotnik grof D. A. Tolstoj ga je označil kot „nenavadno bistrega in pretkanega človeka, ki je preučeval posebno fizikalne vede in mehaniko, kjer je tudi nekatere stvari odkril“. ⁵

Gabrijel Gruber je v kolegiju predaval od leta 1786 do leta 1799 arhitekturo, mehaniko, fiziko. Zelo lepo je opremil fizikalni kabinet z instrumenti, ki jih je sam izumil. „A. Gruberjeva stroka, — je poudaril ruski zgodovinar 19. stoletja M. J. Moroškin — ni bila le mehanika in arhitektura, ampak vse znanosti in umetnosti: bil je in matematik in zgodovinar, in kemik, in glasbenik in slaščičar in jezikoslovec, — znal je latinsko, italijansko, francosko, nemško, poljsko in rusko — in slikar. V tej poslednji vrsti umetnosti je zapustil mnogo spomenikov v polockem kolegiju; posebno za slikanje v perspektivi je imel Gruber odličan dar in z njim je vzbujal občudovanje pri vseli poznavalcih in nepoznavalcih te umetnosti“. Čeprav je bil le predavatelj kolegija, je Gruber postal „duša, um, vodja in genij društva beloruskih jezuitov“ ⁶. Jezuitski kolegij v Polocku je užival ugled ne le med poljsko, ampak tudi rusko aristokracijo. V njem se je nekaj časa šolal znani ruski kipar in umetnik F. P. Tolstoj, kasneje tovariš prezidenta Imperatorske akademije umetnosti. ⁷ Tu v Polocku je bila prvič opažena njegova nadarjenost za slikanje. Ko je bil Gruber v kolegiju učitelj, so po njegovih načrtih zgradili nekaj stavb.

Leta 1798 je bil ne brez vpliva papeža in njegove okolice car.

Pavel I. izvoljen za velikega mojstra Malteškega reda. Za jezuita pa je bil to signal za začetek prodiranja na ruski dvor. Gruber se je s skupino jezuitov odpravil v Peterburg češ, da bo na Akademiji znanosti predstavil nekaj svojih izumov s področja mehanike (škarje za striženje tonkega sukna, razne črpalke i. dr.). Ti predmeti so bili razstavljeni na peterburški akademiji. Gruberjeve iznajdbe, njegov um in izbrano obnašanje so napravili vtis ne le na akademike, ampak tudi na predstavnike ruske višje družbe. Prek poljskih in francoskih aristokratov, ki so se zbirali okrog carice, se mu je posrečilo pridobiti njeno zaupanje.⁸ Kmalu je bil Gruber povabljen na avdienco k carju Pavlu I. Jezuit je očaral carja z vedenjem, razumom in skromnostjo. Zlasti je ruskemu carju ugajalo, da je Gruber odklonil carjevo odlikovanje. Gruber je pridobil zaupanje Pavla I. do take mere, da mu je ta dovolil vstop v svoj kabinet brez najave ob katerem koli času.⁹

Kmalu je Gruber še bolj povečal vpliv na ruskega carja. Pri tem mu nista pomagala le njegov um in takt, ampak tudi Pavlov strah pred revolucijo. E. Winter navaja v svoji knjigi besede iz pisma papeškega nuncija v Peterburgu Benvenutija državnemu sekretarju kardinalu Konsalviju o skritih razlogih za Gruberjev vpliv na Pavla I.: „Gruber je uspel razložiti imperatorju, kakšno vlogo lahko odigra katoliška cerkev, jezuitski red in njegovi šolski zavodi v boju proti slehernemu revolucionarnemu gibanju. Car je prišel do zaključka, da morajo jezuiti postati opora njegovi državi. Poslej je bil v imperatorjevih očeh jakobinec vsak, kdor je nasprotoval njihovem delovanju.“ Iz Gruberjevih pisem, ki jih je objavil ruski jezuit Gagarin, je mogoče spoznati, v čem je Pavel I. videl vlogo jezuitov v Rusiji. Po njegovem mnenju je bilo edino sredstvo, ki bi zaustavilo prodiranje brezboštva, prosvete in jakobinstva v Rusijo v tem, da zaupajo jezuitom vzgojo mladega pokolenja.¹⁰ Na ta način so jezuiti postali opora samoderštva v Rusiji.

Naklonjenost carja Pavla I. do jezuitov pa je z nezadovoljstvom sprejemala ne le pravoslavna ampak tudi katoliška duhovščina. Proti Gruberju je nastopil katoliški metropolit v Rusiji Sestrenevič s svojim kolegijem. Gruberju se je posrečilo doseči, da so bili nezadovoljnejši pregnani (skupaj 27 oseb) in da je bil postavljen na mesto metropolita Benislavski, ki je bil jezuitom bolj naklonjen. Po izgonu Sestreneviča je Gruber dobil njegovo hišo v Peterburgu.

Glavni cilj Gruberja in drugih jezuitov je bila ustanovitev jezuitskega reda. Gruber je deloval v dveh smereh: prek papeža in prek ruskega carja. Posrečilo se mu je vzpostaviti stike z novim papežem Pijem VII., čigar tajni svetnik je bil bivši jezuit Marotti. Papež je priznal imenovanje Pavla za velikega mojstra Malteškega reda pod pogojem, da sodijo v njegovo področje posvetna dela reda, a duhovna dela v področje papeža.

Pavel I. je jezuitom zadal nalogo kontrolirati šolsko izobraževanje. S tem, da so delovali pod pokroviteljstvom oblasti, je jezuitom uspelo prilastiti si nekaj cerkva v saratovskih in južnih naselbinah, dobiti pod svojo upravo katoliške cerkve v Odesi in Rigi in odpreti tam svoje šole.¹¹

Za nadaljno razširitev dejavnosti je Gruber postavil pogoj, da papež nujno prizna jezuitski red v Rusiji. Vse to je konec leta 1800 razložil v spomenici carju. Pavel I. je napisal poslanico papežu, v kateri je zaprosil, naj uradno prizna jezuita v Rusiji. Istočasno je Gruber poslal papežu

pismo, v katerem je bilo govora o soglasanju z delovanjem jezuitov v papeški kuriji. V pismu je Gruber namigoval, da se katoličanstvu v Rusiji odkrivajo neverjetne perspektive. Zdelo se mu je, da je unija blizu.¹²

Papež Pij VII. je v svoji poslanici 7. marca 1801 naznanil odobritev Družbe Jezusove v Belorusiji. Toda poslanica Pavla ni več našla živega: 11. marca leta 1801 so ga ubili zarotniki. Z njegovo smrtjo se je začel zaton dejavnosti jezuitov v Rusiji. To je zelo občutil Gruber, ko je pisal v Rim o nepričakovanem koncu imperatorja: „Umrli je veliki pokrovitelj rimske cerkve in Družbe Jezusove“.¹³ Aleksander I. je že 28. marca 1801 odložil naziv velikega mojstra Malteškega reda, sicer pa je obdržal protektorat nad otokom. Papežev ukaz o ustanovitvi Družbe Jezusove so javili Gruberju. Obenem mu je bil izročen tudi dopis ruske vlade, s katerim je bilo ukazano, da morajo potekati vsa predavanja v jezuitskih kolegijih v ruskem jeziku, da si jezuiti ne smejo dovoliti ničesar nespodobnega v odnosih do pravoslavne cerkve in ne smejo privabljati v katoličanstvo mlade ljudi, ki izpovedujejo drugo vero.¹⁴

Prvi general Družbe Jezusove je postal Francisk Kare. Po njegovi smrti avgusta 1802. leta, so jezuiti izvolili za generala Gabrijela Gruberja, po besedah D. A. Tolstoja, „najbrž najpametnejšega človeka, ki je kdaj bil v tem redu“.¹⁵

Ne glede na vrsto udarcev, ki so jih doživeli po smrti Pavla, so jezuiti vendar zasedali dovolj trdne pozicije. Sam Gruber, ki je užival posebno pokroviteljstvo carice Marije Fedorovne, vdove Pavla I., je imel velik vpliv v ruskih aristokratskih krogih. V jezuitskem kolegiju, ustanovljenem v Peterburgu, je bilo tri četrtine gojencev otrok ruskih velikašev (Galicyni, Tolstoji, Gagarini, Rastopčini, Šuvalovi, Kutuzovi, Vjazemski, Novosilcovi in dr.)¹⁶. F. P. Tolstoj je v spominih na primer poudaril, da je bil Gruber zaželen gost v hiši njegovega strica P. A. Tostoja, generalnega gubernatorja Peterburga, „in na sploh je bil Gruber v Peterburgu spoštovan“.¹⁷

Gruberjeva politična dejavnost ni služila interesom Rusije. Je pa istočasno opravljal veliko pedagoško delo. Gruber je sprva vodil polocki in nato peterburški jezuitski kolegij, šolski ustanovi, ki sta bili za svoj čas na visoki ravni. Tudi učenci se Gruberja hvaležno spominjajo. Posebno F. P. Tostoj se je izražal o njem z velikim spoštovanjem. „Pater Gruber, — je pisal —, je bil človek visokega uma in obširnega znanja v vseh znanostih, med njimi astronomije, fizike, kemije in vsch prirodoslovnih ved; pri tem je bil velik politik in tem bolj nenavaden, ker — čeprav je bil jezuit — se je odlikoval z odkritim značajem; bil je pravičen in dobrodušen. Pri veliki zaposlenosti povezani z njegovim položajem, zaposlenosti z znanstvenim delom je Gruber ljubil umetnosti. Bil je dober miniaturist na slonovi kosti in našel čas, da se je ukvarjal s to umetnostjo“. Vse do svoje smrti je Gruber dvakrat tedensko inštruiral F. P. Tolstoja, ki je o tem zapisal: „Pri svoji samovzgoji dolgujem mnogo njegovim nasvetom“.¹⁸

Dne 26. marca 1805. leta je Gruber umrl ob požaru v svoji hiši v Peterburgu. Pokopan je v Spaso-Evfrosinevskem samostanu v Polocku.¹⁹ Petnajst let pozneje, leta 1820 je bil jezuitski red v Rusiji prepovedan, a jezuiti izgnani prek meje.

LITERATURA:

- 1 Sapunov A., Zametka o kolegii i akademii jezuitov, Vitebsk, 1890, str. 15.
- 2 Tolstoj D. A., Rimskij katolicizm v Rossii, SPb 1877, zv. II, str. 136.
- 3 Maraš Ja. N., Vatikan i katoličeskaja cerkov v Belorussii, Minsk 196—, str. 65, 66, 103.
- 4 Vinter E., Papstvo i carizm, Moskva 1964, str. 181.
- 5 Tolstoj D. A., Rimskij katolicizm v Rossii, str. 136.
- 6 Moroškin M. Ja., jezuiti v Rossii, SPb, 1867, zv. I, str. 367.
- 7 Zapiski grafa F. P. Tolstogo (tovarišča prezidenta Imperatorskoj Akademii hudožestev) – Russkaja starina, SPb, 1873, zv. 7, str. 25.
- 8 Vinter E., Papstvo i carizm, str. 208.
- 9 Tolstoj D. A., Rimskij katolicizm v Rossii, str. 136, 137.
- 10 Vinter E., Papstvo i carizm, str. 208, 209.
- 11 Tolstoj D. A., Rimskij katolicizm v Rossii, str. 138–141.
- 12 Vinter E., Papstvo i carizm, str. 212–214.
- 13 Prav tam, str. 219.
- 14 Samarin Ju. F., jezuiti i ih otnoženie k Rossii, Moskva 1868, str. 317, 318.
- 15 Tolstoj D. A., Rimskij katolicizm v Rossii, str. 177.
- 16 Moroškin M. Ja., jezuiti v Rossii, SPb, 1870, zv. 2, str. 12, 127.

- 17 Zapiski grafa F. P. Tolstogo . . . str. 41.
- 18 Prav tam
- 19 Sapunov A., Zametka o kolegii i akademii jezuitov, str. 34.

JESUIT GABRIEL GRUBER IN RUßLAND

Iskra Vasiljevna Čurkina

Die Autorin beschreibt das Leben und Werk von Gabriel Gruber (1740–1805) in Rußland in der Zeit von 1784 bis 1805. Gruber war Erbauer des Palasts in Zvezdarska I in Ljubljana, wo das Archiv SR Sloweniens seinen Sitz hat.

obvestila o pomembnejšem gradivu v domačih in tujih arhivih

Urednikove besede k rubriki

Ta rubrika naj govori predvsem o arhivskem gradivu. V njej bomo objavljali obvestila o pomembnem, novo odkritem in zanimivem gradivu kakor tudi analize posameznih fondov ali delov fondov ter tematske preglede gradiva. S tem je dana možnost, da prezentiramo posamezne dokumente ali skupine dokumentov, ki so še

neznani ali manj dostopni, ker se hranijo npr. v tujih arhivih ali so zasebna last. K sodelovanju vabimo predvsem arhivske delavce, ki ob svojem strokovnem delu srečujejo mnogo pomembnega in velikokrat neznanega arhivskega gradiva, kot tudi vse posameznike in inštitucije, ki hranijo arhivsko gradivo, o katerem vemo relativno malo.

Marjan Drnovšek

Uredništvo portala Sistory nima soglasja avtorja za objavo članka

Uredništvo portala Sistory nima soglasja avtorja za objavo članka

Uredništvo portala Sistory nima soglasja avtorja za objavo članka

Uredništvo portala Sistory nima soglasja avtorja za objavo članka

Uredništvo portala Sistory nima soglasja avtorja za objavo članka

Uredništvo portala Sistory nima soglasja avtorja za objavo članka

Uredništvo portala Sistory nima soglasja avtorja za objavo članka

Uredništvo portala Sistory nima soglasja avtorja za objavo članka

Uredništvo portala Slstory nima soglasja avtorja za objavo članka

Uredništvo portala Sistory nima soglasja avtorja za objavo članka

GRADIVO V FONDU C. KR. FINANČNEGA MINISTRSTVA NA DUNAJU

Ema Umek

Leta 1848 je nadomestilo tedanjo Dvorno komoro in Ministerialno bančno deputacijo Finančno ministrstvo. Njegov delokrog je sprva obsegal finančno upravo in finančno zakonodajo vključno z denarstvom in poštno upravo. Z nastankom novih ministrstev se je spreminjal delokrog finančnega ministrstva. Leta 1850 je bila ustanovljena Generalna direkcija za kataster, ki je bila neposredno podrejena Finančnemu ministrstvu, v letu 1862 je bila preimenovana v Generalno direkcijo za direktne davke in je postala sekcija Finančnega ministrstva.

V letu 1852 je Finančno ministrstvo imelo te posle: upravo državnega premoženja, državne prihodke in izdatke, državni kredit in promet denarja, v naslednjem letu pa je vodilo tudi vse državne montanistične zadeve. Pristojnosti Finančnega ministrstva so bile spremenjene še v letih 1859 in 1861, ko je nadzorovalo državne garaneije ali subvencije železniškim in paroplovnim družbam. Z novo ureditvijo monarhije v letu 1867 je Finančno ministrstvo obdržalo finančno upravo za avstrijsko polovico postalo leta 1872 najvišja uprava državnih gozdov, domen in montanističnih podjetij, v letu 1881 pa je nadzorovalo tudi tiste železniške zadeve, kjer je država nastopala s finančnim deležem.

Finančno ministrstvo je bilo od ustanovitve dalje organizacijsko deljeno v oddelke ali sekcije, ti pa dalje v departmaje. Delokrog sekcij in število departmajev se je spreminjalo. Leta 1848 so bile štiri sekcije:

I. sekcija finance z generalnim sekretariatom in 3 departmaji, II. sekcija direktni davki in državna posest, departmaji 5–9, III. sekcija indirektna dajatve in državni monopol, departmaji 10–15, IV. sekcija državni izdatki in blagajna, departmaji 16–19.

Leta 1864 je imelo finančno ministrstvo dva glavna oddelka: predsedstveno sekcijo (finančno-službene zadeve, denarstvo) in štiri sekcije za upravno službo: I. sekcijo, ki se je imenovala tudi Direkcija za direktne davke (direktni davki, kataster), II. sekcijo indirektna dajatve, državni monopol, III. sekcijo, imenovano tudi Generalna direkcija nepremičnega državnega premoženja, domene, gozdovi, rudniki, montanistični obrati, soline,

IV. sekcijo državni proračun, finančne prokurature, računovodske zadeve.

V letu 1865 je bila reorganizacija na dve sekciji: I. upravno službo: davke, državno posest in II. kredite. Že v letu 1868 je bila ponovna reorganizacija.

Delokrog Finančnega ministrstva in njegova organizacijska razdelitev se odražata tudi v njegovem gradivu. To je sestavljeno iz splošnih in predsedstvenih spisov. Splošni spisi so razdeljeni do leta 1874 na VIII registraturnih oddelkov: I. kameralni, II. bankalni in dajatve, III. kreditni, IV. domene, V. pristojbine, VI. kataster, VII. oddelek direktnih davkov, VIII. montanistični oddelek. Kameralni oddelek se dalje deli na 76 registraturnih pododdelkov, poleg splošnih kazal za ta oddelek so še posebna kazala za pokojninske spise, spise državne tiskarne in tovarniške zadeve, za koncepte predlogov in za normalije. V 42 pododdelku oziroma registraturnem fasciklu so provincialne zadeve Kranjske oziroma Ilirije, v 40. provincialne zadeve Štajerske, v 46. provincialne zadeve Trsta in Primorja.

II. bankalni oddelek in dajatve je dalje razdeljen na 24 pododdelkov, od katerih se nekateri dele še dalje na dežele, tako na primer: 1.1. finančne straže, organizacija, razdelitev, personalije, 2.1–2.2 finančna oblastva, 3.2–3.3 dajatve carine, 4.1–4.4 uprava carin, 5.1–5.5 dajatve od soli, razpečevanje soli, 6.1–6.6 organi za dajatve od soli, 7.1–7.7 mitnine od poti, mostov, brodov, 8.1–8.8 obdavčitev pijač in živil, 12.1–12.12 davčni uradi, dajatve od lota, 13.1–13.13 dnevnice, 14.2–14.4 pokojnine, 15.1–15.15 blagajne, disciplinske zadeve uradnikov, dajatve, 16.1–16.6 zadeve erara, gradenj in zakupov, 18.1–18.18 pokojnine finančnih uradnikov. V teh registraturnih fasciklih ima gradivo, ki se nanaša na Štajersko, Koroško, Kranjsko, signaturo 4. Za oddelek je enoten indeks.

III. oddelek, kreditni, ima 31 pododdelkov. Indeksi so v njem ločeni delno po snovnih skupinah, tako so posebni indeksi za naslednje snovne skupine: blagajniške zadeve, kreditne zadeve, zadeve skladov.

IV. katastrski oddelek ima 27. pododdelkov. Naj omenim, da je v pododdelku 4 gradivo o državni posesti in posesti skladov na Štajerskem, Koroškem in delno Kranjskem, v pododdelku 5 gradivo o državni posesti in posesti skladov v Iliriji, o gozdovih in montanističnih obratih delno tudi na Štajerskem in Kranjskem. Indeksi so iz-

delani delno tudi po stvarnih skupinah za upravo državne posesti in posesti skladov ter odtujitev državne posesti.

V. oddelek pristojbin ima 43 pododdelkov. Kazala so v njem ločena za pristojbine, žige, takse in ostalo.

VI. oddelek, katastrski, vsebuje spise dvorne komisije za regulacijo zemljiškega davka, spise davčnega departmaja združene dvorne pisarne, II. sekcije Finančnega ministrstva o katastru, spise Generalne direkcije zemljiško davčnega katastra in predsedstvene spise te direkcije. Vsak del tega oddelka ima svoje kazalo.

VII. oddelek, direktni davki, so urejeni po vrstah davkov. Pri zemljiškem davku, urbarskem davku, desetini, davku na poslopja, pridobitnem davku, užitninskem davku, spregledih in zaostankih, vplačilih davkov, davčnih oblastvih so deljeni spisi še dalje po deželah. Kazala so ločena za zemljiški in druge davke.

VIII. montanistični oddelek ima spise Finančnega ministrstva 1853–1871 o denarništvu, rudarstvu, plavžih in solinah ter spise od leta 1872–1874, ki se dele na 18 pododdelkov.

V letu 1875 je doživelo Finančno ministrstvo novo reorganizacijo, delilo se je na štiri oddelke in od tedaj je njegovo gradivo razdeljeno na štiri registrature, ki se pokrivajo z organizacijsko shemo. I. registratura: katedralne in kreditne zadeve, zadeve finančne prokurature in drugo, prej I., II. in delno V. oddelek, z registraturnimi fascikli I–31. Kazala so ločena za katedralne, kreditne in pokojninske zadeve. II. registratura: bankalne zadeve, pristojbine, takse, žigi, prej oddelek II, in del V. oddelka, z registraturnimi fascikli I–27.

III. registratura, kataster in indirektni davki, združuje zadeve prejšnjega VI. in VII. oddelka, dalje se deli po deželah.

IV. registratura: odtujitev državne posesti, pridobivanje soli, denarne zadeve, montanistični obrati, kar je bilo prej delo IV. oddelka in VIII. oddelka, z registraturnimi fascikli I–17.

Reorganizacija finančnega ministrstva v letu 1907 je razdelila spise na predsedstveno sekcijo, v kateri so bili predsedstvena pisarna, VIII., XVII. in XVIII. departma in redakcija zakonika, in pet sekcij: I. kreditna (departmaji II, III, XIV), II. proračunska (departmaji I, IV A, IV B, delno XIV), III. pristojbinska (departmaji IX A, IX B, IX C, IX D, IX E), IV. sekcija dajatve, oddelek A (departmaji X, XI, XVI A, B), oddelek B (departmaji V, VI, VII), V. sekcija direktnih davkov (departmaji XII, XIII A, B, C, XV).

V gradivu departmajev so vsebovane te zadeve: I. departma proračun, II. posojila dežel, občin, zadeve društev, zemljiška odveza, III. finančne zadeve železnice, plovbe, IV. A finančne zadeve ministrskega prezidija, državnega sodišča, upravnega sodišča in ministrstev, IV B finančne zadeve ministrstva, odtujitev državnih posestev, V. užitninski davki, dajatve dežel in občin na meso, vino,

mošt, VI. davek na pivo, sladkor, žganje, mineralno olje, tehnična finančna kontrola, VII. obravnave, najvišje sodišče dajatev, kazenske zadeve, monopol na smodnik, mitninske zadeve, patenti, VIII. državna tiskarna, uradna poslopja, gradbene zadeve, IX. A–E legislativne zadeve glede žigov in pristojbin, zadeve pristojbin, X. tobak in loto, XI. proizvodnja in razpečevanje soli, XII. davek na poslopja, finance dežel, okrajev, občin, XIII. A–C pridobinski davek, administrativne zadeve direktnih davkov, osebni, dohodninski davek in davek na plače, pridobitni davek, XIV. avstrijsko-ogrška banka, regulacija valute itd., XV. zemljiški davek, davčni uradi, XVI. A carina, trgovske pogodbe, trgovska statistika, XVI. B administrativne zadeve carine, XVII. pokojnine, XVIII. ostale zadeve, zadeve državne službe.

Leta 1910 je bilo v Finančnem ministrstvu sedem sekcij. Prve tri sekcije so obdržale prejšnja poimenovanja, IV. je postala sekcija indirektnih davkov, V. monopoli, VI. direktni davki, VII. personalne zadeve. V sekcijah je prišlo tudi do sprememb v departmajih, tako na primer je bil monopol na tobak v VIII. departmaju, v X. departmaju reforma in organizacija blagajništva in računskih zadev, režijske in organizacijske zadeve računskih departmajev finančne uprave, deželnih blagajn, finančnih in sodno depozitnih blagajn, VIII. A personalne, režijske in organizacijske zadeve finančnih ohlaster in prokuratur. Manjše spremembe razdelitve poslov znotraj departmajev so še v letu 1910, 1914, 1916 in 1917. Od leta 1916 se pri razdelitvi poslov ne pojavlja več V. sekcija monopolov, dodan pa je nov 19. departma vojne gospodarske zadeve, proračun urada za ljudsko prehrano. Od leta 1907 je gradivo urejeno za vsak departma posebej, vsak departma ima tudi svoja kazala.

Pomembnejše gradivo za slovensko zgodovino je predvsem o financiranju lokalnih železnic, posojilih občin, spremembah meja katastrskih občin, angažiranju državnih financ pri gradnjah javnih stavb, pritožh podjetij zaradi obdavčitev, delu davčne uprave in drugem. Pri raziskovanju gospodarske zgodovine ne bi smeli prezreti gradiva, ki je v tem fondu.

LITERATURA:

- 1 Personal- und Geschäftsverteilung des k. k. Finanzministerium, 1907, 1910, 1914, 1916, 1917.
- 2 Inventar des Archivs des k. k. Finanz – Ministeriums, Inventare österreichischer staatlicher Archive I. Wien 1911, str. 15–38.
- 3 Ernst Mischler – Josef Ulbrich, Österreichisches Wörterbuch, III, Wien 1907, članek V. Hofmann, Finanzministerium, str. 638–640.
- 4 Ernst Hellbling, Österreichische Verfassungs – und Verwaltungsgeschichte, Wien 1956, str. 365 sl.

ARHIV SLOVENSKEGA ŠOLSKEGA MUZEJA

Andrej Vovko

Poseben arhivski oddelek so v Slovenskem šolskem mu-

zeju osnovali ob reorganizaciji muzeja leta 1951. Trenutno (1.10.1981) šteje 493 fasciklov, to je okrog 50 tekočih metrov gradiva, zelo pomembnega za raziskovanje zgodovine šolstva na Slovenskem. Arhivsko gradivo je razdeljeno na zbirko šolskih uradnih

spisov, ki šteje 376 fasciklov, fond Zveza slovenskih učiteljskih društev s 65 fascikli ter fond Jugoslovansko učiteljsko združenje z 52 fascikli.

Fonda Zaveza slovenskih učiteljskih društev, ki vsebuje gradivo iz obdobja 1854–1918, ter Jugoslovansko učiteljsko združenje iz obdobja 1918–1941 vsebujeta izredno dragocene podatke iz zgodovine učiteljskih strokovnih društev pri nas. Vsebinsko pomenita zaključeni celoti, ki nimata prirastka gradiva. Ohranila sta se zgolj po naključju, saj ju je leta 1951 takratni ravnatelj muzeja France Ostaneč slučajno našel na podstrešju šole Ledina, kjer je bil takrat muzej, sicer bi končala v peči.

Zbirka šolskih uradnih spisov je za razliko od obeh prejšnjih zelo pestra in raznolika, časovno pa sega od 17. stoletja prav do naših dni. Tu so ohranjeni zapisniki krajevnih in okrajnih učiteljskih konferenc, inšpekcijski zapisniki, učni načerti, šolske kronike, spisi in okrožnice višjih šolskih oblasti, seznamni gradiva o šolstvu na Slovenskem, ki ga hranijo v drugih ustanovah tako pri nas kot v tujini, ter fotokopije in kseroksi tega gradiva. Če je SŠM hkrati s fotokopijami pridobil tudi mikrofilme gradiva, potem jih hrani razstavna zbirka SŠM.

Zbirka še ni zaključena, ampak ima reden letni prirastek, ki ga v glavnem pomenijo pndarjeni privatni arhivi. V prvem obdobju delovanja po letu 1951 je SŠM imel pravico sprejemati tudi uradne šolske arhive, ki pa jih zdaj prevzemajo arhivske ustanove. To dejstvo je vidno tudi pri sestavi posameznih fasciklov, ki so povezani bodisi s krajem, ustanovo ali osebo. Posebno enoto znotraj te zbirke pomeni zbirka NOB, ki vsebuje zelo pomembne podatke o partizanskem in okupatorskem šolstvu iz tega obdobja, pa tudi arhiv Pokrajinskega narodnoosvobodilnega odbora za Slovensko primorje za prva leta po končani drugi svetovni vojni.

Oglejmo si še nekaj gradiva, ki ga hrani ta zbirka. Ohranjeno je precej gradiva za prvo mestno deško osnovno šolo v Ljubljani (Ledina) iz obdobja 1854–1920, za Primorsko, Koroško ter manjšinske šole v Sloveniji iz obdobja 1918–1966 ter gradiva deželnega šolskega nadzornika Frana Gabrščka (1880–1925). Arhiv hrani odloke sekovskega školskega ordinariata od 1819 do 1869, torej iz obdobja, ko je bilo šolsko nadzorstvo v Avstriji v cerkvenih rokah, arhiv Občestva kmečkih nadaljevalnih šol (1929–1941), kroniki moškega in ženskega učiteljskega v Ljubljani ter zapisnike preparandnih tečajev za bodoče učitelje na ljubljanski normalki (1816–1930). Od gradiva s posameznih šol omenimo kroniko, zapisnike in protokole osnovne šole v Žalcu (1781–1879), spise trnovske trivialke v Ljubljani (1831–1870), arhiv komunalne realke v Ljutomeru (1861–1914), spise glavne šole v Celju (1776–1869), arhiv šole Prem (1825–1874), arhiv šole v Dolnjem Logatcu za časa italijanske okupacije (1918–1921), šole v Brestanici (1701–1883), gradivo o trivialki v Laškem (1806–1887), šolske listine osnovne šole Bled (1816–1878), šolske spise osnovne šole Brezovica (1850–1930) ter kataloge in zapisnike osnovne šole Jezica pri Ljubljani (1875–1957). S tem tovrstno gradivo še zdaleč ni izčrpano.

Oglejmo si še nekatere druge zanimive arhivalije. Za proučevanje manjšinskega vprašanja so nedvomno zanimivi fascikli, ki vsebujejo dokumente iz gimnazije in učiteljskega v Velikoven (1919–1920), za zgodovino šolstva pa zbrani stari patenti iz obdobja 1783–1848. Precej zajetno je gradivo o ljubljanskih zasebnih šolah Marija-

nišče in Lichtenurn (1890–1946), zanimivo je gradivo o zgodovini Učiteljske tiskarne v Ljubljani (1906–1940), spisi dekanijskega šolskega nadzornika iz Vipave (1743–1873), podobno gradivo iz dekanijskega arhiva v Vuizenici (1805–1870), rokopisi in korespondenca Ivana Tomšiča (1870–1894) ter generalnega šolskega nadzornika Rafaela Zellija (1810–1812).

Dalje posebej navedimo zapisnik učiteljskega društva za Istro (1923–1925), arhiv učiteljskega pokreta (1936–1941), arhiv posebnih šol (1934–1960), gradivo o Prekmurju, fotokopirano zlasti v madžarskih arhivih, podatke o slovenskih begunskih šolah med prvo svetovno vojno, dopise šolskega nadzorništva lavantinske škofije (1834–1850) ter gradivo Draga Vončina za zgodovino idrijskega šolstva.

Sklenjeno enoto predstavlja arhiv Zveze pedagoških društev SR Slovenije za obdobje 1949–1967, precej je gradiva za medvojno in povojno šolstvo na Primorskem, do katerega je prišel muzej zlasti po zaslugi Draga Pahorja in Ernesta Švare. Precej gradiva je muzeju odstopil Republiški sekretariat za prosveto in kulturo; v arhivu Slovenskega šolskega muzeja pa so shranjeni tudi dokumenti in podatki o njegovih razstavah. SŠM hrani tudi fotokopije listin iz Splošnega upravnega arhiva na Dunaju, zelo pomembnih še zlasti za zgodovino preporodovskega gibanja pred prvo svetovno vojno, pa tudi fotokopije listin o glavni šoli v Idriji (1792–1794).

Od zbirke dokumentov, ki so jih darovali posamezniki ali njihovi sorodniki, naj omenimo gradivo Angele Vode, Ivana Lapajnet, Henrika Schreinerja, Franca Gnjezde s podatki o srednješolskem društvu Žar in o podmladku Jadranske straže na l. državni gimnaziji v Ljubljani v letih 1933–1940.

Pri gradivu posameznikov velja na posebnem mestu omeniti Albina Padjavorška, ki je podaril šest fasciklov dokumentov o povojnih pedagoških tečajih (o teh so podatki tudi v drugih fasciklih), o Pedagoškem društvu Celje in še zlasti o poklicnem usmerjanju.

Zaključeno celoto pomenijo tudi dokumenti Komiteja za vzgojo in izobraževanje SR Slovenije iz obdobja od 1947 do 1977, ki imajo zelo pestro vsebino. V njih so podatki o spolni vzgoji, vedenjsko in osebnostno motenih otrocih in mladini, mladinskem prestopništvu, vzgojnih posvetovalnicah ter rehabilitaciji invalidov.

Za vse fascikle arhiva Slovenskega šolskega muzeja so izdelani registri, za del fasciklov pa še osebne, krajevne in predmetne kartice. Glavno oviro za učinkovitejše delovanje arhiva pomeni prostorska stiska muzeja, saj fascikle hranimo na treh mestih: v razstavni sobi v omarah, ki so istočasno tudi nosilci panojev za muzejske razstave, v ravnateljevi sobi, kjer je arhiv za šolstvo NOB, ter v sobi kustosov, kjer sta arhiva Zaveze in JUU ter najnovejši del zbirke šolskih uradnih spisov. Tudi ob sicer ne posebno velikem dotoku povprečno 10 fasciklov na leto že postaja koščljivo vprašanje, kam spraviti novo arhivsko gradivo. Samo primerno zaščiten in dostopen arhiv z delovnimi mesti za uporabnike ter vsemi potrebnimi pomagali bi moral obiskovalcem Slovenskega šolskega muzeja v polni meri nuditi vse svoje bogastvo.

Arhiv Slovenskega šolskega muzeja po obsegu ni posebno velik, vseeno pa nudi pomembne podatke proučevalcem naše šolske preteklosti, važnega sestavnega dela celotne slovenske zgodovine.

iz prakse za prakso

PROIZVODNI PROGRAM ALUMINIJA KOMEN, PRI- REJEN ZA ARHIVSKE POTREBE

M. Maričić — Živorad Maričić

Vse hitrejši razvoj družbe in veliko število dogajanj, podatkov in informacij, pomembnih za družbo, povzročajo nastanek obilnice arhivskega gradiva, to pa naprej povzroča potrebo po modernizaciji in tehnično-tehnološki avtomatizaciji delovnega procesa v arhivskih organizacijah. Znano je, da so arhivi družbeno obvezani, da varujejo arhivsko gradivo v najugodnejšem urejenem stanju po načelih sodobne znanosti in tehnike in da ustvarijo ustaljene pogoje in standarde. Razviti in razvijajoči se proizvodni program ALUMINIJA KOMEN v Komnu, zasnovan na racionalnih rešitvah organizacijske opreme in avtomatizirano-mehaniziranih naprav po sistemu IMAX, sredstev in opreme v sistemih skladišča in skladiščenja, je ob uspešno uresničenem sodelovanju z Inštitutom za orodne stroje in orodja Beograd na relaciji znanstveno-raziskovalno delo — proizvodnja sposoben, da ponudi tržišču širok izbor proizvodov, tako opreme „hardware“, nujne za uresničitev razvitejših načrtovalskih modelov na vseh področjih dela in dejavnosti, posebno pa v sistemih organiziranja in opremljanja arhivov z deli sistema „software“, prilagojenimi spremembam tehnologij.

Če glavne naloge arhivskih ustanov pogojno razdelimo na tri skupine, bo prva vsekakor zaščita registraturnega gradiva in arhivskega gradiva pri ustvarjalcih in imetnikih in sprejemanje arhivskega gradiva v arhiv. Ta naloga obsega več vrst opravil. Uporaba sredstev in opreme po sistemu IMAX se lahko prične že pri opravljanju prve vrste opravil, to je evidentiranju ustvarjalcev registraturnega gradiva in imetnikov arhivskega gradiva. Po opravljenem popisu ustvarjalcev registraturnega gradiva in imetnikov arhivskega gradiva je potrebno te podatke obdelati in urediti namestitev za nosilce takih informacij. Nosilci tovrstnih informacij so vsekakor operativnega značaja, kar zahteva, da morajo biti stalno in lahko dostopni. Da bi bilo to zahtevo čim preprosteje izpolniti, sta ALUMINIJA KOMEN in Inštitut za orodne stroje in orodja (IAMA) pristopila k razvoju in proizvodnji organizacijske opreme in avtomatizirano-mehaniziranih naprav po sistemu IMAX.

Med temi napravami na današnji stopnji razvoja in proizvodnje izstopa naprava ROTOMAX, ki služi predvsem za klasifikacijo dokumentov in za varovanje, arhiviranje in obdelavo podatkov na nosilcih informacij standardnih formatov. Te naprave ne zavzemajo veliko prostora. Potreben delovni prostor zanje je glede na njihovo kapaciteto in organizirano učinkovito delo minimalen.

Na sliki 1 vidimo, kakšna je videti ena od naprav iz družine ROTOMAX, in sicer „23 ROTOMAX“.

Ima obliko podaljšane pisalne mize, v katere zgornjem delu so police, kamor se odlagajo nosilci informacij. Ohišje naprave je iz železnih profilov, obšito z jekleno pločevino. Pločevinasta vrata iz dveh delov so drsečega

tipa s cilindrsko ključavnico. Vgrajeni so predali. Police, ki jih vidimo na sliki, so raznih oblik in dimenzij, izbor tipov police pa je neposredno odvisen od njihove uporabe v procesu dela, kar pomeni, da bi bilo za arhivsko uporabo mogoče uporabiti specialno konstruirane police, ki bi omogočile najbolj racionalno uporabo ROTOMAXA v arhivu.

Ena od osnovnih zahtev sodobne družbe je zahteva po povečanju produktivnosti, učinkovitosti, hitrosti in kvalitete dela delavcev, posebno delavcev, ki se ukvarjajo z obdelavo informacij. S to zahtevo se nujno povezuje tudi zahteva naše socialistične družbe, zgrajene na principu humanosti, namreč zahteva za stalno skrb za človeka, delovnega človeka, in za izboljšanje pogojev, v katerih dela in ustvarja. V luči teh dveh zahtev vidimo, da je nujno potrebno, da se dolg proces odlaganja in iskanja potrebnih podatkov skrajša. Dosedanja namestitev tovrstne evidence je — celo ko je bilo natanko znano, kje se iskana informacija nahaja — zahtevala v povprečju okrog pet minut, da jo je bilo mogoče najti, vzeti in ponovno vrniti na staro mesto. V nekaterih primerih pa je čas iskanja še mnogo daljši, kar pomeni, da se je tako iskanje potrebnih podatkov in informacij spreninjalo v zelo dolg in mučen proces, kar je vsekakor zelo slabo vplivalo na delavce.

Naprave ROTOMAX omogočajo, da se lahko nosilci informacij hitro in lahko odložijo in ponovno najdejo, brez nepotrebnega trošenja energije. Odlaganje nosilcev informacij v naprave ROTOMAX in njihova klasifikacija se lahko opravi po katerikoli sistemu, abecednem, numeričnem ali UDK sistemu. Delavec lahko, ne da bi se dvignil s stola, s pritiskom določenega stikala na taster pokliče zeleno polico. Poklicana polica pride po najkrajši poti v delovni položaj. Delavec tako zelo preprosto pride do zelene informacije in jo po končanem opravlilu odloži. Z nadaljnjim pritiskom stikala na taster lahko pripelje polico v prvotni položaj ali poišče novo polico. Upravljanje s temi napravami je elektronsko z digitalnim razbiranjem poziva in stanja. Delo naprav zagotavljajo foto celice. Motor teh naprav je priključen na izmenični tok 380 V z močjo 0,4 do 0,75 kW. V primeru, če zmanjka električne energije, je omogočeno ročno premikanje. Ena od prednosti teh naprav je njihovo tiho delovanje ter lahko in nenevarno delo z njimi, kar pomeni, da ne zahtevajo posebnega operaterja. Naprave ROTOMAX omogočajo tudi delo dveh oseb istočasno. Na vseh napravah je vgrajen tudi telefonski priključek. Poleg naprave ROTOMAX 23, prikazane na sliki 1, obstajata na tej stopnji razvoja in proizvodnje še dva različna modela ROTOMAX-a. Na sliki 2 je prikazan ROTOMAX 24, na sliki 3 pa ROTOMAX 25.

Naprave ROTOMAX je mogoče funkcionalno uporabljati ne le na pravkar omenjeni način, ampak tudi za druge vrste opravil v arhivu. Nadaljnje možnosti za uporabo naprav ROTOMAX je mogoče spoznati tudi brez posebnega naglašanja v besedilu.

Ta, prva skupina glavnih nalog arhivskih ustanov obsega, poleg navedenega opravila v zvezi z evidentiranjem registraturnega gradiva in imetnika arhivskega gradiva,

tudi nadzor nad zaščito arhivskega gradiva in registraturnega materiala v registraturah, njegovo evidentiranje kakor tudi ukrepe za zaščito in prevzem. Ta prva skupina nalog zajema tudi opravila v zvezi z izločanjem brezvrednega gradiva in izdelavo liste kategorij registraturnega gradiva z roki hranjenja.

Poleg naprav ROTOMAX, ki jih je mogoče uporabiti tudi ob evidentiranju arhivskega gradiva in registraturnega gradiva v registraturah ter ob vodenju dokumentacije o ukrepih za njegovo zaščito in prevzem, je ALUMINIJ KOMEN v sodelovanju z inštitutom – upoštevajoč, da imajo informacije in tovrstna dokumentacija poleg operativnega tudi dinamični značaj, ker zahtevajo stalno spremljanje – pristopil k razvoju in proizvodnji LINIJSKE TERMSKE CENTRALE in svojevrstne DATOTEKE-KARTOTEKE.

Linjske terminske centrale se izdelujejo kot enokanalne in dvokanalne sekcije za viseče mape formata A5 in A4. Namenjene so za odlaganje in razvrščanje po razredih raznih nosilcev informacij z dinamičnimi značilnostmi. S pomočjo visečih map s signali se spremlja in nadzira rok izvrševanja načrtovanih nalog. Arhivska ustanova ima določen plan za opravljanje nalog, med katere sodi na primer tudi plan določenih ukrepov, ki jih je treba izvesti, da bi se zavarovala arhivsko gradivo in registraturno gradivo v registraturah. Natančno izpolnjevanje takih načrtov predpostavlja tudi stalno spremljanje in kontrolo izpolnjenih nalog in sprejetih ukrepov. S pomočjo visečih map s signali se v linijskih centralah lahko spremlja potek izpolnjevanja načrtovanih nalog. Viseče mape, postavljene v centrali ena nad drugo, omogočajo preglednost in hitro kontrolo pri izvrševanju načrtovanih nalog. Viseče mape, postavljene v centrali ena za drugo, omogočajo preglednost in hitro kontrolo nad opravljanjem načrtovanih nalog v raznih funkcijah arhivskih ustanov, kot so:

- spremljanje izpolnjevanja načrtov investicijskih vlaganj, restavracije in podobno,
- kontrola sprejetih ukrepov za nadzor in zaščito arhivskega gradiva in registraturnega gradiva v registraturah,
- kontrola izpolnjene evidence arhivskega gradiva in registraturnega gradiva v registraturah,
- kontrola evidence prevzetega arhivskega gradiva,
- kontrola opravil v zvezi z izločevanjem brezvrednega gradiva,
- kontrola liste kategorij registraturnega gradiva z roki hranjenja,
- kontrola opravil v zvezi z arhivskimi gradivom v samem arhivu,
- kontrola evidence o uporabi arhivskega gradiva in uporabnikih.

Vse linijske terminske centrale imajo pokrov, ki z lahkim zapiranjem in zanesljivim zaklepanjem preprečuje, da bi odloženo dokumentacijo in informacije uporabljali nepooblaščeni.

Z vgraditvijo perforiranega dna in enokanalne terminske centrale se oblikujejo datoteke. Elastična razporeditev pregraj in signalizacija z jezdecji omogoča lahko in pregledno manipulacijo s karticami (obrazci). Razvojni program obsega širši izbor datotek, a že zdaj so v proizvodnji tudi specialne datoteke za določen namen.

Proizvajajo se tudi datoteke za posebne zahteve.

Druga in tretja skupina nalog arhivskih ustanov se nanaša na arhivsko gradivo v samem arhivu. Gre za naloge v zvezi

z urejanjem, obdelavo in varovanjem arhivskega gradiva v arhivu ter z dajanjem arhivskega gradiva in podatkov iz njega za družbene potrebe. Opravila, ki jih zajema druga in tretja skupina nalog in ki jih bomo ob tej priložnosti obravnavali skupaj, so predvsem naslednja:

- urejanje na temelju klasifikacijskega načrta ali organizacijske sheme,
- izdajanje gradiva, ki ne pripada fondu,
- izločevanje brezvrednega gradiva na osnovi liste,
- izdajanje gradiva za zdravljenje in reproduciranje,
- izdelava znanstveno-informativnih sredstev in publiciranje,
- dopolnjevanje fondov,
- valorizacija, klasifikacija in igitavljanje spomeniških lastnosti gradiva,
- objavljane arhivskega gradiva in znanstveno-raziskovalno delo na področju arhivistike,
- opravila konservacije in restavracije in drugih tehniških služb,
- zbiranje in vodenje evidence o arhivskem gradivu, ki se nanaša na območje arhiva, ne glede na to, kje se nahaja, ali v arhivih ali zunaj arhiva, v domovini ali tujini, in ne glede na to, ali gre za izvirnik ali reprodukcijo,
- daje informacije na osnovi evidence,
- daje arhivsko gradivo na uporabo,
- vodi evidence o uporabi arhivskega gradiva in o uporabnikih.

Opazovanje poteka dela v arhivu prek časovnih in stroškovnih karakteristik kaže, da je mogoče doseči popolne učinke dela samo s sprejemanjem novih delovnih metod, zasnovanih na uporabi sodobnih tehnično-tehnoloških dosežkov. Splošno poslabšanje gospodarskega položaja vsiljuje zahtevo, da se sistematično in popolnoma preverijo in zmanjšajo stroški vseh resursov. Ekonomija časa je postala primaren pokazatelj celotnega družbenega napredka in predstavlja najboljši odgovor na zahteve, ki jih je povzročilo povečanje zapletenosti in obsega dela povsod, tudi v arhivu. Znano je, da predstavljata danes razvoj in tehnična pripravljenost temelj za vsako dobro delovno organizacijo. Kar se tiče samega arhiva, je dobra tehnična priprava potrebna ne samo zaradi boljše organizacije dela, marveč tudi zaradi popolne zaščite gradiva, za katero arhiv odgovarja družbi. Rešitve na podlagi dobre tehnične priprave imajo torej odločilen vpliv na stroške, produktivnost in delovne rezultate.

V želji, da bi ustvarila dobro tehnično osnovo za delo v arhivu, sta Aluminij Komen in Inštitut za orodne stroje in orodja, izhajajoč iz dejstva, da se večji del nalog v arhivu opravlja za pisalno mizo, in iz dejstva, da imajo arhivski delavci opraviti z obiljem gradiva, dokumentacije in informacij, proizvedla avtomatizirano-mehanizirane naprave, imenovane „SECTOMAX“.

SECTOMAX je horizontalna naprava v kombinaciji z delovno mizo. Obstoji več tipov te naprave. Izbor tipov je odvisen od vrste nalog, ki se jih z njim opravlja. Pravilen izbor omogoča kar največjo funkcionalnost. Delavec, ki opravlja katerokoli od prej naštetih del, npr. pri obdelavi arhivskega gradiva in njegovi klasifikaciji ali izločevanju brezvrednega gradiva ali pri znanstveno-informativnih sredstvih in publiciranju, lahko pri tem uporablja naprave SECTOMAX. Želena dokumentacija, gradivo ali informacije namešča v gibljive police v SECTOMAXU. Med delom delavec zadošča, da s pritiskom na gumb pokliče zelena polico, ki bo takoj prišla v najprimernejši položaj

za delo, tako da bo lahko brez mnogo napora in gibanja prišel do gradiva, ki ga potrebuje za delo. Vzemimo za primer, da dela delavec pri obdelavi in klasifikaciji arhivskega gradiva. Za opravljanje tega dela mu bo najbolj koristila naprava SECTOMAX I2, ki jo vidimo na sliki 12.

Ta naprava delavcu omogoča, da ima na eni strani še nedoločeno in neklasificirano gradivo, a na drugi strani, do njegovega nadaljnjega odlaganja, gradivo, s katerim je delo končano. S tako organizacijo dela bi se dosegla izredna učinkovitost delaveca, zmanjšali bi se napori in se prihranil čas. Naprave SECTOMAX zavzemajo malo prostora. Potreben delovni prostor uveri 3,1 m². Motor, vgrajen v te naprave, je na izmeničen tok 380 V z močjo 0,5 do 1,5 kW. Upravljanje je elektronsko z digitalnim odbiranjem poziva in stanja. Ta, pa tudi druge tehnične značilnosti naprave so iste kot pri napravi ROTOMAX.

Znano je, da se arhivsko gradivo odlaga v depo arhiva. Vendar se pred odložitvijo obdela in klasificira. Eden od možnih potekov procesa pri odlaganju arhivskega gradiva v arhivu je naslednji: ko je dokument obdelan in klasificiran, se nanj napiše v zgornjem desnem kotu ali v sredini datum in arhivska številka. Vsaka organizacijska enota ima svojo številko (od 01 naprej). Vendar dokument s tem še ni pripravljen za odložitev v arhivski depo. Da bi se omogočila in olajšala nadaljnja uporaba, je treba izdelati tudi njegov katalog. Izdelati je potrebno torej katalog, avtorski ali predmetni, na katerem se zapisuje tudi arhivska številka, interna številka delovodnika in datum. Da bi na preprostejši in funkcionalnejši način rešili vprašanje namestitve kataloga, olajšali njegovo uporabo in pospešili iskanje določenega kataloga, sta Aluminij Komen in Inštitut za orodne stroje in orodja konstruirala in vpeljala v proizvodnjo avtomatizirano-mehanicirane naprave MINIMAX.

Kot je razvidno že iz imena, je MINIMAX majhnih dimenzij in zavzema zares minimalen prostor. Prav tako je tudi lahak in gibljiv in se ga zelo preprosto premešča s prostora na prostor. Važna lastnost, ki jo imajo te naprave in ki je nujna, da bi bile lahko v arhivu uspešno uporabne, je njihovo tilo in varno delo.

Police, nameščene v MINIMAXU, so lahko raznih oblik in dimenzij. Glede na njihov namen se uporablja tudi določena vrsta polic. Gibanje polic je mogoče v obeh smereh. Vsa dokumentacija, katalogi in nosilci informacij, nameščeni v MINIMAX, so pregledni in vselej na razpolago. Te naprave imajo jekleno osnovo s samonosilno oblogo iz jeklene pločevine. Vanje je vgrajen električni motor z močjo 0,25 kW. Upravljanje je električno. Vrata so kombinirana, zgornja so drseča, spodnja pa lahko služijo tudi kot delovna površina.

Možnosti uporabe teh naprav niso omejene, saj lahko služijo npr. tudi za vodenje raznih vrst evidenc in namestitve vseh vrst dokumentacije in nosilcev informacij.

Ena od najvažnejših nalog arhivskih ustanov je varovanje arhivskega gradiva, za katero je arhiv odgovoren družbi. Da bi bilo mogoče to nalogo v popolnosti izpolniti, mora biti zadoščeno številnim pogojem.

Vemo, da so stari Atenci v 5. in 4. stoletju pred našim štetjem hranili dragocene dokumente (med njimi tudi sezname zmagovalcev na olimpiadah) v templju Matere bogov (Metroonu). Če se spomnimo, kaj je starim Grkom pomenil tempelj, nam postane jasno, zakaj so se odločili, da bodo hranili pomembne dokumente v njem. Tempelj

je nudil tem dokumentom veliko zaščito, vendar, na žalost, samo zaščito pred človekom, medtem ko jih ni mogel zaščititi pred drugimi faktorji, kot so vlaga, požar ali neprimerna temperatura zraka.

Vendar pa to niso edini pogoji, ki jih mora arhivska ustanova zagotoviti pred deponiranjem arhivskega gradiva. Upoštevati mora tudi vrsto arhivskega gradiva, ker ni mogoče na isti način odložiti pisanega materiala in filmov, magnetofonskega traku in fotografij, da ne govorimo o tehničnem arhivskem gradivu.

Arhivska ustanova mora biti pri odlaganju arhivskega gradiva pozorna tudi na naslednje: ali je arhivsko gradivo izviren ali kopija, ali je tipsko ali specifično in ali gre za konvencionalno ali nekonvencionalno gradivo. Vse naprave iz proizvodnega programa Aluminija Komen zahtevajo prvi skupini pogojev. Vsa oprema in sredstva sistema IMAX varujejo gradivo, ki je nameščeno v njih: pred vlago in požarom, z vgraditvijo ventilatorja, po zahtevi, pa je mogoče zagotoviti zaželeno temperaturo. Da bi se na prikladnejši način rešilo vprašanje namestitve filmskega, fonografskega ali fotografskega dokumentarnega gradiva, ki ima vrednost arhivskega gradiva, je v programu razvita in izvedena tudi specifična avtomatizirana naprava AUTOMAX. Vrsta arhivskega gradiva, nameščena v AUTOMAX, narekuje specialno vrsto police. Za vsako vrsto arhivskega gradiva se proizvaja ustrezna vrsta polic. Obstoji tudi nekaj različnih vrst modelov naprav AUTOMAX. Vse naprave imajo veliko kapaciteto, delo z njimi pa je preprosto in lahko. S pritiskom na gumb poklicana polica na najkrajši način pride v delovni položaj. Delavec odlaga gradivo po določenem klasifikacijskem sistemu in po končanem delu pokliče drugo polico in nadaljuje delo. S temi napravami je izjemno olajšano tudi iskanje arhivskega gradiva. Ker ve, na kateri številki police se nahaja določen dokument, delavec s pritiskom na gumb pokliče željeno polico in lahko najde gradivo, ki ga potrebuje, ker je zagotovljena popolna preglednost polic. Če delo, ki ga je treba opraviti pri nekem dokumentu ali s pomočjo kakega od dokumentov, spravljenih v AUTOMAX, ne zahteva izjemno dolgega časa, ga je mogoče opraviti na delovni površini, ki je zagotovljena na vseh od teh naprav. Potreben delovni prostor za te naprave znaša neto 3,4 m², kar je zares kar najmanj glede na njihove namestitvene možnosti. Delovna površina je na višini 780 mm od tal. Pokrov – vrata na napravah so drsečega tipa s cilindrsko ključavnico, njihov zaprt položaj pa izključuje možnost vključevanja naprave. V te naprave so vgrajeni: luč, telefonski priključek in predali. Upravljanje z njimi je elektronsko z digitalnim odbiranjem poziva in stanja. Motor ima moč od 0,75 do 2 kW. Za opremljanje depoja v arhivskih ustanovah so vsekakor najprimernejše kovinske omare in regali. Vanje je mogoče namestiti različne vrste arhivskega gradiva in jih razvrstiti po določenih merilih. Istočasno pa ščitijo arhivsko gradivo pred vlago in požarom. Police je mogoče v kovinskih omarah namestiti po želji, v regalih pa tudi pregrade, kar omogoča racionalno izkoriščenje prostora in popolno preglednost nad arhivskim gradivom. Vertikalna perforacija za reguliranje polic pri kovinskih omarah je 30 mm, pri regalih pa 50 mm. Popolno funkcionalnost teh regalov zagotavlja možnost izbora vrste police, ki bo najbolj ustrezala namenu. Police so opremljene tudi s profilom za nameščanje oznak. Na vse omare je mogoče vgraditi vrata. Eden od stalnih problemov sodobne družbe je pomanj-

kanje prostora. V želji, da bi zagotovil najbolj racionalno in funkcionalno izkoriščanje obstoječega prostora v arhivskih ustanovah, proizvodni program Aluminija Komen razvija sistem avtomatiziranih naprav, imenovanih POLIMAX, katerih prihod na tržišče pričakujemo v 1982. letu. POLIMAX je sistem kovinskih gibljivih regalov z dvojnimi gibanjem: horizontalnim – premikanjem samih regalov – in vertikalnim – premikanjem polic v regalih. V prostor, določen za namestitve arhivskega gradiva, se montira naprava POLIMAX tako, da se med njo in nasprotnim zidom pusti samo toliko prostora, kolikor ga je potrebno, da se lahko človek brez težav giblje med steno in regalom. V gibljive regale se ne vgrajuje pregrajnih zidov. Med stransko steno prvega regala v tej vrsti gibljivih regalov in stranskim zidom se prav tako pušča prostor, zadosten, da se v njem namesti človek in brez napora odlaga arhivsko gradivo. Delavec, ki odlaga ali jemlje arhivsko gradivo iz enega od teh regalov, pride predenj in pritiska gumb. Regali se gibljejo horizontalno in osvobajajo prostor pri želenem regalu. Delavec pride med dva regala, od katerih je eden zeleni, pritiska gumb na njem in pokliče polico, ki jo potrebuje in ki takoj, ko jo pokliče, pride v najprimernejši položaj za delo pred delavca. Po opravljenem delu delavec vrača regal v prvotni položaj, prav tako s pritiskom na gumb. Ni težko ugotoviti, da bi se večina del v arhivskem depoju s pomočjo POLIMAXA opravljala s kar najmanjšim naporom in s kar najmanj energije, hkrati pa bi prihranili čas in prostor.

Sicer pa je edini, glavni in trajni cilj uporabe proizvodnega programa Aluminija Komen v arhivskih ustanovah doseganje boljših učinkov dela ob prihranku časa in pristira in hkratnem zmanjšanju napora in delovnih stroškov kakor tudi v boljši zaščiti arhivskega gradiva.

Namesto zaključka

Naša družba omogoča hitrejši in sodobnejši razvoj in proizvodnjo sredstev za orodja in opreme, da bi ustvarila tehnično-tehnološko bazo za racionalno in učinkovito delo pri izvajanju delovnih operacij in pri upravljanju s procesnimi resursi dela in odločanja.

S proučevanjem in upoštevanjem stanja, v katerem so sistemi na vseh področjih dejavnosti, ter želje za prevajanje sistema v bolj optimalna stanja pri izvajanju specifičnih vrst tehnoloških operacij v procesu dela in upravljanja, sta se Aluminij Komen, Komen, in Inštitut za orodne stroje in orodja, Beograd, lotila raziskovanja, razvija in proizvaja specialnih delovnih sredstev in opreme, ki naj predvsem uestreže potrebam družbe, organizacij združenega dela, pri optimalnem vlaganju in racionalnem izkoriščanju razpoložljivih kapacitet in energije ter ob kar najmanjših delovnih stroških.

V razvoju in proizvodnji široko razviti program Aluminija Komen, zasnovan na modularnem sistemu, omogoča večstransko uporabo, bodisi da želite sami izbrati sredstva in opremo v projektnih rešitvah delovnega procesa, ki ste jih predlagali sami, bodisi da želite, da vam posredujeta Inštitut in Aluminij Komen kompletne projektne rešitve – inženiring.

(Prevedel Milčec Komelj)

REZIME

PROIZVODNI PROGRAM ALUMINIJ KOMEN PRIMENJEN ZA ARHIVSKE POTREBE

M. Maričić – Živorad Maričić

Sve brzi razvoj društva i veliki broj događaja, podataka i informacija od važnosti za društvo proizvode obilje arhivskog materijala, što dalje uslovljava potrebu modernizacije i tehničko-tehnološke automatizacije procesa rada organizacija arhiva. Poznato je da je društvena obaveza arhiva da arhivsku gradnju čuva u najpovoljnijem srednjem stanju po načelima savremene nauke i tehnike, a uz ostvarenje navedenih uslova i standarda. Razvijeni, i u razvoju proizvodni program ALUMINIJ KOMEN, Komen, zasnovan na racionalnim rešenjima organizacione opreme i automatizovano – mehanizovanih uređaja po sistemu IMAX, sredstva i opreme u sistemima skladišta i uskladištenja, uz uspešno ostvarenu saradnju sa Institutom za alatne mašine i alate, Beograd, na relaciji naučno – istraživački rad proizvodnja, je u mogućnosti da ponudi tržištu široki asortiman proizvoda kao hardware-ske podrške neophodne za realizaciju razvijenih projektnih modela u svim oblastima rada i delatnosti, a posebno u sistemima organizacija i opremanja arhiva sa software-skim delovima sistema prilagodjen smenama tehnologija.

SOMMARIO

IL PROGRAMMA PRODUTTIVO DI ALUMINIJ KOMEN ADEGUATO ALLE ESIGENZE D'ARCHIVIO

M. Maričić – Živorad Maričić

Col avanzare progressivo della società, e con la sempre più rapida crescita d'avvenimenti e del numero d'informazioni di vitale importanza per questa stessa società, risulta un'enorme produttività di materiale archivistico, il quale necessita una modernizzazione e automatizzazione tecnico-tecnologica del processo organizzativo nel lavoro d'archivio.

E' noto l'obbligo dell'archivio di conservare il materiale archivistico ordinato nel modo migliore possibile, secondo i principi della scienza e della tecnica moderna, formando delle condizioni e modelli prestabiliti. L'elevato programma produttivo in continua evoluzione tecnologica del ALUMINIJ KOMEN si basa su proposte razionali d'attrezzatura, organizzata sul sistema IMAX, con mezzi tecnici specializzati per il magazzino e magazzini, in collaborazione col ISTITUT ZA ALATNE MAŠINE I ALATE di Beograd. In questo lavoro di collaborazione in ricerche scientifiche è possibile offrire al mercato un ricco assortimento di prodotti, come gli sostenitori hardware necessari per la realizzazione di elevati progetti e modelli in tutti i campi del lavoro e in modo particolare nel sistema d'organizzazione ed attrezzatura d'archivio, usando software pezzi adattabili a cambiamenti di tecnologie.



Sl. 1 ROTOMAX 23

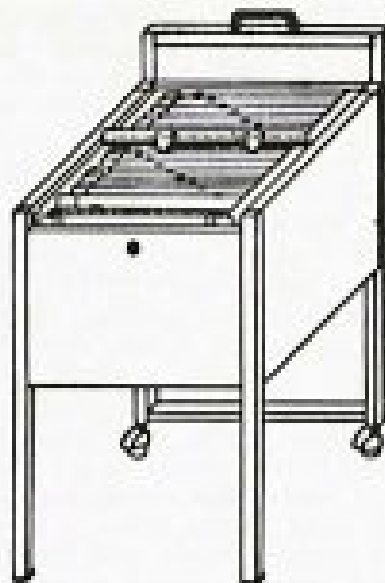

Sl. 4 Enokanalna linijska terminska centrala

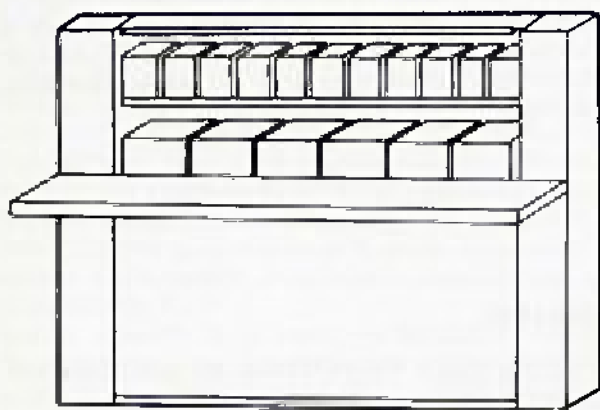

Sl. 2 ROTOMAX 24

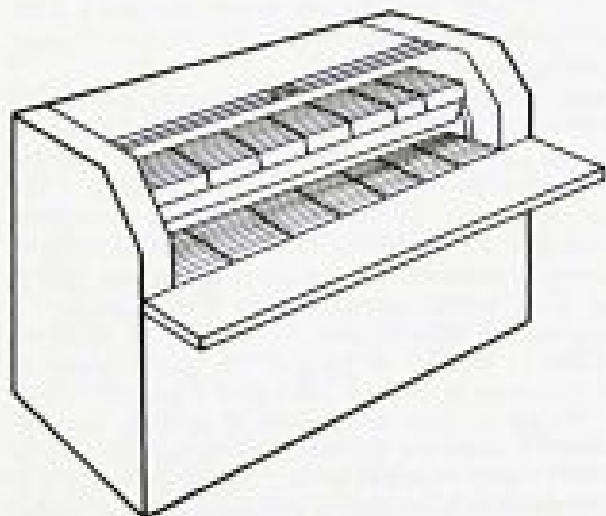

Sl. 3 ROTOMAX 25

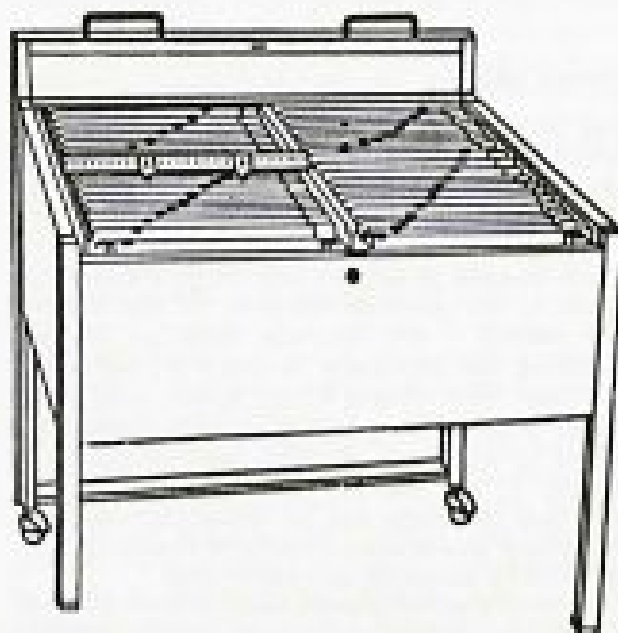

Sl. 5 Dvokanalna linijska terminska centrala

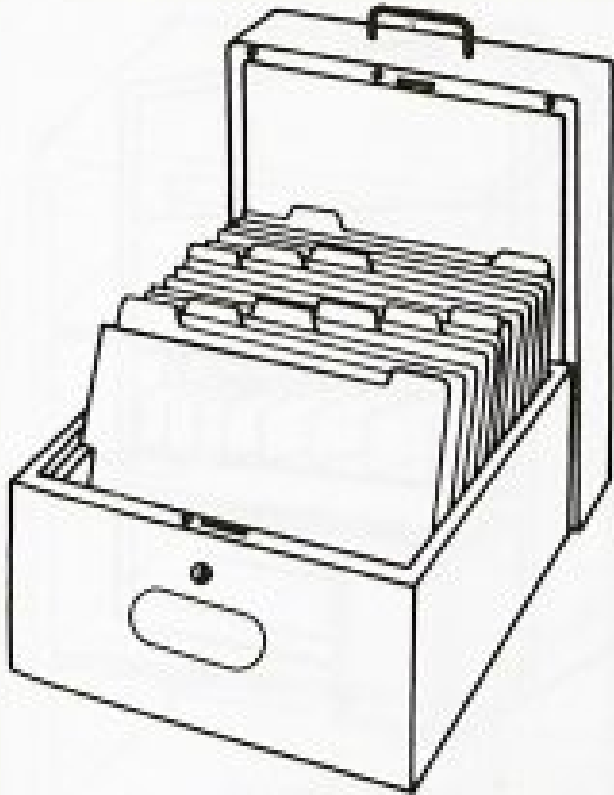

Sl. 6 Namizna datoteka

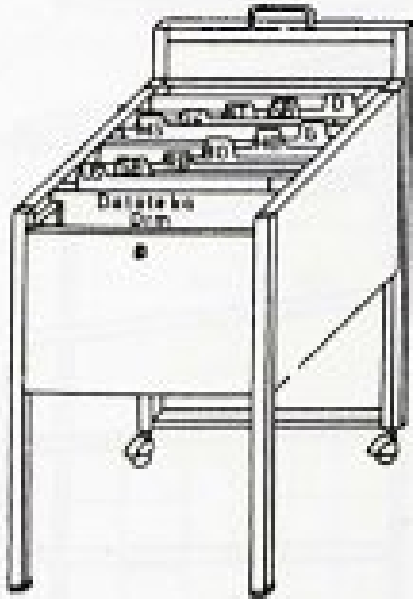

Sl. 7 Gibljive datoteke

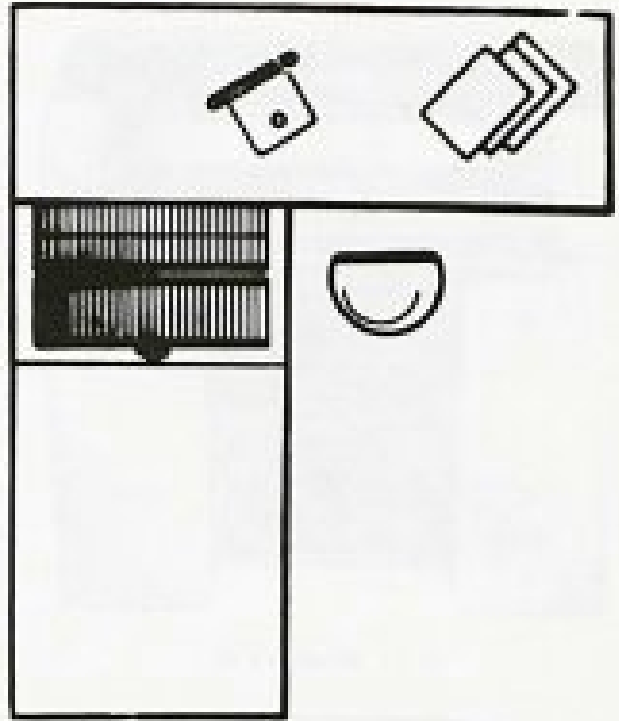

Sl. 9 SECTOMAX 11

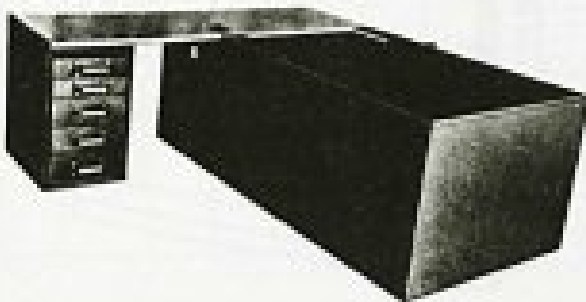
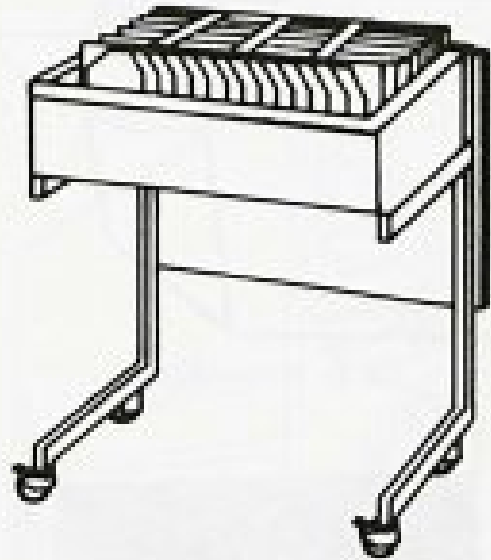

Sl. 8 SECTOMAX 10

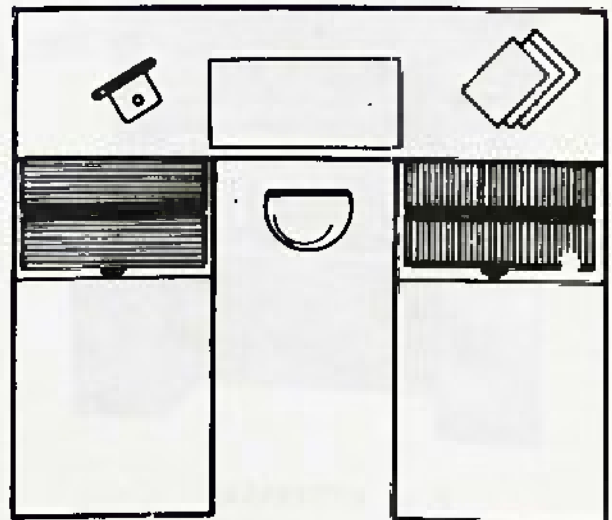

Sl. 10 SECTOMAX 12



Sl. 11 MINIMAX 20



Sl. 12 MINIMAX 21

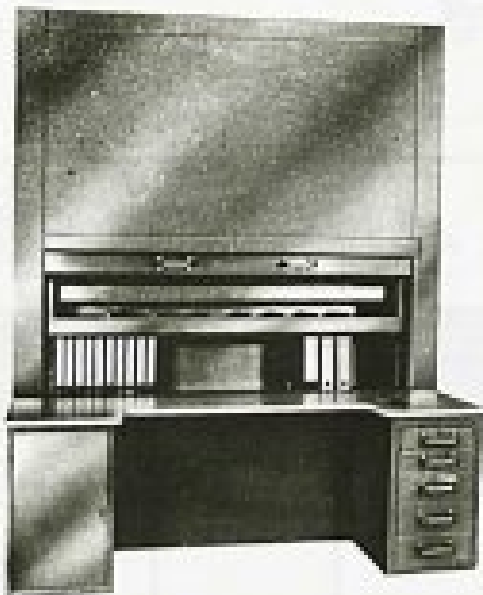

Sl. 13 AUTOMAX 05



Sl. 14 AUTOMAX 06

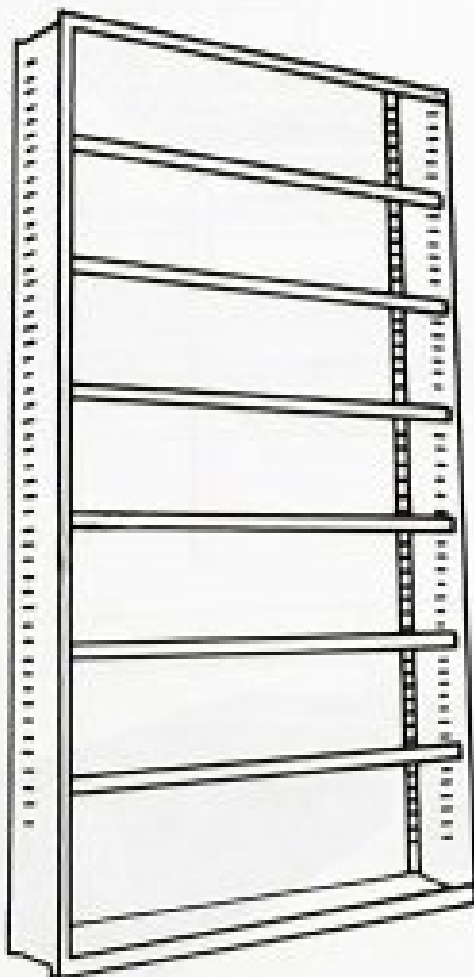

Sl. 15 Kovinska omara



Sl. 16 Kovinski regal

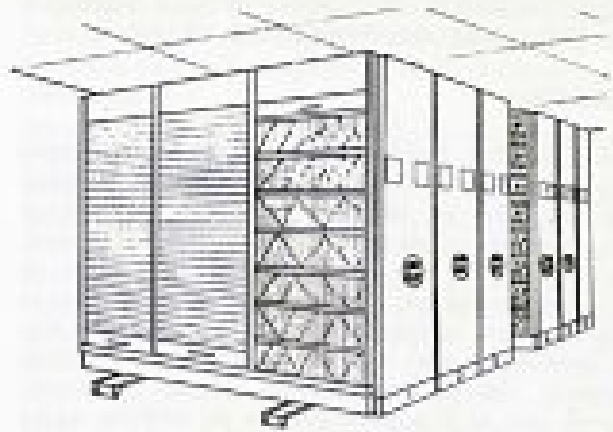

Sl. 18 Sistem gibljivih regalov POLIMAX

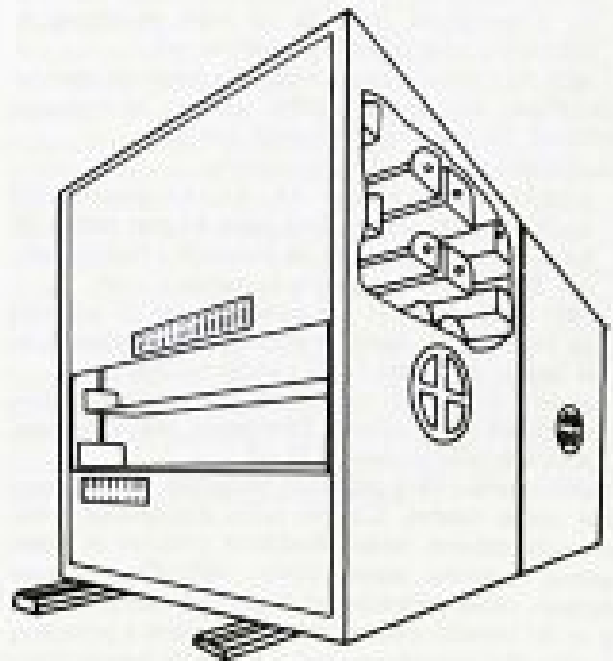

Sl. 19 POLIMAX

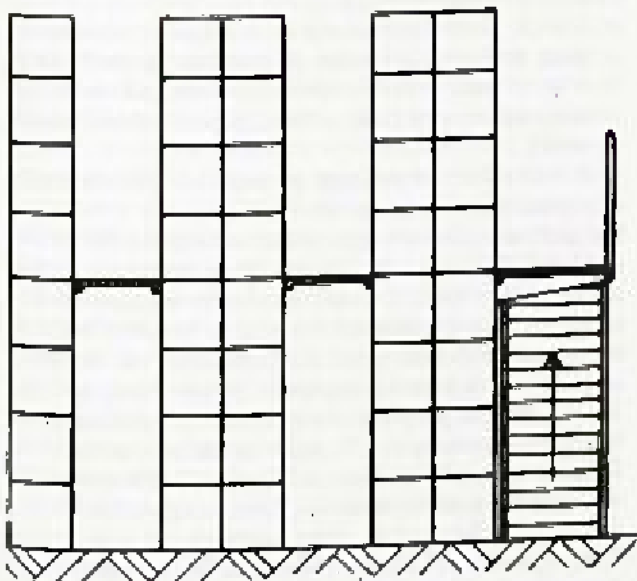

Sl. 17 Prikaz možne razporeditve regala

Uredništvo portala Sistory nima soglasja avtorja za objavo članka

Uredništvo portala Sistory nima soglasja avtorja za objavo članka

OPREMA ARHIVSKIH SKLADIŠČ DELOVNIH ORGANIZACIJ

Miroslav Štefanac – Nataša Ristić

Uvod

Na splošno delimo delovne organizacije po predmetu obdelave na tiste, ki obdelujejo material, in tiste, ki obdelujejo informacijo. Če upoštevamo dejstvo, da delovne organizacije, ki obdelujejo material, istočasno obdelujejo tudi informacijo, če upoštevamo razmerje 60 proti 40 procentov v korist obdelave materiala, pridemo do podatka, da dela več delavcev pri obdelavi informacij kot pri obdelavi materiala. Tehnološki razvoj v svetu in pri nas stalno spreminja to razmerje v korist obdelave informacij.

Informacije se obdelujejo na razne načine, pri čemer je za nas najvažnejša pisana – zapisana informacija. Pisano informacijo imenujemo dokument, a material, na katerem je informacija zapisana, z informacijo imenujemo nosilca informacije. Kot primer lahko navedemo, da so pismo, spisek, račun, članek, knjiga in podobno vsi nosilci informacij. Ker se lahko v moderni dobi posreduje informacija tudi v drugi obliki, lahko pojem nosilca informacij razširimo tudi na kasete, diske ipd. Pod obdelavo informacij razumemo dopolnitev informacije, zapisane v kakršnikoli obliki. V tej dejavnosti razlikujemo strokovno in mehanično obdelavo, pri čemer lahko oseba, ki skrbi za strokovno obdelavo, opravlja tudi mehanično.

Priča smo pravi poplavi informacij na vseh ravneh družbe in na vseh področjih dejavnosti delovnih organizacij. Pri tako velikem številu raznih informacij pogosto pomeni uskladiščenje in upravljanje z uskladiščenimi informacijami večji problem kot pa njihova obdelava. Posebno je zanimiv del skladiščenja, ki ga imenujemo izdajanje iz skladišča. Pogoji za izdajanje je, da najdemo iskano informacijo, in to hitro.

Hitro lahko najdemo iskano informacijo samo, če obstaja sistem obeleževanja informacij in sistem upravljanja z informacijami, kakršen je IMAX, edini jugoslovanski sistem.

Nekatere izkušnje v zvezi z obravnavo arhivskega gradiva v delovnih organizacijah

Delovne organizacije po zakonskih in internih predpisih hranijo svojo dokumentacijo.

Dokumentacija v delovnih organizacijah se uporablja za obdelavo:

- zelo pogosto, skoraj vsak dan,
- pogosto,
- redko in
- zelo redko.

V delovnih organizacijah imenujemo prvi dve skupini dokumentacije **operativno**, drugi dve pa **arhivsko** dokumentacijo.

Praksa je delovne organizacije prisilila, da dokumente – nosilce informacije, ki se obdelujejo vsakodnevno ali pogosto, hranijo organizirano, tako da najdejo in vpeljejo razne sisteme tako za obdelavo kot za hranjenje dokumentov.

Nosilci informacij, ki se redko ali zelo redko obdelujejo, spadajo, kot se temu reče, v arhiv. Nasploh lahko rečemo, da se pod pojmom arhiva v delovnih organizacijah razume kup „nepotrebnih dokumentov“, ki se hranijo samo zaradi zakonske zaščite. Zaradi ukvarjanja s to temo smo obiskali nekaj delovnih organizacij, kjer smo želeli dobiti vpogled v arhive.

Reči moramo, da večina delovnih organizacij povezuje pojem arhiva s sprejemom in pošiljanjem pošte, z njenim vpisom in distribucijo. Ta funkcija po pravilu sodi v „kadrovske in splošni sektor“.

Za arhivarja se zahteva največ srednja izobrazba, a povprečna je nižja izobrazba. Arhivsko gradivo se po pravilu ne obdeluje, niti se ne odlaga po sistemu.

Oprava arhivarja so odvisna od pogostnosti uporabe dokumentacije. Če gre namreč za zelo frekventno dokumentacijo, potem je ta pogosteje podvržena uporabi. V tem primeru se v arhivih taka dokumentacija obdeluje z uporabo strokovnih rešitev, podanih v pisni obliki. Kot značilen primer lahko vzamemo tehnično dokumentacijo v tehniških arhivih. Vsaka sprememba v tej dokumentaciji se ugotovi pisмено, izvedba spremembe – obdelava dokumenta – pa se opravi v tehniškem arhivu na izvorniku in vseh kopijah. V primeru, ko je sprememba take vrste, da zahteva spremembo veljavnega dokumenta,

potem se neveljavni dokument tudi označi kot neveljaven, kopije pa se unaknejo. Nov dokument se razmnoži v potrebnem številu primerkov in dostavi na ustreznem delovnem mestu. Število kopij je uravnavano s predpisi.

Arhivska dokumentacija, ki ni več v uporabi, se odlaga posebej. Zanimivo je omeniti, da je razumevanje pojma „arhivsko gradivo“ v specializiranih organizacijah – arhivih in drugih delovnih organizacijah – popolnoma različno. Zato se življenje delovnih organizacij, dinamika njihovega razvoja, lahko rekonstruira samo suhoparno v glavnem s finančnimi dokumenti. Kot da je delovna organizacija nekakšen družbeni fenomen, ne pa skupina ljudi z vsem tistim, kar ti ljudje nosijo v sebi in si medsebojno razmenjujejo.

Vsi našti elementi in zaključki, do katerih so prišli avtorji tega spisa, pogosto narekujejo namestitve in opremljenost arhivskih funkcij v delovnih organizacijah.

Oprema delovnih organizacij za skladiščenje frekventnega arhivskega gradiva – operative dokumentacije

Frekventno arhivsko gradivo se pogosto hrani uskladiščeno ali pri delavcu, ki ga uporablja za daljšo obdelavo in lastne informacije, ali v arhivih za frekventno dokumentacijo. En del arhivskega gradiva se hrani v bibliotekah delovnih organizacij. Poseben primer je, kadar imajo delovne organizacije okenske sprejemne službe in se njihovih arhivov poslužujejo stranke. V teh in podobnih primerih, ko je potrebno priskrbeti informacije za obdelavo zelo nujno, ima vprašanje opreme odločilen vpliv na hitrost dostavljanja informacij. Avtorji so mnenja, da so tako imenovane „banke podatkov“ svojevrstni arhivi, oziroma da jih je treba obravnavati v bistvu enako kot katerikoli dokument v specializiranih organizacijah – arhivih.

Oprema za skladiščenje in upravljanje s takimi informacijami je zelo raznovrstna in je odvisna od finančnih možnosti in tehnične ravni delovnih organizacij.

Hranjenje teh informacij je zasnovano predvsem na elektroni, glede na to, da lahko elektronika postavi zelo veliko število informacij na razmeroma majhne površine. Po drugi strani pa možnosti elektronike niso primerljive, kadar gre za klasifikacijo informacij ali izločanje ene informacije iz množice dokumentov. Ta, računalniški način skladiščenja in obdelave dokumentov – informacij zahteva obstoj sistema označevanja.

Vendar je sistem označevanja pomemben ne samo za računalniško obdelavo informacij, marveč tudi za kakršnokoli skladiščenje.

Na žalost odsotnost nekega sistema pripelje do tega, da je izmenjava informacij otežena. To lahko rečemo tako za računalniški kakor tudi za katerikoli drug sistem hranjenja in obdelave dokumentov. Mikrolilmanje dokumentov za razliko od računalnika daje možnost, da se slika izvirnega dokumenta lahko vidi, kar potrjuje avtentičnost zapisa. Tudi ta način ima svoje sisteme skladiščenja, a omogoča možnost, da se namesti veliko število nosilcev informacij na majhno površino.

Hranjenje izvirnih dokumentov ali njihovih kopij ni mogoče zaupati niti računalniku niti mikrofilmu. Dokumente je potrebno odlagati, in to v omare, regale, skatle in podobno opremo. Prednost ima tista oprema, ki štiti dokument pred zunanjimi vplivi, a hkrati omogoča, da se ga hitro najde. Tak primer pa so „lift-omare“ (mehanizirane, avtomatizirane, kakor jih še imenujejo), ki jih

proizvajata v naši državi samo Aluminij – Komen in Inštitut za orodne stroje in orodja.

Razni tipi teh omar omogočajo arhivom tako skladiščno kakor tudi okensko funkcijo, kar je odvisno od tipa omar.

Mehanizirane omare pa so uporabne tudi za hranjenje zapisov, kadar gre za računalniško ali mikrofilmsko obdelavo informacij. V delovnih organizacijah, kjer se obdelujejo izvirniki ali kopije, so avtomatizirane omare skladišča kartic, v katerih so dane temeljne informacije o dokumentu.

Medtem ko je v primeru računalniške obdelave nujen sistem klasifikacije dokumentov (ta se kupuje ob nakupu opreme), v primeru neposredne obdelave izvirkov in kopij pomanjkanje sistema označevanja ali obstojanje neinventivnega sistema ovira učinkovitost dela pri obdelavi informacij in ustvarja nepremostljive težave pri njihovi izmenjavi.

Spravljanje nosilcev informacij v police, lalike regale, je v delovnih organizacijah zelo močno zastopano. Tak način skladiščenja, čeprav ne najboljši, ustreza zaradi sorazmerno cene opreme. Vendar je tudi v tem primeru nujen sistem klasifikacije dokumentov.

Za posebne pogoje življenja in dela obstojijo posebni pogoji skladiščenja dokumentacije, vendar to ni predmet te obravnave.

Oprema delovnih organizacij za skladiščenje arhivske dokumentacije

V delovnih organizacijah je arhivska dokumentacija tretjina širše kot pa operativna.

Avtorja si dovoljujeta, da navedeta izvleček iz „Pravilnika o pisarniškem in arhivskem poslovanju“ neke velike in znane beograjske organizacije.

Pravilnik ima 42 členov, a arhivu je posvečeno 5 členov. To poglavje se glasi:

4. Vračanje rešenih predmetov v arhivni, porazdeljevanje in arhiviranje

Člen 21

Vsi rešeni predmeti, ki jih je treba arhivirati, se vračajo prek interne dostave knjige v oddelek arhiva.

Delavec arhiva je dolžan preveriti, če je kompletan predmet vrnjen za porazdelitev in arhiviranje z ustreznimi prilogami in opozori na pomanjkljivosti ali vrača predmet za dopolnitev.

Člen 22

Porazdelitev aktov se opravi z vpisom v ustrezne rubrike delovodnika z oznako „a/a“ (arhivirati) in natančnim datumom ...

Člen 23

Predmeti – akti, predvideni za varovanje do določenega roka, se arhivirajo v ustrezne registrature in odlagajo v depo arhiva.

Odlaganje celokupnega arhivskega gradiva v arhivski depo se mora izvesti po številki delovodnika, kamor je treba obvezno vnesti leto nastanka, vrsto materiala, organizacijsko enoto in rok hranjenja.

Rok hranjenja arhivskega gradiva določa lista kategorij registraturnega gradiva, sprejeta na delavskih svetih TOZD-a in delovne skupnosti skupnih služb 20. februarja 1978. leta. Lista kategorij je sestavni del tega Pravilnika.

Člen 25

Ob koncu vsakega koledarskega leta oddelek arhiva naredi zapisnik o arhivskem gradivu, ki mu je potekel rok, in ta se pošlje zgodovinskemu arhivu v soglasje za izločitev brezvrednega materiala.

Na osnovi sklepa zgodovinskega arhiva, s katerim se odobrava uničenje brezvrednega materiala, se vse brezvredno registraturno gradivo uniči, arhiv pa se obvesti o načinu in času uničenja.

Če upoštevamo, da se pod pojmom „rešeni predmeti“ razumejo pošta, fakture, časopisi in paketi, potem je lahko določiti organizacijsko-tehnološki nivo te delovne organizacije s stališča upravljanja in obdelave informacij. Vsekakor tako ali podobno pojmovanje arhivskega gradiva potegne za seboj njegovo neizkoriščanje. Tako je veliko število podatkov zunaj obtoka, mnoga opravila pa se delajo po večkrat, ne da bi upoštevali obstoječe informacije.

Kot smo že rekli, je operativna dokumentacija delovnih organizacij urejena na razne načine in na raznih ravneh. Arhivska dokumentacija je praviloma (četudi ima vsako pravilo izjeme) uskladiščena v neustreznih prostorih, ob neustreznih pogojih, ne meneč se za normative. Ti normativi uravnjavajo potrebno temperaturo in vlažnost zraka, zaščito pred soneem, protipožarno zaščito, specialno zaščito magnetnih trakov in preostalo.

Nosilec informacij je potrebno pred arhiviranjem označiti po sprejetem sistemu. Namen sistema je med drugim v tem, da omogoči grupiranje dokumentov po sprejetih fondih, skupinah, uporabnosti in določenih skupinah. V primeru slabe klasifikacije preti nevarnost, da bi se že enkrat formirana skupina trajno ohranila.

Oprema delovnih organizacij v obstoječih arhivih je zelo borna. Navadno je arhivsko gradivo odloženo po sistemu delovodne številke, povezano v pakete in postavljeno na police, kar v bistvu pomeni, da sistema upravljanja praktično ni.

En del dokumentov se preluknjava in postavlja v fascikle, zložene po letih in funkcijah – oddelkih, ki so jih obdelali.

Uporaba sodobnejših sredstev za arhiviranje informacij omogoča večjo učinkovitost pri uporabljanju arhivskega gradiva in povečuje njegovo trajnost. O primeru teh modernejših sredstev bo spregovoril poseben referat. Del te opreme je razstavljen v organizaciji Aluminija Komen in IAMA.

Našteti problemi se že rešujejo in tako bo lahko imela vključitev IAMA in Aluminija Komen v prizadevanja arhivskih delavcev in njihovih združenj samo pozitivne rezultate. Premalo pa ostaja obdelana povezava z delovnimi organizacijami in ustanovami; to bo v naslednjem obdobju zaradi dajanja strokovne pomoči in posredovanja znanja, ki je pri arhivskih delavcih in Aluminiju Komen in Inštitutu za orodne stroje in orodja (IAMA) s sistem IMAX evidentno, potrebno še okrepiti.

(Prevedel Milčec Komelj)

OPREMA ARHIVSKIH SKLADIŠTA U RADNIM ORGANIZACIJAMA

Miroslav Štefanac – Nataša Ristić

Sve radne organizacije su prema zakonskim i internim propisima dužne da arhiviraju jedan deo svoje dokumentacije.

Skladištenje te dokumentacije traži i odgovarajuće uslove od kojih su neki takodje propisani Zakonom.

Kako se radi o tipičnom skladištu sa specifičnim uslovima to Aluminij Komen i Institut za alatne mašine i alate, radeći na skladištima u okviru rešavanja tehnoloških problema radnih organizacija, razvili su deo opreme koji se koristi za čuvanje i upravljanje arhivima, odnosno odgovarajućom dokumentacijom.

Poseban problem predstavlja odnos radnih organizacija prema tim problemima pri čemu treba istaći pitanje: načina upravljanja, smeštaj, stručna osposobljenost, uslovi i sl.

Smatra se da se rešenja ovih problema nalaze u saradnji IAMA, Aluminij Komena i arhivskih radnika, odnosno njihovih udruženja.

SOMMARIO

ATTREZZATURA DEGLI ARCHIVI NELLE ORGANIZZAZIONI DEL LAVORO

Miroslav Štefanac – Nataša Ristić

Tutte le organizzazioni del lavoro, per ragioni di legge e per ordinamenti interni, hanno l'obbligo d'archiviare una parte della documentazione prodotta nel processo lavorativo.

Per l'archiviazione di questo materiale devono essere garantite le necessarie condizioni, alcune delle quali sono prescritte dalla legge.

Siccome si tratta di una attrezzatura di deposito tipica, con specifiche caratteristiche per l'amministrazione e tutela del materiale documentario archivistico, ALUMINIJ KOMEN e INSTITUT ZA ALATNE MAŠINE I ALATE BEOGRAD, studiano le soluzioni di depositi tecnologicamente adatti per le organizzazioni del lavoro, hanno sviluppato nel loro processo lavorativo una parte d'attrezzatura che corrisponde all'esigenze d'archivio.

Un particolare problema, in riguardo ai principi di archiviazione e attrezzatura, rappresenta il rapporto delle stesse organizzazioni del lavoro relativo al loro sistema amministrativo, di sistemazione, di livello professionale, di condizioni ecc.

Per risolvere questi problemi, sarebbe opportuna e fruttuosa la collaborazione dell'istituto di Belgrado IAMA e ALUMINIJ KOMEN con gli rappresentanti dei vari archivi e delle loro associazioni archivistiche.

NAVODILA ZA ODBIRANJE IN IZROČANJE ARHIVSKEGA GRADIVA OSNOVNIH IN SREDNJIH ŠOL NA OBMOČJU ZGODOVINSKEGA ARHIVA LJUBLJANA

Vladimir Žumer

Strokovni delavci enote za zunanjo ljubljansko regijo smo ob letošnjem načrtnem prevzemanju arhivskega gradiva vseh delujočih ter ukinjenih osnovnih in srednjih šol na območju občin Cerknica, Domžale, Grosuplje, Idrija, Kamnik, Kočevje, Litija, Logatec, Ribnica in Vrhnika, vse šole obvestili o prevzemu gradiva s posebnim navodilom za odbiranje in izročanje arhivskega gradiva. Z navodilom, ki je prvi poskus v smislu novega Pravilnika o odbiranju in izročanju arhivskega gradiva arhivu (Uradni list SRS, št. 34/81) že precej pred objavo v Uradnem listu, smo na posebnih sestankih seznanili šolske ravnatelje, ki so nam s svojimi pripombami pomagali sestaviti enotno navodilo, ki ga bodo smiselno uporabljali na osnovnih ter srednjih šolah oziroma šolah usmerjenega izobraževanja.

Bistveni sestavni del navodila je seznam pedagoške in ostale dokumentacije, ki je predvidena za odbiranje in izročanje arhivu v zakonsko določenem roku. Del dokumentacije je predviden za odbiranje v celoti, del pa po posebnih kriterijih. Seznam arhivskega gradiva zaenkrat navaja kategorije gradiva, manj pa posamezne zadeve oziroma dele gradiva, ki bi jih lahko razvrstili po funkcijah ali pristojnostih šol. To bo mogoče šele v prihodnji fazi s študijskim pristopom. Pomanjkljivost seznama, ki navaja posamezne kategorije, se bo namreč pokazala v primerih, ko se bodo nazivi kategorij spreminjali. To pa je bil in bo stalen pojav. Kategorije gradiva so kolikor mogoče poimenovane z uradnimi nazivi, ki so se pojavljali od srede 19. stoletja dalje in bili predpisani v šolski zakonodaji. Upoštevani so tudi zadnji trije pravilniki o pedagoški dokumentaciji in evidencah v vzgojno-varstvenih organizacijah, v osnovnih šolah in v usmerjenem izobraževanju (Uradni list SRS, št. 20/81 in 5/81), ki določajo obliko in vsebino pedagoške dokumentacije in evidenc.

Ob samem prevzemanju arhivskega gradiva se je pokazalo, da velika večina šol ni bila sposobna sama odbrati arhivskega gradiva, predvsem zaradi neurejenega stanja dokumentacije, pri odbiranju gradiva iz 19. stoletja zaradi pisave in tujega jezika, največkrat pa zaradi pomanjkanja strokovnih kadrov. Nasprotno pa so vse šole na podlagi pismenega navodila arhiva pripravljene v prihodnje odbrati arhivsko gradivo in izročati arhivu v zaokroženih in kompletnih celotah za obdobje desetih let ali ob večjih organizacijskih spremembah (reformna šolstva, ukinitve podružničnih šol). Vse želijo ob odbiranju strokovno pomoč in sodelovanje arhivskih delavcev.

Praktično so zato arhivsko gradivo odbrali in prevzeli arhivski referenti, vedno ob sodelovanju šolskih predstavnikov, ki so sodelovali pri ugotavljanju arhivskega gradiva, dopolnjevanju in pri manipulativnih delih. Večinoma je bilo izročeno gradivo neurejeno, pomanjkljivo tehnično opremljeno in brez popisa. To delo je bilo opravljeno takoj po prevzemu gradiva v arhiv, šele nato pa je bil v roku enega meseca sestavljen uradni prevzemni zapisnik s sumarnim popisom gradiva. Da bi v praksi zaživila vsa določila novega pravilnika o odbiranju in izročanju arhivskega gradiva arhivu, bo potrebno še precej strokovnega dela in pojasnjevanja na terenu. Začetek tega dela pa

so vsekakor pismena navodila arhiva posameznim šolam. Ob prevzemanju je bil nekoliko sporen oziroma težje izvedljiv prevzem gradiva v zakonsko določenem roku, zato smo se po dogovoru s šolami odločili praviloma za prevzem arhivskega gradiva do vključno šolskega leta 1958/1959, ko je bila z zakonom o osnovnih šolah izvedena šolska reforma. Številna pa so seveda odstopanja od tega datuma, predvsem zaradi čisto tehničnih vzrokov.

Na kratko pogledimo seznam kategorij dokumentacije, ki smo jo v navodilih določili za odbiranje in izročitev arhivu v celoti ter problematiko, ki se je ob tem pojavljala:

1. Šolske kronike, v katere se zapisujejo po kronološkem redu važnejši dogodki v šoli in kraju, kjer ima šola sedež in imajo pomen za življenje in delo šole oziroma za zgodovino šole in kraja. Šole večinoma zelo vestno pišejo in hranijo šolske kronike in so nanje tudi najbolj čustveno navezane. Ponekod so bile tudi edino ohranjeno gradivo, ki je bilo uničeno med drugo svetovno vojno. Večkrat smo ugotovili, da je šolske kronike prevzel že Slovenski šolski muzej v času, ko arhivska služba še ni bila organizirana. Poleg šolskih kronik je muzej zbiral tudi zlate knjige, šolska poročila (izvestja), fotografije ter druge dokumente in podatke, ki jih hranijo v dosjeh šol (dokumenti in podatki o ustanovitvi in razvoju šole, o šolskem poslopu, šolskem okolišu, izvlečki šolskih kronik, itd.). Pregled gradiva v Slovenskem šolskem muzeju daje publikacija Ob 70-letnici ustanovitve Slovenskega šolskega muzeja v Ljubljani, Ljubljana 1968.
2. Zlate knjige, ki so na šolah zelo redke in so večinoma že zbrane v zbirki zlatih knjig Šolskega muzeja.
3. Matične knjige, šolske matice, glavni šolski katalogi, ki obsegajo splošne podatke o učencih, o poteku njihovega šolanja od vstopa v šolo do konca šolanja.
4. Matični listi, katalogi, vpisnice, osebni listi, ki se vodijo za vsakega učenca posebej do konca šolanja. Navedeno kategorijo smo zaradi stalnih operativnih potreb prevzemali le do vključno šolskega leta 1945/46.
5. Sezname predšolskih, šoloobveznih otrok, odseljenih učencev, defektnih otrok, evidence prijavljenih kandidatov za srednje šole.
6. Personalne knjige učiteljstva ter administrativnih in tehničnih delavcev šole do vključno leta 1945.
7. Letni delovni (učni) in finančni načrt šole.
8. Letna delovna, organizacijska in finančna poročila šole, izvestja, letopisi, posebne šolske publikacije.
9. Letna statistika o učencih, učiteljstvu, šolskem delu, pouku, učenem uspehu, itd.
10. Zapisniki učiteljskega sveta oziroma zbora, učiteljskih konferenc, redovalnih konferenc, roditeljskih sestankov.
11. Zapisniki šolskega sveta, šolskega odbora, sveta staršev, roditeljskega sveta.
12. Zapisniki šolskih nadzornikov ali inšpekcij.
13. Zapisniki samoupravnih organov šole.
14. Dokumentacija o ustanovitvi, vsakršnih spremembah statusa, likvidaciji.
15. Dokumentacija o šolski mreži in šolskem okolišu.
16. Premožensko pravne zadeve.
17. Investicijsko tehnična dokumentacija šole (načrti

gradnje ali adaptacije, zapisniki gradbenega odbora, itd.).

18. Fotografije šole, šolskega dela, pomembnejših dogodkov, učencev in učiteljev.
19. Diplome, pohvale, odlikovanja.
20. Knjige šolskih okrožnic in obvestil.
21. Delovodniki, indeksi, klasifikacijski načrti.

Za odbiranje arhivskega gradiva po posebnih kriterijih smo v navodilih predvideli zlasti naslednje kategorije pedagoške in splošne šolske dokumentacije: prejete in odposlane spise, dnevnike in tednike šolskega dela, redovalnice, zapisnike o izpitih (sprejemnih, popravnih, razrednih, zaključnih), nevročena spričevala in indekse, diplome, telesnovzgojne kartone, imenike učencev, šolske in izpitne naloge, učne programe in učne priprave, urnike in predmetnike, odpustnice, inventarne knjige, kataloge učiteljske in pionirske knjižnice, zapiske o izpitih učencev, originalne učne pripomočke (zemljevide, karte, diagrame, tabele, risbe, skice), samoupravne in druge splošne akte šol, gradivo pionirskih in mladinskih organizacij in društev, družbenopolitičnih organizacij šole, šolska glasila.

Pri odbiranju navedenih kategorij dokumentacije naj bi se upoštevali naslednji kriteriji:

1. Vzorčni kriterij ne glede na čas, iz katerega gradiva izvira.
2. Izbor glede na časovno obdobje, ki je vtisnilo šoli poseben pečat ali glede na obdobje, za katerega se je ohranilo izredno malo gradiva (npr. v celoti odberemo gradivo iz NOB, odberemo gradivo iz 19. stoletja).
3. Izbor glede na vsebino (odberemo gradivo ob večjih spremembah šolskega sistema oziroma spremembah učnovzgojnega procesa, ob večjih posebnostih, anomalijah, težavah, uspehih, itd.).
4. Izbor glede na oblikovno posebnost, umetnostnozgodovinski pomen dokumentacije, itd.
5. Izbor glede na kraj šole. Arhivsko gradivo šole v določenem kraju je lahko tudi posebnega pomena za preučevanje krajevne zgodovine, zato je treba upoštevati pomen šole v kraju, razliko med šolo v mestu in na vasi, itd.

Med prevzetim arhivskim gradivom smo pogosto našli tudi na gradivo drugih provenienc, zlasti na fonde kulturnih in strokovnih društev, krajevnih družbenopolitičnih organizacij, izobraževalnih tečajev ter privatnih fondov. Zato bo v navodilu kazalo opozoriti tudi na tovrstno gradivo, ki ima zlasti krajevnazgodovinski pomen.

Na koncu naj z objavo krajšega izseka iz sumarnega popisa prevzetega arhivskega gradiva osnovne šole Žalna, ki ga je prevzel in popisal arhivski referent Rado Vodenik aprila letos, ilustriramo praktične rezultate načrtnega odbiranja in prevzemanja arhivskega gradiva s področja šolstva.

SUMARNI POPIS

Naziv fonda: OSNOVNA ŠOLA ŽALNA, 1867–1964; 1 t.m.

Tehnična enota št.	Arhivska enota št.	Strukturne enote in čas, iz katerega izvirajo:	
1	1	Inventarna knjiga s popisom arhiva, pribl. 1945–1960	
	2	Kronika, (1867) 1877–1905	
	3	Kronika, 1905–1927	
	4	Kronika, 1927–1966	
	5	Kronika, Kmetijsko-gospodarske šole, 1953/54	
	6	Zapisniki sej Krajevnega šolskega sveta in odbora, 1894–1938	
	7	Zapisniki upiteljskih konferenc, 1922–1930	
	2	8	Zapisniki učiteljskih konferenc, in sej učiteljskega sveta, 1930–1943
		9	Zapisniki sej in konferenc Krajevnega učiteljskega sveta, 1945–1950
		10	Zapisniki sej in konferenc Krajevnega učiteljskega sveta, 1950–1962
		11	Zapisniki sej šolskega odbora Žalna, 1953–1964
		12	Hospitacijski zapisniki, 1956–1957
		13	Zapisniki sej pionirjev-zadružnikov, 1960
3	14	Zapisniki roditeljskih sestankov, 1948–1949	
	15	Knjiga inšpekcij, 1949–1961	
	16	Knjiga okrožnic, 1946–1961	
	17	Šolska popisnica (statistika), 1923	
	18	Šolski list (statistika), 1929	
	19	Odstop starega šolskega poslopja, 1928	
	20	Vojna škoda, 1945–1946	
	21	Obnova šole, 1945–1946	
	22	Premoženjsko-pravne zadeve, 1947–1948	
	23	Šolski okoliš, pribl. 1930–1935	
	24	Šolski vrt; 1942, 1945–1954	
	25	Načrt šolskega dela, 1948/49	
	26	Blagajniški dnevnik; 1927–1943, 1945–1946	
4	27	Proračunska knjiga, 1956	
	28	Proračunska knjiga, 1957	
	29	Proračunska knjiga, 1958	
	30	Proračunska knjiga, 1959	
	31	Proračunska knjiga, 1960	
	32	Proračunska knjiga, 1961	
	33	Proračunska knjiga, 1962	
	34	Proračunska knjiga, 1963	
	35	Katalogi, šol. l. 1866/67	
	36	Katalogi, šol. l. 1867/68	
	37	Katalogi, šol. l. 1868/69	
	38	Katalogi, šol. l. 1869/70	
	39	Katalogi, šol. l. 1871/72	
	40	Katalogi, šol. l. 1873/74	

delo arhivov in arhivskih organizacij

Zakon o naravni in kulturni dediščini (Uradni list SRS, št. 1-3/81, člena 79) obvezuje arhive, da obveščajo javnost o svojem delu, s tem da objavljajo letne delovne programe, poročila o opravljenih programih in poročila o pomembnih varstvenih ukrepih in akcijah, v katerih sodelujejo. To obveznost izpolnjujejo arhivi z objavo programov in poročil v glasilu Arhivi. Ker pa bi bila objava celotnih programov in poročil preobsežna, objavljamo v glasilu le

njihove izvlečke. V širšem obsegu objavljamo le program in poročilo Pokrajinskega arhiva Koper, ker je ta letnik posvečen X. zborovanju arhivskih delavcev Slovenije, ki je bilo na njegovem področju, in popularizaciji arhivske službe na področju, za katero je ta arhiv pristojen. Ostali del rubrike je urejen po že ustaljeni praksi.

Uredniški odbor

DELOVNA POROČILA ZA LETO 1980 IN DELOVNI PROGRAMI ZA LETO 1981 ARHIVOV V SLOVENIJI

ARHIV SR SLOVENIJE

1. Delovno poročilo za leto 1980

Pristojnosti

Arhiv SR Slovenije je republiška upravna strokovna organizacija. Njegove pristojnosti so opredeljene z zakonom o republiški upravi (Ur. l. SRS št. 29/74), z zakonom o sistemu državne uprave (Ur. l. SRS št. 24/79) in zakonom o arhivih in arhivskem gradivu (Ur. l. SRS št. 34/1973).

Arhivski prostori

Arhiv ima svoje delovne prostore in skladišča v Ljubljani med Zvezdarsko ulico, Levstikovim trgom in Rožno ulico; v baročni Gruberjevi palači (iz l. 1773), v Virantovi hiši (iz l. 1843) in v poslopju ob Rožni ulici (iz l. 1972-1976) ter zasilni skladišči na Cankarjevi 5 in Masarykovi 15. Grad Lisičje je dobil arhiv leta 1977, da bi ga usposobili za arhivsko skladišče. V preteklih letih pripravljani sanacijski program Arhiva smo začeli izvajati oktobra 1977. Sanacijska dela so bila leta 1980 približno na tretjini začasno ustavljena zaradi splošnih stabilizacijskih ukrepov. Načrtovana je še gradnja prizidka h Gruberjevi palači, skladišča z zaklonišči med Zvezdarsko ulico in Gradnovim nabrežjem, adaptacija gradu Lisičje in gradnja filmskega arhivskega skladišča ob gradu Lisičje.

Organizacija in kadri

1. Sektor za odbiranje, zbiranje in hranjenje arhivskega gradiva ter LO in DSZ (4 strokovni delavci, 1 manipulant), 2. sektor za obdelavo, evidenco in uporabo arhivskega gradiva (12 strokovnih delavcev, 1 manipulant), 3. sektor za konzervacijo in restavracijo (6 delavcev) in 4. sektor skupnih služb (11 delavcev, od tega 2 delavca Varnosti). V letu 1980 je bil izdelan nov predlog organizacije, ki predvideva večjo povezavo med obdelavo gradiva v arhivu in nadzorom gradiva pri imetnikih.

V letu 1980 se je število delavcev povečalo za 8 v zvezi z namestitvijo delavcev konzervacijskega sektorja, snažilke in svetovaleca za LO in DSZ. Skupaj z direktorjem je bilo 31. decembra 1980 36 delavcev.

Opravljenost dela v letu 1980

Programska usmeritev je temeljila na zakonskih določilih in smernicah, ki jih je dala razprava v Skupščini SRS leta 1977, opredeljena je bila v dolgoročnem načrtu razvoja in dela in delovnem načrtu arhiva za leto 1980.

V Sektorju za odbiranje, zbiranje in hranjenje arhivskega gradiva ter LO in DSZ smo opravili dela pri valorizaciji poslovne vrednosti gradiva upravnih organov, personalnih map nekdanjega oddelka za pravosodje, arhivalij IS Skupščine SRS v zvezi s pripravo sistema pisarniškega poslovanja z mikrofilmi, gradiva zemljiškokatastrske izmere ter valorizaciji in kategorizaciji gradiva v primeru splošne nevarnosti in vojne. Ažurirali smo evidenco ustvarjalcev v arhivu. Pregledali smo način hranjenja arhivskega in dokumentarnega gradiva pri 17 ustvarjalcih in dali navodila za urejanje, izločevanje in materialno varovanje arhivskega gradiva 25 imetnikom. Rešili smo 17 vlog za izločevanje gradiva in prevzeli gradivo od 14 imetnikov. Kontrolirali smo mikroklimo v skladiščih arhiva.

V okviru sektorja za obdelavo, evidenco in uporabo arhivskega gradiva smo preselili arhivsko gradivo v urejene prostore v Virantovi hiši. Ustrezno smo uskladiščili mape franciscejskega katastra. Uredili in popisali smo fonde Osnovna šola in Krajevni šolski odbor (svet) Dolenji Logatec, Kolo jugoslovanskih sester, Klub koroških Slovencev v Ljubljani, osebni fond režiserja Ernesta Adamiča, arhivalije o Franu Levstiku in 14. jugoslovanskem pehotnem polku ter fotografsko gradivo Naše žene. Začeli smo urejati fond Komisije za agrarne operacije. Nadaljevali smo z grobim urejanjem gradiva sodišč, sestavljanjem regestnega analitičnega inventarja Viedomskega arhiva in inventarja filmov ter pripravljalnimi deli za vodnik Arhivski fond in zbirke v SFRJ.

Uredili smo akcisijsko knjigo za leto 1980. V čitalnici smo 1.166 obiskovalcem pripravili 2.179 fasciklov in 86 enot filmov. Med arhivi smo izposodili 547 enot. Dajali smo informacije in podatke za znanstvene, upravne in druge potrebe. V knjižnici smo inventarizirali 114 in izposodili 370 knjig. Uskladili smo nabavo tujih periodičnih arhivskih publikacij v SR Sloveniji.

Sektor za konzervacijo se je s 1. januarjem preselil v arhiv, vendar so še nekaj časa tekla dela za končno preselitev in usposobitev delavnic. V letu 1980 je bilo

konzerviranih in zvezanih 4.488 listov arhivskega in knjižnega gradiva, 21 načrtov, 37 plakatov, 5 grafik, 1 plakat, 1 risba, 13 starih knjig ter 51 revij in časopisov.

V okviru *sektorja skupnih služb* so bila ob sodelovanju arhivskih delavcev opravljena dela administracije, kadrovskih zadev, računovodstva, priprave in dopolnitev samoupravnih aktov in vzdrževanja stavb. Arhiv je opravil tudi administrativne in računovodske posle Skupnosti arhivov.

Kulturnoprosvetno delo

Pripravili smo 14 predavanj o arhivskem gradivu za slušatelje Univerze, Pedagoške akademije in za srednješolce. Za skupino dijakov poljanske gimnazije smo pripravili 14-dnevno prakso. Na dan arhivov (20. oktobra) smo prikazali izbrano arhivsko gradivo priložnostnim obiskovalcem. Razstavo Nacionalni in socialni programi pri Slovencih smo posredovali Gorenjskemu muzeju v Kranju in razstavo Komunistična partija v Sloveniji 1919–1941 Narodni biblioteki SR Srbije v Beogradu. V Ljubljani pa smo postavili razstavo Zgodovinskega arhiva Ptuj „600 let ustavne in upravne zgodovine mesta Ptuja“ in razstavo Arhiva Jugoslavije „Tito – misel, beseda in delo“.

Raziskovalni programi

Pri Raziskovalni skupnosti sta bili prijavljeni nalogi Evidentiranje arhivskega gradiva za zgodovino Slovencev, posebej za Prekmurje v madžarskih kulturnih institucijah in Nacionalni in socialni programi pri Slovencih. Sodelovali smo pri pripravi raziskovalnega programa posebne raziskovalne skupnosti za arhivistiko v sodelovanju z arhivi v Sloveniji.

Uredništvo publikacij

Izdani so bili trije inventarji Majde Smole: Graščina Škofja Loka, Šrajbarski turn in Turn ob Ljubljanci (Graščina Ribnica je bil oddan v tiskarno) ter Vladimirja Kološe, Banski svct Dravske banovine 1931–1941. Urejena je bila publikacija Marije Verbič, Deželnozbornski spisi Kranjskih stanov 1499–1515 I. del. V Arhivu SR Slovenije je bil tudi sedež uredništev publikacij Arhivskega društva.

Mednarodni arhivski sporazumi

Delavci Arhiva so delali kot člani delegacij in kot eksperti za vračanje gradiva iz Avstrije po arhivski konvenciji iz leta 1923 in protokolu iz leta 1958. V letu 1981 so bili štirje zvezni sestanki in štirje sestanki slovenskih ekspertov. Udeležili smo se zasedanja mešane jugoslovansko-avstrijske komisije (jan. 1980) in V. grupe ekspertov, podkomisij v Splošnem upravnem in Prometnem arhivu na Dunaju, Rudarskem glavarstvu in Koroškem deželnem arhivu v Celovcu. Za delo teh komisij smo pripravili strokovne podlage. Sodelovali smo pri delitvi vrnjenega arhivskega gradiva, ki je bilo decembra 1979 pripeljana z Dunaja.

Delavci Arhiva SR Slovenije so tudi člani delegacije oziroma eksperti za vračanje arhivskega gradiva iz Italije po osimskih sporazumih. V letu 1980 ni bilo zasedanj delegacij. Izmenjani sta bili le noti; s tem v zvezi sta bila dva sestanka ekspertov.

Naloge v okviru arhivske službe v republiki, Skupnost arhivov Slovenije

Skupnost arhivov Slovenije je imela v letu 1980 13 sej, na katerih smo obravnavali osnutke in predloge Zakona o naravni in kulturni dediščini, zakona o svobodni menjavi dela v kulturi, srednjeročni program usmeritve arhivske službe v Sloveniji, vključitev v programe usmerjenega izobraževanja, raziskovalne programe, valorizacijo ustvarjalcev arhivskega gradiva, arhivske evidence, priprave za

podzakonske akte in vprašanja o pogojih delovanja Skupnosti arhivov. Na željo Skupnosti arhivov so predstavnike arhivov sprejeli na republiškem odboru Zveze sindikatov Slovenije, republiškem komiteju za kulturo in znanost, predsedstvu Kulturne skupnosti Slovenije, IS Skupščine SRS. Na teh sestankih smo razložili potrebo po intenzivnejšem reševanju arhivske problematike (skladišča, strokovni kadri, (financiranje). Arhiv SR Slovenije je v okviru Skupnosti sodeloval pri reševanju sanacije Pokrajinskega arhiva Koper.

Delavci arhiva so sodelovali in vodili komisijo za strokovno izobraževanje delavcev v arhivih, sodelovali z Zavodom za šolstvo zaradi uvedbe predmeta arhivistika v usmerjenem izobraževanju.

Na medrepubliški ravni smo sodelovali z Zvezo arhivskih delavcev Jugoslavije kot člani predsedstva ter člani in vodje njenih komisij. Z arhivi drugih republik smo navezovali strokovne stike.

V okviru *mednarodnega kulturnega sodelovanja* je delavka arhiva obiskala Glavni državni arhiv v Düsseldorfu. Septembra 1980 je obiskala arhiv uradna kitajska delegacija in se zanimala predvsem za študij arhivistike na ljubljanski univerzi.

2. Delovni program za leto 1981

Prednostne naloge

1. naloge v zvezi z vračanjem arhivov po sporazumu iz leta 1923 in protokolu iz leta 1958 z Avstrijo ter po osimskih sporazumih z Italijo;
2. naloge ljudske obrambe in družbene samozaščite na področju arhivske službe v republiki;
3. naloge v zvezi z usklajevanjem in pospeševanjem razvoja arhivske službe v republiki, in to zlasti:
 - valorizacija arhivskega gradiva specialno za področje republiške uprave,
 - poenotenje metodologije dela v arhivski službi,
 - šolanje kadrov za operativne in zgodovinske arhive, pri čemer je potrebna vključitev v projekte usmerjenega izobraževanja (priprava učnih programov ipd.), skrb za dopolnilno izobraževanje delavcev v arhivu,
 - strokovna pomoč drugim arhivom v republiki;
4. naloge v zvezi s projekti razvoja nacionalnih ved in raziskav slovenske zgodovine:
 - popis gradiva v Arhivu SR Slovenije za publikacijo, ki jo pripravlja Zveza društev arhivskih delavcev Jugoslavije „Arhivski fondi in zbirke v arhivih in arhivskih oddelkih SFRJ“,
 - pripravljalna dela za izdajo publikacije „Vodnik fondov in zbirk Arhiva SR Slovenije“,
 - priprava inventarjev najpomembnejših fondov,
 - evidentiranje virov za slovensko zgodovino (v madžarskih arhivih, priprava publikacije „Vodnik po pomembnem gradivu za slovensko zgodovino v avstrijskih centralnih arhivih 1848–1918“, dela na Vodniku po urbarjih);
5. naloge v zvezi z materialnim varstvom arhivskega gradiva, med drugim tudi postopna preselitev gradiva iz začasnih skladišč (na Cankarjevi 5 in Masarykovi 15), namestitve gradiva katastrskih operatov iz 19. stol. v novo adaptirano podstrešje stavbe ob Rožni ulici ter prevzem gradiva od ustvarjalcev.

Ostale naloge

1. urejevanje arhivskih fondov, izdelava pripomočkov za

uporabo, objava inventarjev, priprava historiatov ustvarjalcev fondov, objava najpomembnejšega arhivskega gradiva kot vira za znanstvena preučevanja. Programiramo naslednje:

viedonski urad za Kranjsko 1492–1747 (nadaljevanje dela na registnem analitičnem inventarju in objava I. dela inventarja); izdaja deželnozborskih spisov za Kranjsko 1499–1519 z indeksom k deželnozborskim spisom za Kranjsko 1499–1519; izdaja Vodnika virov za zgodovino graščar na Kranjskem od 16. stol. dalje; ilirski gubernij v Ljubljani s predhodniki 1784–1849 (začetek del); deželni zbor in odbor za Kranjsko 1861–1918 (začetek urejevanja); komisija za agrarne operacije 1884–1945 (ureditev in izdelava inventarja); objava sejnih zapisnikov Narodne vlade SHS v Ljubljani in Deželne vlade za Slovenijo 1918–1920 (nadaljevanje del); VIII. oddelek banske uprave Dravske banovine za trgovino, obrt in industrijo (začetek urejevanja); SNOS (dokončanje urejanja, objava inventarja); predsedstvo prezidija ljudske skupščine LRS 1946–1953 (ureditev, izdelava inventarja); sekretariat predsedstva vlade LRS 1948–1953 (začetek urejevalnih del); okrožno sodišče prej deželno sodišče v Ljubljani 1898–1945 (nadaljevanje urejevanja); trgovinska zbornica LRS 1952–1963 (ureditev, izdelava inventarja); gostinska zbornica LRS 1951–1963 (ureditev in izdelava inventarja); obrtno komunalna zbornica LRS 1951–1963 (ureditev, izdelava inventarja); knetijska zbornica LRS 1954–1963 s predhodniki (ureditev); objava inventarja Filmsko gradivo v Arhivu SRS; gradivo dr. Julija Felcherja (ureditev, izdelava inventarja); Klub koroških Slovencev 1920–1960 (začetek urejevanja); glavni odbor Zveze enotnih sindikatov Slovenije 1945–1952 (začetek urejevanja).

Ob urejevalnih delih bomo fonde tudi tehnično opremili, paginirali, gradivo vložili v arhivske škatle.

2. valorizacija ustvarjalcev dokumentarnega gradiva pri republiški upravi, sodstvu, evidentiranju nastajajočega dokumentarnega gradiva pri 460 ustvarjalcih, valorizacija gradiva glede na zgodovinski pomen, nadzorovanje čuvanja arhivskega gradiva pri ustvarjalcih in skrb za prevzem arhivskega gradiva v Arhiv SR Slovenije;

3. dokumentacija o arhivskih fondih pred prevzetom (dosjeji gradiva) in po prevzetu v arhiv (dosjeji fondov, akcizijska knjiga).

Odsek za informacijo in materialno varstvo arhivskega gradiva bo skrbel za posredovanje informacij iz arhivskega gradiva na podlagi pisemenih zahtev, tako za znanstveno preučevanje, kakor tudi za operativne potrebe, za posredovanje arhivskega gradiva uporabnikom v čitalnici ter za materialno varstvo gradiva v depojih.

Odsek bo vodil tudi evidence o izposojenem, konzerviranem in restavriranem ter razstavljenem gradivu, pripomočke za uporabo gradiva in register fondov in zbirk.

Knjižnica bo dopolnjevala knjižni fond z arhivsko periodiko in arhivsko strokovno domačo in tujo literaturo in bo v tem smislu matična knjižnica za področje arhivistike. Poleg tega bo nabavljala tudi publikacije, ki objavljajo arhivsko gradivo ali so napisane na podlagi arhivskega gradiva in zadevajo zgodovino Slovencev in SR Slovenije. Knjižničar bo opravljal vsa strokovna biblioteka dela in pripravljaj gradivo za INDOK za področje arhivistike.

Kulturnoprosvetna dejavnost Arhiva SR Slovenije se bo

omejila na sodelovanje s šolami pri pouku zgodovine, informiranje dijakov rednih šol in študentov univerze o arhivih in arhivskem gradivu, na sodelovanje s filozofsko fakulteto pri pouku arhivistike in na razstavno dejavnost. V letu 1981 programiramo razstavo Slovenščina v javni rabi skozi stoletja (delovni naslov) in izmenjavo razstave z Narodno biblioteko Srbije. Za stik z občani ima arhiv na dan 20. oktobra dan odprtih vrat.

Arhiv bo razvijal tudi *znanstvenoraziskovalno dejavnost* na področju arhivistike (principi in osnove valorizacije dokumentarnega gradiva pod aspektom zgodovinsko pomembnega gradiva, strukture ustvarjalcev gradiva, informacijska sredstva, vodniki ter pripomočki za uporabo) in zgodovine (viri za zgodovino Slovencev, nacionalni in socialni programi pri Slovenceh 1848–1958, Zgodovina Slovencev 1945–1976), kar vključuje tudi znanstveno utemeljitev argumentov pri izvajanju sporazumov za vračanje arhivskega gradiva iz Avstrije in Italije. Arhiv bo sodeloval s pripravo virov tudi pri projektih drugih raziskovalnih organizacij.

Arhiv bo opravljal tudi *strokovno koordinacijske naloge* v okviru Skupnosti arhivov Slovenije in sodeloval v strokovnem oziru z drugimi arhivi v SRS, v SFRJ ter v tujini, z arhivskimi organizacijami ter z zavodi, ki varujejo kulturno dediščino.

Sektor za konzervacijo in restavracijo bo konzerviral in restavriral poškodovano gradivo arhiva, po samoupravnem sporazumu pa tudi gradivo drugih arhivov, bibliotek in muzejev, dokumentiral metode konzervatorskih in restavratorskih dejavnosti na področju konzerviranja in restavriranja pergamenta in papirja ter preučeval nove materiale dokumentarnega gradiva. Z delom svojih opravil bo sektor pokrival celoten republiški prostor. Po delovnem programu bo začel z delom v letu 1981 fotografski laboratorij s fotografom. Njegova naloga bo zaščitno mikrofilmanje najdragocenejšega arhivskega gradiva. Doslej je zaščitno mikrofilmalo le 0,02 % takega gradiva.

Splošne službe bodo združevale dela in opravila administracije, kadrovskih zadev, računovodstva, priprave samoupravnih aktov in skrbele za vzdrževanje arhivskih stavb in naprav. Arhiv bo opravljal tudi administrativne posle za Skupnost arhivov Slovenije.

ZGODOVINSKI ARHIV V CELJU

1. Delovno poročilo za leto 1980

Zgodovinski arhiv v Celju, bo v letu 1982 slavil srebrni jubilej svojega obstoja. V sedanjo organizacijsko obliko se je razvil šele leta 1967. Njegov ustanovitelj je skupščina občine Celje, po pooblastilu pa opravlja arhivsko službo še za občine Brežice, Hrasnik, Krško, Laško, Mozirje, Sevnica, Slovenske Konjice, Šentjur pri Celju, Trbovlje, Titovo Velenje, Zagorje ob Savi in Žalec. V najkrajšem času bo prišlo do sprememb v statutu arhiva do vseh

občin zaradi določil zakona o naravni in kulturni dediščini.

Financiranje poteka izključno prek občinskih kulturnih skupnosti. Posledice neurejenega financiranja v zadnjih letih so za arhiv katastrofalne, saj je strokovno delo v zaostanku za skoraj 30 let.

Arhivski prostori in kadri

Arhivski prostori so na štirih mestih: v Prothasijevem dvorcu, v kleti Gledališke ulice 2 v Celju, v kleti Delavskega doma v Trbovljah in v Brežicah. Skupno imamo skladiščnih zmogljivosti za 4.000 tekočih metrov arhivskih gradiv, potrebovali pa bi jih vsaj še 20.000 brez rezerve za obdobje do leta 2000.

Intenzivna prizadevanja za rešitev prostorske in kadrovske stiske segajo v leto 1975. V obdobju od leta 1975 do leta 1980 je prišlo do kadrovske katastrofe. Leta 1975 je štel arhiv 10 delavcev, od tega 7 strokovnih, v letu 1978 le še 2 strokovna delavca, leta 1979 3 strokovne delavce in se je delo omejilo na notranje strokovno in upravno delo in zasluži vse priznanje. Gradivo, ki je v arhivu, je strokovno vzrono urejeno.

V letu 1980 je prišlo do preobrata: število strokovnih delavcev se je dvignilo na 7 in 3 delavce v režiji (ravnatelj, tajnica-računovodja in snažilka), skupaj ponovno na 10 delavcev, čeprav bi moral v tem letu šteti celjski arhiv 18 delavcev po družbeno potrjenem srednjeročnem načrtu razvoja za obdobje 1976–1980, kar bi bilo v nekem sorazmerju z obstoječo kadrovsko zasedbo v ostalih arhivih SR Slovenije.

V letu 1978 je arhiv prenehal prevzemati nova gradiva, izjemoma pa je v letih 1980 in 1981 z največjim naporom ob notranji reorganizaciji skladišč, prevzel omejeno količino arhivskih gradiv (delovni primanjklaj celjskega arhiva na strokovnem področju se bo zelo negativno odrazil v okviru slovenske in jugoslovanske arhivistike). Zelo smela bi bila trditev, da je prikazano stanje koga posebej vznemirjalo v bazi, kot so kulturne skupnosti, občinske skupščine do pristojnega republiškega organa.

Obiski v delovnih organizacijah v letu 1981 so pokazali, da je nastala velika in nepopravljiva škoda. Dejstvo, da arhiv kljub poudarku na dejavnosti posebnega družbenega pomena ni opravljal svojih nalog v celoti, ni vznemirjalo nikogar, ne 14 občin (z izjemo celjske), ne Skupnosti arhivov Slovenije, tudi ne Kulturne skupnosti Slovenije in za kulturo pristojnega republiškega upravnega organa.

Prizadevanja za razrešitev kadrovske in prostorske stiske padajo v družbenoekonomsko najbolj neugodno obdobje. Omejeni obseg tega prispevka ne dopušča vključitve informacije o sedanjih prizadevanjih. Povemo lahko le, da je arhivu v času od decembra 1980 do julija 1981 uspelo zbrati finančna sredstva za naročilo projektne dokumentacije za novogradnjo arhiva. Pogodba s projektantsko organizacijo je bila sklenjena v oktobru 1981 in to delo je v celoti opravil arhiv. Potrebno bo pridobiti lokacijo, s tem v zvezi pa tudi 15 milijonov din, nato pa še ca. 90 do 160 milijonov din za gradnjo objekta, pač odvisno od rezultatov brzdanja izredno visoke inflacije. Razumljivo je, da bo notranja organizacija dela organizirana v skladu s prikazanim stanjem, to pa pomeni, da bo arhiv prevzel skrajno omejene količine arhivskih gradiv, zelo pa bo okrepil zunanjo službo in se posluževal vseh zakonskih določil za zaščito gradiv pri imetnikih. Na področju pristojnosti arhiva je 14 občin, 3.038 raznih delovnih organizacij, 363.012 prebivalcev. Po predlogu o določitvi

imetnikov arhivskih gradiv je le-teh 812. Poprečni čisti OD v letu 1980 je bil v razponu od 7.647 din (Mozirje) do 9.495 din (Trbovlje), bruto nacionalni dohodek na prebivalca pa od 40.174 (Šentjur pri Celju) do 126.987 din (Titovo Velenje).

Opravljenost delo v letu 1980

V letu 1980 je Zgodovinski arhiv Celje največ pozornosti posvetil *strokovni obdelavi* gradiva. Uredili smo fondе: Okrožno sodišče Celje, Upravno sodišče Celje (1918–1941), Občina Šentjur pri Celju (1964–1969), Občina Trbovlje (1918–1945), ter Sresko načelstvo Brežice. Za na novo urejeno gradivo smo sestavili inventarje fondov.

Posebno zbirko gradiva, ki smo jo uvrstili med fondе kot Zapuščino Martina Perca, smo uredili do podrobnosti. Zbirka vsebuje med drugim zanimive listine o gospodarskem in političnem razvoju Celja v 18. in 19. stoletju, npr. več tlorisov mesta Celja, prepise celjskih mestnih pravic, listine mestnega špitala itd. K fondu smo izdelali inventar. Na arhivu Okrožnega sodišča Laško in Okrožnega sodišča Radeče smo nadaljevali urejevalna dela. Gradivo je arhivirano v Trbovljah, zato zaradi odročnosti delo poteka počasneje.

Za lažjo uporabo gradiva smo izdelali interne pripomočke, kot so indeksi za fondе šolskih provenienc. Dokončali smo delo na topografskem kazalu za gradbene spise in naredili tudi indekse za fond Okrožnega sodišča v Celju (1898–1949).

Delavci arhiva smo v letu 1980, sestavili register fondov, ki jih hranimo v Celju. Hkrati smo preverili inventarje fondov in izdelali duplikate. Izdelan je bil tudi topografski pregled fondov in zbirke po skladiščih.

Zunanja služba se je omejila na sodelovanje pri izločevanju (16 primerov) in na strokovno pomoč pri urejanju arhivov v delovnih organizacijah (11 primerov). Da bi olajšali delo arhivarjem izven zavoda, smo pripravili osnutek pravilnika za vodenje arhiva v delovni organizaciji in hrambi poslovne dokumentacije. Osnutek smo posredovali organizacijam, ki so bile zanj zainteresirane.

Da bi bila zunanja služba v letu 1981 učinkovitejša, smo izvedli revizijo evidenc vseh ustvarjalcev arhivskega gradiva in valorizacijo ustvarjalcev gradiva na področju vseh občin.

Naše tehnično delo je zajelo opremo urejenega arhivskega gradiva. Za operativne potrebe fizičnih in pravnih oseb smo izdali podatke v 215 primerih. Za študijske in raziskovalne potrebe je bilo uporabljeno gradivo v 23 primerih, pomoč v obliki informacij, nasvetov itd. je dobilo 9 študentov.

V okviru lastne *raziskovalne dejavnosti* smo zbirali gradivo na temo „Mesto Celje in njegovi meščani v 19. stoletju“ ter začeli z zbiranjem gradiva in pripravami za razstavo ob 25. letnici Zgodovinskega arhiva Celje, ki bo leta 1982. Za lokalno prireditelja „Poštna kočija“ je bil na podlagi arhivskih virov pripravljen krajši sestanek.

Prof. Kolšek je za objavo v priložnostni ediciji (zbornik) oddal dve razpravi in pripravil članek za strokovno revijo Arhivi. Ker smo menili, da javnost nima prave predstave o vlogi in delu arhiva, je Zgodovinski arhiv Celje skupaj z Radiom Celje pripravil dveurno oddajo „v živo“. Vodila jo je novinarka Mateja Podjed, s strani arhiva pa so sodelovali Franc Sedmak, Rudolf Koželj in Irena Srše. Oddaja je naletela na ugoden odmev.

O problematiki arhiva v Celju in o najzanimivejših doku-

mentih, ki jih hrani, je izšel daljši članek v časopisu Novi tednik pod naslovom Nič naj ne gre v pozabo.

V okviru *obrambnih priprav* je bilo klasificirano gradivo skupine „A“ v posameznih fondih in posebej označeno. Strokovni delavci so se leta 1980 udeležili dvodnevnega seminarja v Ptuj. En delavec se je udeležil 20. kongresa slovenskih zgodovinarjev v Ljubljani.

2. Delovni program za leto 1981

1. Zunanja služba

Začeli bomo z evidentiranjem arhivskega gradiva pri ustvarjalcih v vseh 14 občinah. Izredna ogroženost tega gradiva zahteva okrepljen nadzor.

Opravljena bo revizija evidence ustvarjalcev arhivskega gradiva in njihova valorizacija glede na pomen gradiva, ki ga ustvarjajo. Začeli bomo tudi z valorizacijo gradiva glede na njegov pomen kot kulturne dediščine.

Družbenopolitičnim skupnostim, družbenopolitičnim organizacijam, organizacijam združenega dela in drugim ustvarjalcem in imetnikom arhivskega gradiva bomo nudili strokovno pomoč pri urejanju in hrambi le-tega.

Sodelovali bomo z izločitvenimi komisijami pri odbiranju nepotrebne dokumentarne gradiva.

2. Prevzemanje in urejanje gradiva

Načrtujemo prevzem naslednjih fondov: Okrajno sodišče Laško, Vransko in Kozje, skupaj ca. 63 tekočih metrov in prevzem arhivskega gradiva Zveze naravnih zdravilišč in Balneološkega inštituta, ca. 3 tekoče metre. Zaradi pomanjkanja skladiščnih prostorov in pomanjkanja strokovnih delavcev večji prevzemi gradiva niso možni.

Urejevalna dela na že prevzetih in ravno prevzetih fondih se bodo nadaljevala.

Dopolnjevali bomo register fondov po opravljenih snemnicah Skupnosti arhivov Slovenije in začeli z izdelavo historiatov fondov ter z izdelavo pripomočkov za uporabo arhivskega gradiva.

Dokončali bomo popis fondov za Vodnik po arhivih SFRJ in začeli z izdelavo Vodnika po fondih Zgodovinskega arhiva v Celju.

3. Dajanje gradiva v uporabo

Dajanje gradiva v uporabo za operativne potrebe pravnih in fizičnih oseb, neposredno posredovanje informacij o gradivu vsem uporabnikom in posredovanje podatkov in dokumentov za raziskovalno in študijsko delo.

4. Raziskovalna dejavnost

Izbor, preučitev arhivskega gradiva za razstavo ob 25-letnici Zgodovinskega arhiva v Celju, ki jo načrtujemo za leto 1982, sestava razstavnega kataloga in sodelovanje v krajevnih zbornikih, proslavali zgodovinski obletnic in podobno.

5. Strokovno izobraževanje delavcev

Strokovni delavci arhiva se bomo udeležili posvetovanja v Radencih in zborovanja arhivskih delavcev Slovenije.

Za leto 1981 načrtujemo tudi udeležbo enega delavca na strokovni ekskurziji v ZSSR in študijsko potovanje po arhivih Zvezne republike Nemčije. Prav tako bomo sodelovali v strokovnih organih Arhivskega društva Slovenije in skrbeli za stalno izobraževanje delavcev po arhivski literaturi.

Vključevali se bomo v usmerjeno izobraževanje in izvedli seminar za arhivarje v organizaciji združenega dela.

6. Obrambne priprave

Klasificirali bomo arhivsko gradivo za evakuacijo v primeru potrebe. Izobraževali in usposabljali bomo delavce

za opravljanje nalog SLO in DS in sodelovali v akciji NNNP 1981.

7. Razno

Opravljali bomo samoupravljalске in delegatske dolžnosti ter sodelovali v družbenopolitičnih skupnostih.

POKRAJINSKI ARHIV KOPER

1. Delovno poročilo za leto 1980

Uvod

Iz sprejetega srednjeročnega programa dela našega zavoda za obdobje 1976–1980 je kolektiv na 57. redni seji zbora delovnih ljudi 19. decembra 1979 in na 7. redni seji sveta arhiva 17. decembra 1979 sprejel program dela in aktivnosti Pokrajinskega arhiva Koper za leto 1980. Delovne naloge so bile prilagojene novim razmeram, ki jih v preteklem srednjeročnem programu ni bilo mogoče predvideti (selitev najstarejšega fonda iz vseh prostorov Pokrajinskega muzeja v Kopru, selitev skladiščnih in delovnih prostorov najprej iz Verdijeve ulice, kjer so adaptirali občinsko stavbo za svoje potrebe, na Vergerijev trg in od tam v Čevljarsko ulico, kjer smo dobiličasne delovne prostore, in še nekaj manjših zaščitnih premikov fondov), in nalogam, ki jih je pred nas postavilo novo plansko obdobje. Zaradi vseh predvidenih in nepredvidljivih opravil v zvezi s prostorskimi premiki v letu 1980 je zbor že 26. novembra 1979 izglasoval izredno stanje, ki je trajalo vse leto 1980.

Reševanje prostorske problematike

V juniju 1980 smo se s Trga revolucije preselili iz 25 m² pisarniških prostorov v Čevljarsko ulico 22, kjer smo pridobili 135 m² na novo adaptiranega prostora in tako pričeli prvič delovati v skupnih delovnih prostorih, pa čeprav začasnih.

V novembru smo končali preselitev skoraj 1.000 tekočih metrov arhivalij, ki smo jih uskladiščili v cerkvi sv. Jakoba na Telovadniškem trgu. V začasnem skladišču smo z etažno rešitvijo pridobili 320 m² skladiščne površine.

Tudi minimalni skladiščni prostor za arhivalije, ki jih bomo prevzeli v regijski zavod iz CK ZKS, je že preurejen.

Na pobudo družbenega pravobranilca SRS z dne 17. decembra 1979 so kulturne skupnosti in izvršni sveti vseh šestih občin razpravljali o analizi stanja in razmer v našem zavodu, predlogih za sanacijo in o planskih dokumentih za naslednje srednjeročno obdobje. Na vseh sestankih so bili navzoči člani kolektiva. V vseh občinah so se strinjali s predlogom sveta zavoda po trajni rešitvi zagotovitve arhivskih prostorov.

Dne 28. marca 1980 je bil v Kopru tudi sestanek vseh soustanoviteljev in sofinancerjev našega zavoda. Na osnovi srednjeročnega programa dela za obdobje 1981–1985, ki ga je zbor delovnih ljudi Pokrajinskega

arhiva Koper sprejel na seji 22. februarja 1980 in svet zavoda na seji 14. marca 1980 in smo se z njim vključili v elemente planskih dokumentov za naslednje srednjeročno obdobje, je zavod izdelal predlog družbenega dogovora o zagotavljanju materialnih pogojev varstva arhivskega in registraturnega gradiva v šestih južnoprimorskih občinah ki naj bi ga vsi soustanovitelji podpisali že v juniju 1980, in predlog samoupravnega sporazuma o zbiranju in združevanju sredstev za izgradnjo Pokrajinskega arhiva Koper, ki naj bi bil podpisan jeseni 1980, ko je bila zaključena razprava o elementih srednjeročnih planov v vseh šestih občinah. Po osnutku družbenega dogovora in samoupravnega sporazuma so se 28. marca 1980 sestali predstavniki soustanoviteljev in sofinancerjev vseh šestih občin na pobudo sveta zavoda in IO KS Koper in uskladjali ključ finančne soudeležbe za posamezno družbenopolitično skupnost v investiciji Pokrajinskega arhiva Koper.

Dne 29. junija 1980 je bil sklican posvet sofinancerjev in soustanoviteljev na pobudo sveta Zavoda in SO Koper, kjer so bili sprejeti določeni sklepi za izvedbo sanacije kritičnega stanja koprskih arhivalij. Vse skupščine občin, razen piranske, kjer se je le zbor združenega dela odločil, da pristopa k družbenemu dogovoru (!), so dogovor sprejele v alternativni adaptacije in novogradnje (če zaporji ne pridejo v poštev), določile podpisnike in s tem sprejele obvezo po začetku trajne rešitve prostorskega problema arhiva.

V začetku oktobra 1980 so tudi medobčinski sveti ZKS, SZDL in ZSS sprejeli stališče, da mora biti prostorska rešitev Pokrajinskega arhiva Koper vključena v te srednjeročne planske dokumente.

Medtem je tudi IO OKS Koper dal naročilnico Investbiroju za izdelavo lokacijske dokumentacije iz že v letu 1979 rezerviranih finančnih sredstev za Pokrajinski arhiv Koper, ki pa jo je na naslednji seji spet preklical.

Ker je IO KS Koper začasno zavrnil izdelavo potrebne dokumentacije, da arhiv lahko kandidira na participacijo republiških sredstev, IS SO Piran pa začasno blokiral podpis družbenega dogovora, smo 19. decembra 1980 sklicali izredni razširjeni zbor delovnih ljudi s člani sveta zavoda in družbenopolitičnih organizacij Koper, IO OKS Koper ter družbenega pravobranilca samoupravljanja Koper. Obveza, ki jo je sprejela podpredsednica IS SO Koper za družbene dejavnosti, da SO Koper do 9. januarja 1981 skliče podpisnike družbenega dogovora glede dogovora o obsegu investicije v tem planskem obdobju, še do sestave tega poročila ni bila realizirana.

Usmeritev arhivske službe v SRS 1981–1985, sprejeta v oktobru 1980 postavlja pred naš zavod naloge, ki jim ne bo kos zaradi neurejenih prostorskih razmer, ker nam ni omogočen prevzem fondov, ki jim je že zdavnaj potekel zakonski rok hrambe pri ustvarjalcih.

Zakon o naravni in kulturni dediščini, ki ga je Skupščina SRS sprejela 26. decembra 1980 (Uradni list SRS 1/1981), ki tudi arhivskim zavodom nalaga dodatne obveznosti, nalaga nove obveze tudi skupščinam občin kot ustanoviteljicam arhivskih zavodov.

Kljub pravočasno speljani samoupravni poti dogovarjanja in vključevanja v elemente srednjeročnih planov in v srednjeročne plane 1981–1985 sta tako delovna skupnost kot svet zavoda popolnoma nemočna proti tistim posameznikom, ki tako samoupravno dogovarjanje rušijo. Če bodo odgovorni še nadalje zavlačevali sklic sestanka soustanoviteljev in podpis družbenega dogovora in samoupravnega sporazuma, je kljub maksimalni angažiranosti

vseh organov zavoda celoten projekt v nevarnosti in spet ne bo nihče politično odgovarjal za nadaljnje uničevanje arhivske kulturne dediščine.

Vse te dosedanječasne rešitve so spravile delovni kolektivi v skupne prostore v najbolj limpni del starega koprškega mestnega jedra, čeprav so se s to preselitvijo reševali problemi vseh drugih, le arhivski ne, so obnemi otežile obdelavo gradiva, ki je vezano izključno na stalne prenose bolj in manj obsežnih fondov. Pogoji arhivskega dela se torej niso izboljšali, pa tudi arhivalijam v obnovljeni cerkvi pri 4°C in nihajoči vlagi kljub zaščiti v arhivskih škatlah ni več omogočena dolga hrambena doba. Prostori v Piranu pa so postali ne le arhivalijam, ampak tudi ljudem v prostoru življenjsko nevarni.

Niti delovni kolektiv niti vodstvo zavoda, niti svet zavoda za tako stanje ne prevzemajo nikakršne odgovornosti! Zaradi zaščite družbenega premoženja arhivske kulturne dediščine bomo primorani sprožiti postopke za zaščito arhivskega gradiva!

Opravljenastrokovna dela

Notranja urejevalna dela

Kljub tako obsežni zunanji aktivnosti so vse prvo polletje potekala tudi notranja urejevalna dela tehničnega opremljanja, sortiranja, kompletiranja, spravljenja v škatle in sploh tehnične priprave z vsemi potrebnimi signaturami in embalaranjem fondov vseh šestih občin za preselitev v novo začasno skladišče.

Poleg priprav za selitev je v piranskem skladišču potekalo ločevanje in sortiranje ter delno urejanje pomešanih fondov likvidiranih gospodarskih organizacij Napredek, Ribič in Jadranka, Ladjedelnice, Veterinarske postaje Piran in čevljarске ter ortopedске delavnice Portorož.

Urejena je tudi topografska kartoteka za Piran in zaledje. Urejene in spravljenе v škatle so tudi personalne mape Ladjedelnice Piran. Urejevalna dela na še ne prevzetem fondu SO Piran so prenehala, ker SO Piran v letu 1980 ni zagotovila finančnih sredstev za strokovnega sodelaveca za urejanja svojega arhivskega fonda.

V cerkev sv. Jakoba so bili preseljeni naslednji fond:

- provenienca s področja uprave: Občina Dekani 1872–1945, občina Koper 1596–1946, Finančni inšpektorat Koper 1770–1850, Občina Podgrad 1895–1945;
- provenienca s področja sodstva: Okrajno sodišče Koper 1745–1945, Okrajno sodišče Koper 1923–1945, Okrajno sodišče Postojna 1834–1945, Okrajno sodišče Ilirska Bistrica 1850–1950, Okrajno sodišče Sežana 1898–1945;
- provenienca s področja šolstva: Gimnazija Koper 1914–1948, Učiteljsišče Koper 1870–1923;
- provenienca s področja gospodarstva: Gospodarska zbornica okraja Koper 1952–1965;
- privatne provenienca: Družina Bartolomei 1794–1878, De Belli 1435–1932, Del Bello 1487–1813, Borisi 1853–1946, Cadamuro 1500–1859, Favento 1600–1826, Gravisi 1440–1933, Gavardo 1437–1776, Manzoni 1611–1886, Madonizza 1564–1909, Maniago 1785–1881, Mahnič iz Dekanov 19. stol., Sabini Girsoni 1550–1942, Totto 1715–1942, Tomasich 1706–1891.

Pri popisu niso naštetii vsi manjši fondii ali deli fondov, ki smo jih morali vključiti v selitev, ker hi bilo naštevane

preobširno. Preselitev samo smo opravili še s pomočjo štirih zunanjih delavcev.

Zunanja urejevalna dela

Ker s prošnjo, da nas za leto 1980 kulturne skupnosti oprostijo ustvarjanja lastnega dohodka, nismo uspeli, smo morali za zadovoljitev zahtev in pokritje zmanjšane dotacije urediti arhiv v Cestnem podjetju v Kopru in v hotelu Palace v Portorožu. Pokazali smo sicer pripravljenost, lastnega dohodka pa vseeno nismo realizirali v predpisani višini.

Terensko delo

Zaradi stabilizacijskih ukrepov in z njimi povezanimi finančnimi omejitvami za terenske preglede je bila ta, čeprav zelo pomembna naloga arhivskega zavoda v letu 1980 zmanjšana pod minimum. Rednih pregledov skoraj nismo opravljali, odzivali smo se le na nujne pozive ustvarjalcev ob izločitvenih postopkih.

Izločitvena komisija

V letu 1980 je imela izločitvena komisija Pokrajinskega arhiva Koper 15 sej. Obravnavala je 56 vnaprejšnjih in izvršilnih izločitvenih seznamov: iz občine Izola 5, Ilirska Bistrica 6, Koper 13, Piran 5, Postojna 12, Sežana 15. Izdanih je bilo 56 odločb.

Uporabniki arhivskega gradiva

Prispelo je 109 vlog za uveljavljanje delovne dobe, šolske izobrazbe, lastninske pravice in drugih zahtevkov. Ugodno smo rešili le približno 80 % prošenj, z ostalimi fondi ne razpolagamo.

Na študijskih obiskih se je mudilo 9 raziskovalcev, ki so skupno študirali 20 delovnih dni, čeprav je bil arhiv za javnost zaprt zaradi preselitvenih del.

Po medarhivski izposoji smo Arhivu SRS za študij posodili vicedomske knjige iz Pirana od št. 21 do 30.

Prevzemi uovih fondov

Zaradi pomanjkanja prostora je SO začasno prevzela arhiv likvidiranega podjetja Sermin, v naša skladišča pa smo prevzeli manjša fonda likvidiranih organizacij Libis in Avtokovinarstvo iz Ilirske Bistrice iz let 1969–1974 v skupnem obsegu 0,80 tekočega metra.

Restavriraue arhivalij

V Arhivu SRS smo restavriral nadaljnje štiri poškodovane notifike, in sicer: obdobje 11.6.1828 do 30.4.1829, 1.6.1829 do 19.9.1830, 1.5.1829 do 28.4.1830, 1.5.1830 do 31.7.1831. Knjige so velikega formata z usnjenim hrbtom in kartonskimi platnicami, z velikimi mehanskimi poškodbami. V restavriranju pa je bil skoraj popolnoma uničen Sodni protokol Deželnega sodišča Momjan 1689–1690. Platnice lesene. Finančna sredstva je zagotovila KSS.

Mikrofilmanje arhivskega gradiva

Zaradi preobremenjenosti članov kolektiva in laboratorijskih kapacitet v Ljubljani smo v tem obdobju mikrofilimali le piranske statute. Finančna sredstva je zagotovila KSS.

Razstavna dejavnost

Ob izredni aktivnosti osrednjega odbora borcev NOVJ – prekomorcev smo z našim, pa čeprav skromnim prispevkom, vendarle pridobili izčrpno razstavo o razvojni poti partizanskega pevskega zboru SREČKO KOSOVEL, s katero smo v sodelovanju z občinskimi združenji ZB NOVJ gostovali v Kopru, Ilirski Bistrici, Izoli, Portorožu in Postojni v prvem polletju, v drugem pa še v Ajdovščini in v Sežani (t.j. 7. postavitev razstave).

V počastitev slovenskega kulturnega praznika smo 6. februarja 1980 v Muzeju ljudske revolucije Slovenije v

Ljubljani gostovali z razstavo Razvoj ljudske oblasti v Slovenskem primorju 1941–1947, ki so si jo skoraj dva meseca ogledovali domači in tuji obiskovalci.

V aprilu smo v Postojni gostovali z razstavo o razvojni in borbeni poti 3. prekomorske udarne brigade, v decembru pa še v Novi Gorici, na pobudo občinskih odborov ZZB NOVJ.

Ob 38-letnici ustanovitve letalstva nove Jugoslavije in 35-letnici osvoboditve smo sodelovali pri pripravi razstave o letalcih-prekomorcih. Prva postavitev je bila ob otvoritvi letališča v Sečovljah (18.5.1980), sledile so še v Kopru, Sežani, Novi Gorici, Tolminu, Cerknem, Idriji in v Ilirski Bistrici. Doslej je bilo skupno osem postavitev razstave na povabilo OO ZZB NOVJ.

V oktobru 1980 je bila postavljena nova razstava o razvojni in borbeni poti 1. in 2. prekomorske udarne brigade v Kopru, v novembru je gostovala v Novi Gorici in Ilirski Bistrici, v decembru pa v Izoli v sodelovanju z OO ZZB NOVJ.

Vojaški enoti, ki nadaljuje tradicije 19. SNOUB Srečko Kosovel, smo pripravili arhivski del opreme spominske sobe. V celotni opremi manjka le še nekaj fotografij komandnega kadra.

Razstavo KRAS SKOZI ČAS smo na predlog KS Sežana začasno odložili kljub nekaterim že izvedenim pripravljanim delom, zlasti na terenu, saj je do proslave 400-letnice Lipice zaradi priprav na selitev nismo mogli opraviti, naš predlagani termin za postavitev v februarju 1981 pa ni ustrežal sežanskemu kulturnemu koledarju.

Priprave na razstavo ob 40-letnici ustanovitve JLA so bile iz objektivnih razlogov v letu 1980 skromne in bo potrebno delo pospešiti v letu 1981.

Publicistična dejavnost

Po programu je izšel III. del Analitičnega inventarja fonda občine Izola 1901–1918 iz serije Viri za zgodovino. Strokovno recenzijo je opravil univ. prof. dr. Vasilij Melik, lekturo pa prof. Jože Hočevar. Izdajo so sofinancirali KSS, KS Izola in IS SO Izola.

Ko je kulturna skupnost Piran zagotovila svoj delež, smo intenzivirali priprave na izdajo Listine I. iz piranskega fonda. Delež KS Slovenije je zagotovljen. Potrebno je pridobiti še strokovno recenzijo.

Izobraževalna dejavnost

Ker imajo že vsi člani kolektiva strokovne izpite – razen dveh, ki še ne izpolnjujeta pogojev za opravljanje – je večji poudarek na izobraževanju ob delu. Tako je v letu 1980 arhivski referent pridobil diplomu I. stopnje na Visoki gradbeni tehnični šoli, arhivski strokovni sodelavec pa je diplomiral na oddelku za zgodovino Filozofske fakultete v Ljubljani.

Zaključek

Kljub temu, da kot arhivski zavod ne izpolnjujemo osnovnih pogojev za obstoj – razen količine arhivskega gradiva – in je verifikacija zavoda po zahtevah novega zakona vprašljiva, se trudimo, da izboljšamo tako pogoje hranjenja arhivalij kot pogoje dela z njimi. Ker s strokovnega stališča arhivalije ne prenesejo več novih, začasnih prostorskih rešitev s preseljevanji, resnično upamo, da bomo v letu 1983 pričeli graditi stalne prostore za regijski zavod, kakor so se odločile že skupščine petih občin (razen piranske), rešitev pa je vnesla v plan tudi skupščina obalne skupnosti. V letu 1981 in 1982 pa bi lahko pripravili vso potrebno dokumentacijo.

Svoje naloge se lotevamo zelo odgovorno in pričakujemo enako mero odgovornosti tudi od tistih, ki jim je družba

zavpala odgovorne funkcije tudi glede ustvarjanja pogojev očuvanja arhivske kulturne dediščine.

Dne 25. februarja 1981 bo poteklo četrto stoletje od ustanovitve našega zavoda v novih družbenih okoliščinah, ves ta čas pa družba mirno spremlja naglo propadanje pisane besede o svoji 800-letni zgodovini.

2. Delovni program za leto 1981

Uvod

Program dela za leto 1981 bomo izvajali na osnovi temeljev plana srednjeročnih aktivnosti PAK za obdobje 1981–1985, ki sta ga sprejela ZDL 22. februarja 1980 ter svet zavoda na 8. seji 14. marca 1980, ter na izhodiščih za program dela zavoda za leto 1981, sprejetih na ZDL 20. novembra 1980, ko je v arhivski dejavnosti že bila dogovorjena in sprejeta usmeritev arhivske službe v SRS. Decembra 1980 je bil v Skupščini SRS sprejet nov zakon o varstvu naravne in kulturne dediščine, ki tudi arhivskim zavodom nalaga nove obveznosti. Tako bodo prvi meseci leta 1981 potekali v pripravi podzakonskih aktov, usklajitvi samoupravnih aktov delovne organizacije, s spremembami v novem zakonu ter valorizaciji ustvarjalcev arhivskega in dokumentarnega gradiva na območju naših šestih občin. Hkrati s podpisom družbenega dogovora o zagotavljanju varstva arhivskega in registraturnega gradiva v šestih južnoprimorskih občinah bo potekalo samoupravno sporazumevanje o obsegu in višini investicije za to srednjeročno obdobje za dolgoročno rešitev prostorske problematike Pokrajinskega arhiva Koper, sicer zavod ne bo ustrezal zakonskim kriterijem za nadaljnje delovanje. Novi zakon narekuje vse notranje in ustaviteljske spremembe glede obveznosti do zavoda, ki jih bo potrebno sprejeti do konca tega koledarskega leta. Tudi svetu zavoda poteče mandat v aprilu, zato bo potreben pravočasen postopek za imenovanje članov novega sveta.

Materialno varstvo

1. Terensko delo bo potrebno prilagoditi stabilizacijskim ukrepom in razpoložljivim finančnim sredstvom ne glede na morebitno škodo na terenu. Resolucijska načela omejujejo tovrstno porabo, zato bo naša dejavnost omejena le na nadzor najbolj ogroženih arhivskih fondov.
2. S terensko službo bomo še nadalje sodelovali pri izločanju arhivskega gradiva iz registraturnega na terenu.
3. Potrebno bo dopolnjevanje evidence nujnih prevzemov na terenu.
4. Restavriranje bo potekalo po programu restavratorskih del najbolj ogroženih arhivalij.
5. Varnostno mikrofilmanje in mikrofilmanje za potrebe kompletiranja fondov bo izvedeno v mejah razpoložljivih finančnih sredstev.
6. Izločitvena komisija bo tudi v tem letu nadaljevala s svojim delom. V drugem polletju bo potrebno imenovati še drugo izločitveno komisijo, v katero bi pritegnili tudi zunanjega sodelavca, strokovnjaka za področje upravnih fondov.
7. V restavriranje bomo oddali naslednje gradivo:
 - Notificazione 20. settembre 1830–31. dicembre 1832. Mehanične poškodbe vezave in platnic, veliki format, usnjen hrbet in kartonske platnice.
 - Notificazione 1. ottobre 1832–28. gennaio 1833.

Mehanične poškodbe vezave in platnic. Veliki format. Usnjen hrbet, kartonske platnice.

– Giudizio Distrettuale Castelnuovo d'Istria, Atti della ventilazione ereditaria in morte di Mihočič Anna, Male Mune 80. Signatura P 98/20 (10 e.s.). Mehanične poškodbe in vijoličasta plesen po celoti.

– Giudizio Distrettuale Castelnuovo d'Istria, Atti della ventilazione ereditaria in morte di Maglica Tomaso, Golac 9, Materija. Mehanične poškodbe in vijoličasta plesen – zelo poškodovano v celoti. Signatura P 98/20 (10 e.s.).

Poleg naštetih notifik bo potrebno v restavriranje oddati nekatere pred leti že restavrirane listine starega koprškega arhiva, ker so se okvare ponovno pojavile zaradi neprimerne skladiščne prostora. K tem listinam bomo dodali še nekaj starejših dokumentov piranskega fonda listin. Vsa restavratorska dela bodo v mejah odobrenih finančnih sredstev, saj so cene za tovrstno dejavnost v preteklem letu izredno narasle.

8. V varnostno mikrofilmanje bomo v tem letu oddali:
 - statute mesta Pirana,
 - dokumente in rokopise iz Majerjeva – appendice (razformirane štefilke), F. Majer „Stari koprski občinski arhiv“:
 - a) Dokumenti do leta 1600,
 - b) Dokumenti od leta 1600–1800,skupaj ca. 300 posnetkov;
 - listine piranskega občinskega arhiva od 1173 do 1325 skupaj 203 posnetki.Z mikrofilmi ali fotokopijami bomo dopolnjevali zbirke PAK v študijske namene.

Urejanje arhivskega gradiva – usposabljanje fondov

1. Z ozirom na zahteve usmeritve arhivske dejavnosti v SRS bodo imeli prednost urejanje fondov in najnujnejši prevzemi arhivalij do leta 1945 in prva povojna leta. To je pogojeno s pridobivanjem skladiščnih površin.
2. Potrebna bo inventarizacija fondov OLO, okrajnih sodišč, tožilstev in DPO na ravni okraja.
3. Formiranje zbirk: stampatov, načrtov, fotografij.
4. Dopolnjevanje že urejenih fondov z ob selitvi najdenim gradivom. Potrebno bo izdelati anekse inventarnim popisom.
5. Urejena bo prva faza naslednjih fondov:
 - javno tožilstvo Koper 1945–1967 (17 tm),
 - občina Podgrad 1895–1945 (17 tm),
 - državna javna arbitraža Postojna 1948–1950 (0,60 tm).
6. Potrebno bo urediti vse priprave za vzpostavitev matične službe evidence o arhivskih fondih v Arhivu SRS.

Urejanje v skladišču cerkev sv. Jakoba

Gradivo, ki je bilo preseljeno v skladišče, je potrebno urediti. Tako prostor za omarami za mikrofilme in foto-teko kot tehnična oprema fondov in polic ter odstranjevanje pomožne embalaže s fondov zaradi selitev v letu 1980. Izdelali bomo načrt skladišča že uskladiščenih fondov, dokončno oštevilčili enote kompletiranih fondov v novem skladišču.

Drugo strokovno delo

Restitucija

V letošnjem letu bomo nadaljevali z vsemi potrebnimi

dejavnostmi v zvezi z restitucijo arhivskega gradiva iz Italije.

Razstavna dejavnost

Predvidena so gostovanja z vsemi že pripravljenimi razstavami po tistih primorskih in drugih občinah, ki jih še niso obiskale. V sodelovanju z osrednjim odborom borcev NOVJ — prekomorcev so programirani postavitve in gostovanja razstave o Razvojni in borbeni poti artilerijskih enot in 4. prekomorske udarne brigade. Nadaljevali bomo z deli na razstavi o primorskih enotah NOV in POS in jo pripravili za otvoritev ob 40-letnici ustanovitve JLA. Tudi v letošnjem letu si bomo prizadevali, da bi naše razstave obiskale tudi delovne organizacije in krajevne skupnosti.

Raziskovalna dejavnost

Ta dejavnost predvideva vključevanje v projekt KULTURA NA NARODNOSTNO MEŠANEM OZEMLJU SLOVENSKE ISTRE, ki je regijskega značaja, in se deli projekta vključujejo v skupen raziskovalni program Raziskovalne skupnosti Slovenije. Posamezni raziskovalci v zavodu se bodo vključili v skupen arhivski raziskovalni program s sedežem v Arhivu SRS.

Publiscična dejavnost

1. Nadaljevali bomo z objavljanjem serije VIRI ZA ZGODOVINO in pripravili vse potrebno za izdajo ANALITIČNEGA INVENTARJA FONDA OBČINE IZOLA IV, ki obsega obdobje 1919–1945, 30 tekočih metrov (zadnja publikacija iz izolskega občinskega fonda).
2. Izšli bosta dve publikaciji iz starega fonda občine Piran LISTINE I. in II.
3. K obsežnejšim razstavam bomo izdali kataloge.
4. Začeli bomo s pripravami na skupno publikacijo vseh slovenskih arhivov VODNIK PO ARHIVIH, za Pokrajinski arhiv Koper pa pripravili svoj vodnik.
5. Objavljali bomo tudi strokovne raziskave delavcev arhiva.

Odkup arhivalij

Za kompletiranje zbirk Pokrajinskega arhiva Koper bomo nadaljevali z odkupom arhivalij.

Izobraževalna dejavnost

1. Študij ob delu na srednji, višji in visoki stopnji.
2. Aktivna udeležba na strokovnih srečanjih arhivskih delavcev.
3. Organizacija 10. jubilejnega srečanja arhivskih delavcev Slovenije na pobudo Arhivskega društva SRS (september 1981).

Izpopolnitev strokovne knjižnice in nabava mikročitalca
Strokovna knjižnica je precej pomanjkljiva, za uporabo že mikrofilmanih arhivalij pa moramo nabaviti tudi mikročitalec za dajanje mikrofilmov v uporabo raziskovalcem.

Čitalnica

Arhivska čitalnica bo ponovno odprta za potrebe raziskovalcev, fondi pa ponovno usposobljeni za potrebe uporabnikov.

Kadrovska problematika

Z ozirom na to, da po obstoječih standardih v arhivu manjka za že prevzeto količino še pet strokovnih sodelavcev, načrtujemo v letu 1981 zaposlitev arhivskega referenta ali arhivskega strokovnega sodelavca (namestitev enega ali drugega profila je odvisna od razpoložljivih finančnih sredstev).

Prostorska problematika

Pri dolgoročnem reševanju prostorske problematike bomo v letu 1981:

1. po sprejetem družbenem dogovoru o zagotavljanju pogojev uspešnega materialnega varstva arhivskega in registraturnega gradiva sprejeli še samoupravni sporazum o združevanju sredstev za izgradnjo arhiva,
2. pridobili idejni projekt (do konca marca) in glavni projekt s prikazano faznostjo gradnje (do konca leta),
3. z ozirom na akutnost prevzema nekaterih najbolj ogroženih fondov s terena bomo sočasno poskušali pridobiti dodatne skladiščne površine, vendar z minimalnimi adaptacijskimi posegi.

ZGODOVINSKI ARHIV LJUBLJANA

1. Delovno poročilo za leto 1980

Pristojnosti

Zgodovinski arhiv Ljubljana je svojo dejavnost opravljal na podlagi določil zakona o arhivskem gradivu in o arhivih (Uradni list, št. 34/73), deloma pa je že začel usmerjati svoje delovanje v skladu s predlogom zakona o naravni in kulturni dediščini (ta je bil sprejet konec decembra 1980).

Območje arhiva v letu 1980 je ostalo nespremenjeno in je obsegalo naslednje občine: Cerknica, Črnomelj, Domžale, Grosuplje, Idrija, Jesenice, Kamnik, Kočevje, Kranj, Litija, pet ljubljanskih občin, Logatec, Metlika, Novo mesto, Radovljica, Ribnica, Škofja Loka, Trebnje, Trzin in Vrhnika.

Organizacija

Arhiv ima pet delovnih enot: Mestni arhiv Ljubljane, za zunajo ljubljansko regijo (s sedežem v Ljubljani), za Gorenjsko (s sedežem v Kranju), za Škofjo Loko in za Dolenjsko ter Belo Krajino (s sedežem v Novem mestu).

Arhivski prostori

V tem letu je arhiv preuredil prostore v podstrešju zgradbe v Ljubljani in tako pridobil nove prostore za računovodstvo in za zunanjo ljubljansko regijo. Arhivu so bili dodeljeni tudi novi delovni prostori za enoto za Gorenjsko v Kranju. Za območje občine Kamnik je bilo v Komendi urejeno arhivsko skladišče v stari stavbi bivše osnovne šole. Brezuspešni pa so bili vsi napor, da bi pridobili dodatne prostore v Ljubljani, kjer bi se hranilo gradivo KPS-ZKS, ki ga moramo prevzeti od CK ZKS, in kjer bi se hranilo tudi nekaj drugega ljubljanskega gradiva, ki ga je treba nujno prevzeti.

Opravljen delo v letu 1980

Glede odbiranja arhivskega gradiva je bila naša pozornost usmerjena tako na vprašanje samega postopka, ki ga je treba poenostaviti, in na ločitev seznamov rokov hrambe gradiva za operativne namene od seznamov samega arhivskega gradiva. V zvezi z določanjem samega arhivskega

gradiva pa smo se usmerili zlasti na gradivo gospodarskega izvora. S tem v zvezi so bili pripravljene trije elaborati, in sicer metodologija gospodarskih raziskav in podatki, vsebovani v arhivskih virih, določitev osnov za valorizacijo gradiva ter predpisi, ki določajo roke hrambe.

Arhiv se je v veliki meri udeležil tudi strokovnih priprav za posvetovanje, ki sta ga organizirala Skupnost arhivov in Arhivsko društvo v Ptujju maja in sicer v zvezi z evidencami pred prevzemom gradiva v arhiv, evidencami o prevzemu gradiva v arhiv, v zvezi z valorizacijo ustvarjalcev arhivskega gradiva in v zvezi z izvajanjem zakona o arhivskem gradivu in o arhivih.

V zvezi z nastajanjem novega zakona o naravni in kulturni dediščini, ki vključuje tudi področje varstva arhivskega gradiva, so bili v arhivu pripravljene številni predlogi in pojasnila, ki so bila potrebna ob izdelavi zakona. Že pred sanjnim sprejetjem zakona konec decembra 1980 je bilo pripravljeno tudi večje število osnutkov podzakonskih aktov.

Na pobudo Višje upravne šole v Ljubljani smo začeli sodelovati pri pripravi predavanj oziroma seminarjev za usposobitev kadrov, ki skrbijo za organizacijo poslovanja s spisi pri gospodarskih delovnih organizacijah. Tu so bili delavci arhiva udeleženi s temi temami: obveznosti delovnih organizacij glede hrambe poslovne dokumentacije, roki hrambe gradiva za operativne potrebe in odbiranje arhivskega gradiva v gospodarskih organizacijah.

V oktobru je bil dan v tiskarno Vodnik po fondih Zgodovinskega arhiva Ljubljana. Za to kolektivno in zahtevno delo so vsi strokovni delavci arhiva vložili mnogo truda in časa.

Enota Mestni arhiv Ljubljana je uredila in popisala več pomembnih upravnih in sodnih fondov ter še nekatere druge manjše arhivske celote gradiva. Ker ta enota še ni dobila dodatnih arhivskih skladišč, ni imela novih prevzemov, zato je bilo njeno delo še dodatno bolj usmerjeno na strokovno obdelavo gradiva. V raziskovalne, kulturne, študijske in razstavne namene je bilo dano gradivo 120 raziskovalcem. Razna potrdila pa so bila izdana 232 strankam. Ta enota je sodelovala tudi pri pripravi in postavitvi razstave Publikacij o zgodovini mesta Ljubljane, ki je bila v Inštitutu za zgodovino delavskega gibanja v Ljubljani oktobra v času 20. zborovanja slovenskih zgodovinarjev. V tem letu je bilo zaščitenih in obnovljenih 2.400 folij poškodovanega gradiva mestnih organov iz začetka 19. stoletja. Končani sta bili tudi raziskavi Ljubljanska trgovina od začetka 18. stoletja do srede 19. stoletja in tretja faza Komunalna politika Ljubljane od 1895 do 1918.

Enota za zunanjo ljubljansko regijo je nadaljevala z administrativno obdelavo fondov upravnih organov po letu 1945 in gradiv ukinjenih gospodarskih podjetij. Pred otvoritvijo novih arhivskih skladišč za občino Kamnik v Komendi 21. junija 1980 je enota pripravila obsežen prevzem arhivskega gradiva z območja občine Kamnik. Pred prevzemom je bilo to gradivo administrativno obdelano, tehnično opremljeno in sumarno popisano. Nadzor arhiva nad nastajajočim gradivom pri ustvarjalcih je bil usmerjen le na gradivo trajne vrednosti. Informacije o gradivu, gradivo, prepise in fotokopije gradiva je enota nudila 203 uporabnikom.

Enota za Gorenjsko je imela poudarek na urejevalnih delih na fondih, posebno na obsežnem fondu Okrajni ljudski odbor Kranj. Prevzetih je bilo le nekaj manjših

fondov. Za upravno-poslovne ter raziskovalne namene je bilo 63 uporabnikov.

Tudi *enota v Škofji Loki* je prevzela le nekaj drobcev arhivskega gradiva; je pa imela v znanstvene namene 84 strank, za praktične potrebe pa 38 strank. V tem letu je bil že zaključen rokopis Knjiga hiš v Škofji Loki.

Enota za Dolenjsko in Belo krajino je v glavnem nadaljevala z administrativno obdelavo gradiva na vseh področjih. Med letom je imela 40 strank za praktične in raziskovalne namene.

Arhivski delavci so aktivno sodelovali na posvetovanju maja v Ptujju, nadalje na posvetovanju junija o opremi arhivskih skladišč in arhivskega gradiva v Mariboru ter z dvema referatoma na 20. zborovanju slovenski zgodovinarjev oktobra v Ljubljani. Arhiv je bil vse leto v tesnem sodelovanju z arhivi v Sloveniji, Filozofsko fakulteto v Ljubljani – PZE za zgodovino, ter z Arhivskim in Zgodovinskim društvom za Slovenijo.

V letu 1980 je šest arhivskih delavcev objavilo 21 bibliografskih enot.

2. Delovni program za leto 1981

Glede *izvedbe določil zakona o naravni in kulturni dediščini* bo arhiv za občinske organe pripravil seznanje: – družbeno pravnih oseb in društev, katerih arhivsko gradivo bo v skladu z zakonom prevzemal arhiv, – dokumentarnega gradiva civilnopravnih oseb, ki niso društva in občanov, ki imajo lastnosti arhivskega gradiva.

Arhiv bo tudi sodeloval pri pripravi podzakonskih aktov.

Pripravljali bomo *navodila za odbiranje arhivskega gradiva iz dokumentarnega gradiva* ter ga dostavljali družbenim pravnim osebam in društvom, katerih arhivsko gradivo bomo prevzemali. Ta navodila bodo morala obsegati tudi seznam arhivskega gradiva. Delo se bo usmerjalo tudi na izdelavo navodil za popisovanje arhivskega gradiva ter izdelavo inventarjev ter drugih pripomočkov.

Nadaljevali bomo s kontinuiranim delom, tj. s strokovno obdelavo arhivskih fondov (*urejanje in popisovanje*) ter z istočasno izdelavo inventarjev vodnikov in drugih pripomočkov za uporabo arhivskega gradiva.

Sočasno se bodo nadaljevala tekoča dela, ki obsegajo *ugotavljanje, odbiranje in prevzemanje arhivskega gradiva* (vključno z vzdrževanjem in varovanjem pred poškodbami, uničenjem ali izgubo) ter dajanje arhivskega gradiva v uporabo.

Znanstveno-raziskovalno delo. Arhiv bo v tem letu sodeloval pri projektu Zgodovina Ljubljane (Skupščina mesta Ljubljane), pri projektu Arhivistika (Filozofska fakulteta v Ljubljani) in pri seminarjih, ki jih prireja Višja upravna šola v Ljubljani o ravnanju s poslovno dokumentacijo.

Kulturno-prosvetno delo. V Ljubljani bomo uredili vhodno vežo in postavljena bo stalna razstava o zgodovini Ljubljane skozi arhivske vire, ki jih hrani Zgodovinski arhiv Ljubljana, časovno pa bo zajemala obdobje od prve omembe Ljubljane v pisanih virih do danes.

Glede *skladiščnih prostorov* bo glavna naloga v letu 1981 pridobitev dodatnih arhivskih skladišč za območje Ljubljane ter izdelava načrtov za novo zgradbo Zgodovinskega arhiva Ljubljana.

1. Delovno poročilo za leto 1980

Pokrajinski arhiv je leta 1980 realiziral svoj delovni program v celoti.

1. Arhiv je redno opravljal dejavnost posebnega družbenega pomena za organe in organizacije na ozemlju severovzhodne Slovenije.
2. Arhiv v letu 1980 ni mogel nadomestiti izgubljenega arhivista za sodstvo, ker za to ni imel na voljo razpoložljivih sredstev.
3. *Strokovna služba arhiva*, ki je razdeljena na osem referatov, je opravljala delovne naloge s področja svoje strokovne dejavnosti:
 - akcesija se je zaradi pomanjkanja razpoložljivih depojskih prostorov omejevala na sprejem 20 fondov s področja šolstva in škofijskega arhiva,
 - arhivsko urejenega je bilo okoli 106 tekočih metrov deponiranega gradiva,
 - ob 183 obiskih je bilo pregledanih 144 registratur,
 - izločitvena komisija, ki je zasedala 10-krat, je obravnavala 2 vnaprejšnja izločitvena seznama in potrdila 42 izvršilnih izločitvenih seznamov, obenem pa opravila še štiri interne izločitve,
 - na zahtevo strank je bilo rešenih 242 zadev, posojenih ali predloženih 135 zadev, sprejetih več kot 200 strank in posredovanih več kot 700 ustnih in telefonskih informacij,
 - v arhivski čitalnici sta bila 102 uporabnika arhivskega gradiva in knjižnice, od teh jih je 78 uporabljalo arhivsko čitalnico,
 - študijska in raziskovalna dejavnost je obsegala: referate na 2. posvetovanju ARHIVI 80, IX. kongresu arhivskih delavcev Jugoslavije v Strugi in na posvetovanju o taborskem gibanju na Slovenskem v Radencih ter prispevke za glasila *Arhivist*, *Arhivi* 3, *ČZN*, *Gradivo za zgodovino Maribora*, *Ruški zbornik*, *Brestaniški zbornik*, *Radeljski zbornik*, dnevno časopisje, *Radio Maribor* itd.
4. Ob naštetih strokovnih opravilih je arhiv opravil še vrsto *drugih nalog*, katerih uresničevanje je potekalo vzporedno z glavno dejavnostjo:
 - sodeloval je pri organizaciji posvetov Arhivi 80 in o Taborskem gibanju v Radencih,
 - sodeloval je pri delu mednarodne komisije za vrnitev arhivskega gradiva iz Avstrije,
 - izvedel je mikrofilmsko akcijo in akcijo restavracije treh arhivalij,
 - sodeloval je pri raznih akcijah širšega družbenega pomena,
 - nadaljeval je z obdelavo arhivskih fondov v Szombathelyju, ki so zanimivi za našo narodno zgodovino.
5. Arhiv je s svojo samoupravno organizacijo dopolnil tako, da je uvedel zbor uporabnikov in prek njega obnovil in izpopolnil razširjeni zbor delavcev.
6. Posebno pozornost je arhiv posvetil dejavnosti SLO in DS, na katere usposobljenost je zlasti vplivala akcija NNNP ob Titovi smrti.

2. Delovni program za leto 1981

Delovni program posameznih referatov za leto 1981 je v okviru srednjeročnega plana arhiva.

Referat za gradivo uprave po 1850 bo prevzel gradivo občin Dravograd in Gornja Radgona, obiskoval delovne

organizacije s področja uprave in zdravstva, strokovno obdelal fonda katastrskega urada Lendava in pooblaščenca za vprašanja dela pri šefu civilne uprave za Spodnjo Štajersko, popisoval nove fonde, sodeloval pri sejalni izločitveni komisiji in delal v državnem arhivu v Budimpešti. *Referat za gradivo gospodarstva* bo obiskoval ustvarjalce gradiva v Mariboru in izven Maribora, urejal gradivo HC Fala in Agrokombinata Lenart in sodeloval z referati na strokovnih posvetovanjih in zborovanjih s področja arhivistike in zgodovine.

Referat za starejše gradivo in gradivo verskih skupnosti bo urejal gradivo župnij Kamnica in Hoče, sodeloval pri meddržavni (jugoslovansko-avstrijski) konvencijski komisiji in pripravljala strokovne članke za objavo.

Referat za gradivo škofijskega arhiva bo urejal fond dekanij in fond F2, urejal knjižnico dr. Osterca in dr. Aleksiča, prevzel knjižnico škofov Stepišnika in Naptinika, preučeval zgodovino križniške komede Velike Nedelje in objavljala strokovne članke.

Referat za gradivo družbenopolitičnih organizacij bo prevzel gradivo CK ZKS Dravograd, obiskoval družbenopolitične organizacije na območju arhiva, strokovno obdeloval gradivo OO OF in OO SZDL Murska Sobota ter OO RK Maribor.

Referat za gradivo sodstva je nezaseden in bo njegove naloge opravljal referat za gradivo družbenopolitičnih organizacij. Obiskoval bo temeljna sodišča na območju arhiva, popisal sodne fonde, ki so prišli v arhiv po letu 1975 ter provenienčno razvrstil spise okrožnih sodišč v Mariboru in Murski Soboti.

Arhivska knjižnica in čitalnica bo poleg sprejema strank opravljala še sledeče strokovno delo: urejevala bo drobni tisk, plakate in fototeko, obdelovala dospele knjige, tovarniška glasila in časopise ter sodelovala na arhivskih strokovnih posvetovanjih.

Referat za delo s strankami bo opravljal upravne naloge, izdelal predpise in potrdila na podlagi dokumentov iz arhivskega gradiva, izdelal indekse Obrtnega združenja Lendava in urejal evidenco za fonda MLO Maribor in OLO Maribor-okolica.

Manipulativna dela bodo spremljala našeta strokovna dela s sprotnim čiščenjem in tehničnim opremljanjem gradiva ter čiščenjem arhivskih skladišč in opreme.

Splošna služba bo opravljala svoja dela v okviru tekočega poslovanja arhiva, pripravljala predloge pravilnikov in samoupravnih aktov, predloge o organizaciji arhiva, skrbela za vključitev njegove raziskovalne dejavnosti v raziskovalni program republiške in občinske raziskovalne skupnosti in sodelovala pri organizaciji strokovnih posvetovanj.

Poleg opisanih rednih dejavnosti programira arhiv za leto 1981 še naslednje *akcijske naloge*:

- njegova strokovna služba bo organizirala posvet o strokovnih in tehničnih vprašanjih arhivov v Radencih,
- udeleževala se bo splošnih in strokovnih sestankov arhivskih asociacij ter drugih organov in organizacij in
- opravljala strokovne instruktaže pri delovnih organizacijah v Mariboru in izven Maribora;
- arhiv bo pričel s pripravami za spremembo svoje splošne in strokovne organizacije v smislu določil novega zakona o naravnih in kulturnih dediščinah,
- vključeval se bo v organizacijo SLO in DS,
- nabavil dopolnilno opremo za arhivsko čitalnico in za arhivsko gradivo, za enoto CZ, zagotovil sredstva za obnovo ulične fasade itd.

1. Delovno poročilo za leto 1980

Arhivski prostori in kadri

Pomanjkanje prostorov in kadrov z visoko izobrazbo sta bila poglavitna problema, ki smo ju v preteklem letu skušali reševati. Januarja 1980 je združil delo v arhivu delavec z visoko izobrazbo kot arhivist-pripravnik, sredi leta pa je združila delo za določen čas enega leta v arhivu še ena delavka z visoko izobrazbo. Prostorskih problemov zaradi stabilizacijskih ukrepov nismo uspeli rešiti.

Opravljenno delo v letu 1980

Kljub stiski s prostori je prevzel arhiv gradivo nekdanje Krojaške delavnice Šempeter, ki je bilo shranjeno v zaboju na nekem podstrešju v Bukovici, ker bi sicer propadlo. Posamezni občani so potrebovali to gradivo za dokaz svojih pravnih pravic.

Materijsko varstvo gradiva je bilo zaradi pomanjkljive tehnične opremljenosti omejeno na redno prezračevanje in razpraševanje gradiva in čiščenje opreme, skrbi za pravilno vlago in temperaturo v skladiščih.

Nanovo smo *tehnično opremili* gradivo: ObLO Tolmin, KLO Volče, Vrsno, Zatočmin, Žabče, ObLO Nova Gorica 1955–1961, ter KLO Opatje Selo, Osek, Ozeljan, Ravnica, Renče, Ročinj, Spodnja Branica, Srednji Lokovec in Šempeter do leta 1952.

Urejevalna dela na gradivu so potekala po planu, in sicer: fond Šentviška gora, KNO, MLO in LOMO Ajdovščina, delno OLO Gorica – komisija za razlastitve, komisija za agrarno reformo, Obrtna zbornica, OLO Tolmin – Davč na uprava.

Iz gradiva, ki ga hrani arhiv, je bilo izdanih 96 potrdil in prepisov dokumentov za potrebe občanov, delovnih organizacij in drugih pravnih oseb, v študijske in raziskovalne namene pa je bilo izdano 17 raziskovalcem skupno 228 fasciklov in 338 fotokopij (gradiv nekdanjega Tehničnega urada Gorica, KNOO in KLO Kostanjevica na Krasu, KNOO in KLO Opatje Selo, KNO in KLO Avče, OLO Gorica, občine Vipava in Ajba).

Delavci arhiva so skrbeli tudi za gradivo, ki ga še vedno hranijo ustvarjalci in sodelovali z njimi pri *odbiranju arhivskega gradiva iz dokumentarnega* ter dajali potrebne inštrukcije o hrabi gradiva. V letu 1980 so obiskali 34 delovnih organizacij, nekatere tudi po večkrat, posebne inštrukcije v arhivu pa je iskalo še 11 ustvarjalcev gradiva. Vnaprejšnje izločitvene sezname je predlagalo pet delovnih organizacij, vendar je po pregledu komisija mogla odobriti le en seznam, komisija za izvršilne izločitvene sezname pa je pregledala in odobrila štiri izločitve.

Spomladi in jeseni je bilo v arhivu organiziranih pet predavanj za skupno 152 dijakov Šolskega centra za blagovni promet Nova Gorica o pomenu arhivskega gradiva. V času velike akcije zbiranja starega papirja smo 252 ustvarjalcem gradiva poslali pismeno navodilo o izločanju gradiva. Urejena je bila tudi strokovna knjižnica arhiva, ki šteje 1.160 enot.

Delavci arhiva so se udeleževali in aktivno sodelovali pri akcijah Arhivskega društva Slovenije in Zveze društev arhivskih delavcev Jugoslavije ter njenih komisij. S strokovnimi prispevki so sodelovali v raznih strokovnih publikacijah. Poleg strokovnih nalog so bila opravljena tudi vsa druga dela, potrebna za ažurno poslovanje arhiva.

2. Delovni program za leto 1981

Plan za leto 1981 obravnava program zaposlovanja, razdelitev delovnega časa, izvrševanja zakonsko določenih in drugih strokovnih nalog, akcije, program dela v upravno-finančnih službah, obseg in delitvena razmerja prihodka, dohodka in čistega dohodka, samoupravo v arhivu in program SLO in DSZ.

Z uveljavitvijo zakona o naravni in kulturni dediščini je dožnost arhiva v tem letu, da izdela *valorizacijo ustvarjalcev gradiva*, seznam vseh ustvarjalcev na področju družbenih služb, gospodarstva, družbenopolitičnih organizacij in društev, katerih arhivsko gradivo bo arhiv prevzemal, in ga da v potrditev občinskemu upravnemu organu.

Zaradi pomanjkanja skladiščnih prostorov arhiv ne more načrtovati večjih prevzemov gradiva, omejiti se mora le na *intervencijske prevzeme* najbolj ogroženega gradiva. S prevzemom gradiva Okrajnega sodišča Tolmin, Kobarid in Bovec bodo izčrpane vse možnosti za kakršenkoli drug prevzem.

Urejevalna dela na že prevzetem gradivu se bodo nadaljevala na starejših fondih (fond nekdanje občine Šentviška gora, fond Tehničnega urada Gorica) prav tako pa tudi na povojnem gradivu (fond občine Ajdovščina od 1944/45 do 1955 in fond OLO Tolmin). Poleg tega bodo potekala sprotna manjša urejevalna dela na posebno iskanem gradivu.

Poleg rednega *materijskega varstva* gradiva v skladiščih bo arhiv vodil vse predpisane *evidence* o gradivu ne le sprejetem v arhiv, temveč tudi o gradivu pri drugih inmetnikih arhivskega gradiva in evidence o ustvarjalcih gradiva.

Še naprej se bodo zbirali podatki o gradivu, ki se hrani v arhivih izven območja SRS, a se nanaša na območje severnoprimske regije, ter dopolnjevale zbirke z reproduciranjem tega gradiva. Prav tako bo že sprejeto gradivo kot doslej na voljo uporabnikom za čisto praktične in znanstvenoraziskovalne namene vsak dan od 8. do 14. ure. Arhiv bo sodeloval pri pripravi izdaje Vodnika po arhivih in arhivskih oddelkih v SFRJ, aktivno sodeloval pri vseh akcijah Arhivskega društva Slovenije, delno v akcijah Zveze arhivskih delavcev Jugoslavije, pri izdaji slovenskega arhivskega glasila Arhivi, v Zgodovinskem društvu za severno Primorsko (sedež je v arhivu) in v odboru za zgodovino naprednih kulturnoprosvetnih gibanj pri ZKO Slovenije.

V sklop popularizacije arhivske službe sodi tudi redno sodelovanje s šolami, zato bomo nudili vso pomoč mentorjem zgodovinskih krožkov na šolah; za dijake srednje administrativne šole, ki bodo v svojem bodočem poklicu delali z dokumentarnim gradivom, pa bodo posebej pripravljena predavanja v arhivu.

Zbirka arhivskega filmskega gradiva bo povečana z nakupi dokumentarnih filmov, z območja občine Ajdovščina, pričela pa se bo tudi širša akcija zaščitnega mikrofilmanja gradiva, ki ga hranijo župnijski arhivi.

I. Delovno poročilo za leto 1980

Pristojnosti

Zgodovinski arhiv v Ptujju opravlja na osnovi ustanoviteljskih aktov naloge, ki mu jih nalaga zakon o arhivih, kakor tudi določila statuta. V skladu z zakonom opravlja arhiv obvezno stalno službo strokovnega in materialnega varstva arhivskega gradiva, ki ga hrani v svojih skladiščih, in registraturnega gradiva, ki nastaja in je ohranjeno pri delovnih organizacijah na območju občin Ptuj in Ormož.

Arhivski prostori in kadri

Sedež je na Muzejskem trgu 1 v Ptujju v jugozahodnem traktu nekdanjega Dominikanskega samostana. Arhiv razpolaga s 613 m² skladiščnih prostorov, v katerih je nameščeno 2.112 tekočih metrov arhivskih polic, na katerih je 1.993 tekočih metrov arhivskega gradiva. Kljub adaptaciji prostorov arhiva, ki je bila izvedena v letih 1973 in 1974 praktično ni več prostih skladiščnih kapacitet. Zaradi restrikcij na področju investicij v negospodarstvu ni možnosti, da bi v obdobju do leta 1985 arhiv pridobil nove skladiščne kapacitete, ki bi jih sicer nujno potreboval, saj se izven arhiva nahaja več kot 8.000 tekočih metrov arhivskega gradiva.

V arhivu je redno zaposlenih 10 delavcev. Poleg ravnatelja so v arhivu delali še trije arhivisti, arhivski sodelavec, dve arhivski referentki, arhivski pomočnik in arhivski manipulant ter računovodkinja, ki opravlja tudi tajniške posle.

Opravljenno delo v letu 1980

Urejanje arhivskega gradiva se je opravljal v strokovnih referatih:

Referat za starejše arhivsko gradivo. V okviru referata se je nadaljevalo urejanje gradiva gosposčine Ptujski grad, in sicer skupina Posest in uprava. Pregledanih je bilo 23 škatel gradiva, od tega je bilo urejenih pet škatel arhivskega gradiva. Vzporedno z urejanjem se je izdeloval tudi inventar tega gradiva. Prav tako se je pristopilo k ureditvi gradiva fonda Fotokseroteke v količini 18 škatel. V rokopisu je bil izdelan sumarni seznam za 33 kolutov mikrofilmskega gradiva.

Referat za družbene službe. V okviru referata so uredili gradivo ekonomske, administrativne in trgovske šole Šolskega centra za gospodarstvo in upravo „Jože Lacko“ v Ptujju v količini 3,2 tekočega metra. Prav tako so uredili grafično zbirko 820 plakatov. Uredili so gradivo DPD Svoboda Ptuj v količini 1 tm in arhivsko gradivo Zgodovinskega arhiva v Ptujju (zavoda) v količini 2,1 tm. Prav tako so uredili gradivo nekaterih družbenopolitičnih organizacij iz območja občine Ptuj in Ormož. Urejeno je bilo gradivo OK ZKS Ormož v količini 5 tm, okrajnega komiteja ZKS Ptuj 3,6 tm, občinskega komiteja ZKS Ptuj 9 tm, OK SZDL Ormož 6,5 tm in OS ZSS Ormož 3,3 tekočega metra. Prav tako se je nadaljevalo urejanje gradiva fonda Varia (4 škatle oziroma 0,4 tekočega metra). Zaradi obširnega dela na fondih družbenopolitičnih organizacij se je delovni program spremenil toliko, da v letošnjem letu niso pristopili k načrtovanemu urejanju gradiva Glasbene šole Ptuj.

Referat za sodstvo in gospodarstvo V okviru referata za sodstvo in gospodarstvo so uredili fond tovarne perila Delata Ptuj v količini 1,5 tm, za katerega je bil izdelan tudi seznam gradiva. Prav tako so uredili na terenu

gradivo tovarne Droga TOZD Gosad Središče ob Dravi v količini 8 tm. Izvedena je bila tudi tehnična preureditev gradiva Javnega tožilstva Ptuj in Okrajnega sodišča Ptuj. *Referat za upravne arhive.* V okviru referata so nadaljevali urejanje gradiva OLO Ptuj za obdobje 1945–1950. Urejeno je bilo 3,8 tm. Prav tako so urejali gradivo Geodetske uprave SO Ptuj in izvedli tehnično preureditev ter napravili seznam za 36 tm gradiva.

Referat za zunanjo službo

1. Interno delo. V okviru internega dela so kompletirali evidenco ustvarjalcev dokumentarnega gradiva in pregledali in potrjevali vnaprejšnje izločitvene sezname za naslednje delovne organizacije: MIP Ptuj, SDK Ptuj, SDK Ormož, Ograd Ormož, GG Maribor TOZD Gozdarstvo Ptuj, Temeljna organizacija Kooperanta, Agis Ptuj, KB Maribor, poslovna enota Ptuj, Perutnina Ptuj, Komunalno podjetje Ptuj, Pleskar Ptuj, Kmetijski kombinat Ptuj. Prav tako so sestavljali zapisnike o pregledih registraturnega gradiva. Nekaterim delovnim organizacijam so nudili pomoč pri izdelavi pravilnikov o arhivski službi ter o hranjenju dokumentov (Kmetijski kombinat Ptuj, Pleskar Ptuj, Emona Merkur Ptuj).

2. Eksterno delo. V okviru eksterne delo je bila posebna skrb posvečena ureditvi registratur HP Droga Portorož TOZD Gosad Središče ob Dravi, komiteja občinske konference ZKS Ormož in občinski konferenci SZDL Ormož ter OS ZSS Ormož. Gradivo teh organizacij so urejali na terenu. V skladu s programom so obiskali vse delovne organizacije, kjer so bili razgovori z odgovornimi delavci, še posebej pa so bila dana navodila o delu arhivarjev v delovnih organizacijah.

Varnostno mikrofilmanje ter restavracija in konzervacija gradiva.

V letu 1980 je arhiv nadaljeval s samostojnim mikrofilmanjem dragocenega arhivskega gradiva. Mikrofilmani so gradivo cerkvenih arhivov, in sicer dekanije Ptuj, mestne župnije Ptuj in ostalih župnij izven Ptuja. Napravljeno je bilo 10.532 posnetkov. V ta namen so pregledali 26 škatel arhivskega gradiva, ki je bilo žigosano in numerirano. Prav tako so pregledali 50 knjig.

Vzporedno s pripravami za mikrofilmanje so najbolj ogroženo gradivo pregledali in pripravili za restavracijo in konzervacijo. Tako so v restavratorsko-konzervatorski delavnici Arhiva SR Slovenije restavrirali 503 kose gradiva cerkvenih arhivov Zgodovinskega arhiva v Ptujju.

Kulturnoprosvetna in informacijska dejavnost

V septembru 1980 je arhiv uspešno predstavil svojo razstavo: 600 let upravne in ustavne zgodovine mesta Ptuja v osrednjem ljubljanskem razstavišču Arkade v Ljubljani, ob 25-letnici svojega delovanja pa je na svečani seji sveta arhiva predstavil svojo publikacijo Skozi Zgodovinski arhiv v Ptujju. Delavci arhiva so svoje izsledke objavljali v arhivskem strokovnem glasilu Arhivi in v vrsti člankov v lokalnem časopisu Tednik—Ptuj.

Delo z uporabniki in strankami

V letu 1980 je arhivsko gradivo preučevalo 26 uporabnikov — raziskovalcev, in sicer gradivo fonda Turističnega društva Gomila za Zbornik ob 40-letnici OF, nadalje gradivo rokopisne zbirke (Urbarji) in kuharske recepte iz 17. stoletja, prav tako gradivo arhiva mesta Ormoža za raziskavo o živinski kugi, nadalje gradivo fonda osnovnih šol, gradivo katastra oziroma geodetske uprave, mikrofilmsko zbirko, gradivo Simona Povodna, fonde zemljiških gospodstev, Komendo Velika Nedelja, Kroniko dominikanskega samostana in drugo.

Od 77 strank je 49 strank potrebovalo prepise spričeval osnovne oziroma poklicne šole. Izdanih je bilo 35 prepisov spričeval na osnovi dokumentacije. Prav tako so stranke potrebovale tudi potrdila o zaposlitvi za ureditev delovne dobe, gradbena dovoljenja, kupoprodajne pogodbe in drugo.

Zaključek

Ob realizaciji sestavljenega programa ugotavljamo, da je bil delovni program v celoti izpolnjen kljub kadrovskim težavam (porodniški dopusti idr.). Prav tako ugotavljamo, da obseg dela v zvezi z uporabniki in strankami iz leta v leto narašča.

Najbolj pereč problem pa postaja vprašanje prostorskih zmogljivosti, v planskih dokumentih naslednjega srednje-ročnega obdobja bo nujno treba upoštevati razširitev skladiščnih prostorov Zgodovinskega arhiva v Ptuju.

2. Delovni program za leto 1981

Naloge varstva arhivskega gradiva bodo delavci Zgodovinskega arhiva v Ptuju z zakonom o naravni in kulturni dediščini in internimi samoupravnimi akti izpolnjevali prek svojih strokovnih referatov in splošne službe.

Varstvo arhivskega gradiva

Referat za starejše arhivsko gradivo. V okviru referata za starejše arhivsko gradivo se bo nadaljevalo urejanje fonda Zemljiška gospostva, in sicer gradivo gosposčine Ptujski grad. Prav tako bodo v rokopisu izdelovali inventar fonda fototeke. V sodelovanju z referatom za zunanjo službo bodo na osnovi določil zakona o varstvu naravne in kulturne dediščine začeli odbirati oziroma ugotavljati arhivsko gradivo iz dokumentarnega gradiva.

Referat za družbene službe. Strokovno bodo obdelovali in urejali gradivo občinskega sindikalnega sveta Ptuj, občinske konference SZDL Ptuj, občinske konference ZMS Ptuj, medobčinskega odbora zveze sindikatov Slovenije in Hrvatske delavskih srečanj bratstva in prijateljstva, glasbene šole Ptuj in fonda Varia. Prav tako bo referat za družbene službe v sodelovanju z referatom za zunanjo službo pristopil k odbiranju oziroma ugotavljanju arhivskega gradiva iz dokumentarnega gradiva.

Referat za sodstvo in gospodarstvo. V okviru referata bo poglobilni poudarek dan urejanju gradiva naslenjih fondov: Javno tožilstvo Ptuj, knjige Okrajnega sodišča Ptuj, Mestna hranilnica Ptuj. Močan poudarek bo dan predvsem določitvi ustvarjalcev dokumentalnega gradiva, ki jih bo arhiv zajel v svoje evidence, kakor tudi ugotavljanju delov dokumentarnega gradiva, ki imajo lastnost arhivskega gradiva.

Referat za upravne arhive. Poglobilni poudarek bo dan urejevalnemu delu, predvsem na fondu okrajnega ljudskega odbora Ptuj, poleg tega pa še na gradivu naslednjih fondov: skupščine občine Ptuj, skupščine občine Ormož, mestne občine Ptuj in mestne občine Ormož. Poleg urejevalnega dela bo referat v povezavi z referatom za zunanjo službo in v skladu z zakonom sodeloval tudi pri ugotavljanju delov dokumentarnega gradiva, ki imajo lastnost arhivskega gradiva.

Varstvo dokumentarnega gradiva

Referat za zunanjo službo. V skladu z novim zakonom bodo v okviru referata začeli uvajati vse potrebne nove evidence: o družbenih pravnih osebah in društvih, od ka-

terih izvira arhivsko gradivo; o civilnih pravnih osebah, ki niso društva, in o občanah, katerih dokumentarno gradivo je bilo razglašeno kot arhivsko gradivo; o sestavi in stanju odbranega gradiva ter o ukrepih za varstvo gradiva. Referat bo svoje delo usklajeval in izvajal v povezavi z drugimi strokovnimi referati.

Ostala dela v okviru strokovnih referatov

Delavci strokovnih referatov bodo v skladu z pravilnikom o sestavi in vodenju evidence arhivskega gradiva uvedli potrebne *evidence o arhivskem gradivu*, in sicer: register arhivskega gradiva, ki ga bo arhiv prevzemal; prevzemno knjigo arhivskega gradiva; register fondov; register arhivskega gradiva, ki je izven arhiva.

Vzporedno z *urejanjem gradiva* bodo izdelovali potrebne inventarje oziroma druge razvide nad gradivom.

Nadaljevali bodo redno *mikrofilmanje ter restavracijo in konzervacijo* arhivskega gradiva.

Delavci arhiva bodo za *potrebe strank in uporabnikov* nudili strokovno pomoč pri spoznavanju in varovanju arhivskega gradiva kot kulturne dediščine.

V okviru *kulturnoprosvetne dejavnosti* načrtujejo razstavo 650 let mestnih pravic Ormoža, če bodo v ta namen zagotovili potrebna finančna sredstva.

V okviru *arhivske raziskovalne dejavnosti* bodo preučevali upravno in ustavno zgodovino mesta Ormoža, kakor tudi vprašanja iz arhivistike kot znanstvene discipline. Rezultate svojih raziskovanj bodo delavci arhiva objavljali v strokovnih arhivskih glasilih in drugih informacijskih sredstvih.

Kadri

V arhivu je zaposleno 10 delavcev in kljub potrebni v letu 1981 ni načrtovana nobena nova nastavitvev. Struktura zaposlenih je naslednja: ravnatelj, tajnik-računovodja, trije arhivisti, arhivski sodelavec, dva arhivska referenta, arhivski pomočnik in arhivski manipulant.

Program razširjene dejavnosti

Na osnovi samoupravnega sporazuma, ki so ga sklenili delavci Zgodovinskega arhiva v Ptuju in občinski svet Zveze sindikatov pobratenih občin Čakovec, Koprivnica, Krapina, Ormož, Pregrada, Ptuj, Slovenska Bistrica in Varaždin, bo Zgodovinski arhiv v Ptuju prevzemal in urejeval gradivo medrepubliškega sodelovanja in srečanj bratstva in prijateljstva za potrebe znanosti, kulture in splošnih družbenih potreb. Financiranje te dejavnosti poteka na osnovi posebnega sporazuma o neposredni menjavi dela.

ARHIV INŠTITUTA ZA ZGODOVINO DELAVSKEGA GIBANJA V LJUBLJANI.

1. Delovno poročilo za leto 1980

Pristojnosti

Arhiv inštituta je organizacijska enota Inštituta za zgodovino delavskega gibanja in opravlja naloge varstva arhiv-

skega gradiva, ki ga hrani, po določenih 101. členu Zakona o naravni in kulturni dediščini, po katerem zavodi, ki preučujejo zgodovino delavskega gibanja in ljudske revolucije, opravljajo varstvo za arhivsko gradivo iz njihovega delovnega področja, ki ga sami hranijo. Tako hrani arhiv le gradivo o delavskem gibanju, narodnoosvobodilnem boju in ljudski revoluciji ter povojni socialistični graditvi na Slovenskem.

Arhivski prostori

Arhiv ima svoje delovne in skladiščne prostore na Trgu osvoboditve 1. Ima pet delovnih prostorov, arhivsko čitalnico, fotolaboratorij in dve arhivski skladišči, ki merita približno 350 m² in sta opremljeni s kovinskimi policami. Fotolaboratorij ima dve snemalni kameri, dva mikročitalca in aparat za reprodukcijo mikrofišev. Arhivska čitalnica je odprta vsak dan od 8. do 13., ob sredah do 16. ure.

Organizacija in kadri

Arhiv inštituta ima v svoji sestavi te-le enote: arhiv delavskega gibanja do leta 1941, arhiv narodnoosvobodilnega boja in ljudske revolucije, italijanski okupacijski arhiv, nemški okupacijski arhiv, arhiv kontrarevolucije, arhiv političnih organizacij po letu 1945, zbirko ilegalnega partijskega, narodnoosvobodilnega, kontrarevolucionarnega in zavezniškega tiska, fototeko ter fonoteko. V arhivu je bilo ob koncu leta 1980 zaposlenih devet delavcev, od teh šest na delovnih mestih arhivistov (višji arhivist, štiri arhivisti, in arhivist asistent), eden na delovnem mestu bibliotekarja, eden na delovnem mestu arhivskega referenta in eden na delovnem mestu mikrofilmskega tehnika.

Opravljen delo v letu 1980

Delo v arhivu inštituta je v letu 1980 potekalo po sprejetem delovnem načrtu. Načrtovane naloge so bile opravljene, in sicer je bil v tem letu del nalog zaključenih, del nalog, ki so bile načrtovane za daljše obdobje, se bo nadaljeval v letu 1981. Skupaj je bilo v različnih stopnjah obdelave okoli 480 tehničnih enot. Arhivski delavci so ob pregledovanju, urejanju in popisovanju tega gradiva nadaljevali ali pa nanovo začeli s sestavljanjem znanstveno informativnih pripomočkov – kartotek, pregledov, kronologij itd. Za spominsko gradivo za obdobje 1941–1945 (približno 270 naslovov) sta bili napravljene imenska in stvarna kartoteka. V letu 1980 je bilo posebno obsežno delo z uporabniki arhivskega in drugega gradiva, pri katerem so bili delavci na nekaterih fondih s pripravo gradiva, strokovnim svetovanjem, posredovanjem podatkov, izdelavo in pregledom reprodukcij gradiva itd. izjemno zavzeti.

V *arhivu delavskega gibanja do leta 1941* je bilo urejeno in popisano gradivo Jugoslovanskega kluba na Dunaju (4 fascikli), zbirka dr. Gregorja Žerjava (1 fascikel), zbirka gradiva razmejitvene komisije 1917–1921 (1 fascikel), gradivo Socialno-ekonomskega inštituta (1 fascikel) in dokončan popis oddelkov Pokrajinske delavske zveze.

V *arhivu narodnoosvobodilnega boja in ljudske revolucije* je bila dopolnjena ureditev gradiva štaba in odsekov IX. korpusa NOV in POS (59 fasciklov), popisano gradivo belokranjskega, ribniškega, notranjskega in dolenskega vojnega področja VII. korpusa NOV in POS (24 fasciklov), dopolnjena ureditev južnoprimorskega okrožja in okrožja Trst.

V *italijanskem okupacijskem arhivu* je bilo pregledano, urejeno in popisano 47 fasciklov XI. armadnega zbora in 45 fasciklov prepisov sohb italijanskega vojnega vojaškega sodišča v Ljubljani.

V *uemškem okupacijskem arhivu* je bilo dokončno urejeno in popisano gradivo političnega komisarja za deželno okrožje – deželnega svetnika okrožja Brežice (100 fasciklov), ki je razdeljeno v dve podenoti: pooblaščenca za občo upravo v Krškem (od aprila – julija 1941) in političnega komisarja za deželno okrožje – deželnega svetnika za okrožje Brežice (julij 1941 – maj 1945).

V *arhivu kontrarevolucije* se je nadaljevalo pregledovanje in okvirno popisovanje fondov slovenske kontrarevolucije (gre za fonde zelo različnih provenienc, 120 fasciklov).

V *arhivu po letu 1945* so nadaljevali z urejanjem in popisovanjem gradiva goriškega okrožja – okrajev Komen, Tolmin, Kobarid in Kanal (51 fasciklov) in popisali gradivo ZZB NOV Slovenije – vprašalne pole za borce partizanskih enot (56 fasciklov) in zbirka Beneški proces (18 fasciklov).

V *oddelku narodnoosvobodilnega in drugega tiska* so nadaljevali z dopolnjevanjem že obstoječih kartotek periodičnega in neperiodičnega tiska NOB, okupatorjevega tiska ter sestavljanjem kartoteke kontrarevolucionarnega tiska; dopolnjen je bil tudi seznam reprintov in kartoteka Tisk in kultura med NOB.

Za strokovne revije, časopise in razne publikacije so arhivski delavci napisali 24 prispevkov, od tega 3 razprave, 3 strokovne članke, 12 knjižnih ocen in poročil, 5 poročil o posvetovanjih, kongresih in razstavah ter kronologijo delavskega gibanja slovenske narodnostne manjšine v Italiji 1945–1980. Za sestavljanje informacijsko – dokumentacijskih anotacij člankov in razprav iz domačih in tujih strokovnih revij so pregledali in dokumentirali članke iz 12 revij (21 letnikov).

V *fotolaboratoriju* je bilo v varnostne namene izdelanih 72.276 mikrofilmskih posnetkov gradiva in za uporabnike 1710 mikrofilmskih posnetkov ter 1.543 fotografij. V restavracijo in konzervacijo je bilo oddanih 975 dokumentov.

Arhivsko čitalnico je 1.122-krat obiskalo 286 uporabnikov, katerim je bilo posredovanih 2.383 tehničnih enot arhivskega in drugega gradiva. Za uporabnike je bilo izdelanih 31.487 fotokopij.

Arhiv je v letu 1980 izstavil 202 potrdili posameznikom in ustanovam o udeležbi v NOV, sodelovanju v NOG, izgnanstvu, internaciji, zaporu itd. ter 35 pisnenih podatkov o gradivu in iz gradiva, ki ga hrani arhiv inštituta.

2. Delovni program za leto 1981

Arhiv inštituta bo v letu 1981 kot organizacijska enota inštituta za zgodovino delavskega gibanja poleg nalog varstva arhivskega in drugega gradiva opravljal tudi naloge, ki so vezane na delovni program inštituta. V letu 1981 v arhivu glede na število zaposlenih v letu 1980 (devet arhivskih delavcev) ni predvidenih kadrovskih sprememb. V tem letu bosta dve arhivski delavki opravili strokovni specialistični izpit – ena za naziv arhivist specialist in druga za bibliotekar specialist, ena delavka pa se bo pripravljala za arhivski strokovni izpit.

Delo v arhivu bo v letu 1981 potekalo po sprejetem srednjeročnem načrtu 1981–1985. Tako bo del nalog, ki so bile začete v letu 1980, končanih ali se bodo nadaljevale, del nalog pa bo začeti v tem letu. Skupaj bo v

različnih stopnjah obdelave približno 400 tehničnih enot. V arhivu delavskega gibanja do leta 1941 bo pregledanih, urejenih in popisanih več manjših zbirk gradiva (približno 3 tekoče metre, SRK, društvo Zarja).

V arhivu narodnoosvobodilnega boja in ljudske revolucije bo dopolnjen popis gradiva IX. korpusa NOV in POS (100 fasciklov), izdelan popolnejši popis za 20 fasciklov glavnega štaba NOV in POS, vloženi izloženi dokumenti v gradivo IV. operativne zone, pregledan del gradiva Slovenskega narodnoosvobodilnega sveta (30 fasciklov), vloženi vanj izloženi ali na novo pridobljeni dokumenti oziroma skupine dokumentov in dopolnjen popis.

V italijanskem okupacijskem arhivu se bo nadaljevalo urejanje in popisovanje gradiva XI. armadnega zbora (približno 50 fasciklov), in evidentiranje mikrofilmov iz centralnega arhiva v Rimu.

V nemškem okupacijskem arhivu bodo pričeli z urejanjem gradiva političnega komisarja za deželno okrožje – deželnega svetnika okrožja Kamnik (60 fasciklov) in bo v tem letu opravljen okvirni in podrobnejši pregled gradiva ter izdelan načrt za ureditev.

V arhivu kontrarevolucije bo v tem letu zaradi daljše odsotnosti delavke na tem delovnem mestu zmanjšan obseg dela. Tako bo do maja 1981 dopolnjen okvirni popis fondov slovenske kontrarevolucije in se bo pričel podrobnejši popis gradiva slovenskega domobranstva.

V arhivu po letu 1945 se bo nadaljevalo pregledovanje, urejanje in popisovanje gradiva goriškega okrožja za okraje Kanal (17 fasciklov), Miren (21 fasciklov) in Bovec (10 fasciklov).

V oddelku narodnoosvobodilnega in drugega tiska se bo nadaljevalo dopolnjevanje obstoječe kartoteke oziroma katalogov NOB tiska, urejanje kartoteke ilegalnega naprednega tiska med obema vojnama, kontrarevolucionarnega tiska in delo na njegovi bibliografiji (neperiodika 1941–1945).

Zaradi izredne uporabe arhivskega in drugega dokumentarnega gradiva, ki ga hrani arhiv inštituta, v zvezi z različnimi programi in nalogami odborov aktivistov OF, odborov ZZB NOV, odborov borcev NOV pri komisijah in odborih ZZB NOV in občinskih konferencah SZDL, Slovenske akademije znanosti in umetnosti, univerze, muzejev, radia in televizije, posameznih raziskovalcev itd., ki zbirajo gradivo za pisanje monografij, kronik, razprav in drugih prispevkov, za razne radijske in televizijske oddaje, razstave itd., bodo arhivski delavci pripravljali gradivo, posredovali podatke iz gradiva in o gradivu, nadaljevali z izdelovanjem nujno potrebnih pregledov, zlasti kartotek – tematskih, imenskih, kronoloških, stvarnih itd. Nadaljevala se bo tudi obdelava spominskega gradiva, izjav in kronik.

Arhiv bo v zvezi s programom inštituta sodeloval pri pripravi za objavo virov o odnosih med jugoslovanskim in italijanskim osvobodilnim gibanjem. Arhivski delavci bodo sodelovali tudi pri informacijsko-dokumentacijskih nalogah inštituta. Dokumentirali bodo 12 domačih in tujih strokovnih revij. Pisali bodo strokovne prispevke, poročila, ocene o publikacijah, posvetovanjih itd. Sodelovali bodo v strokovnih društvih, komisijah, odborih, svetih, v samoupravnih organih in družbenopolitičnih organizacijah inštituta itd. Udeležili se bodo strokovnih sestankov, posvetovanj in zborovanj ter na njih tudi aktivno sodelovali z referati in koreferati.

Arhiv inštituta postaja vedno bolj specializiran zgodovinski arhiv in je zato pridobivanje novega arhivskega gradiva omejeno le še na sprejemanje manjših skupin gradiva, ki ga arhivu odstopijo druge arhivske ustanove, muzeji, knjižnice in druge podobne ustanove, razni odbori, komisije in posamezniki. Arhiv se bo še nadalje prizadeval pridobiti arhivsko gradivo pri drugih imetnikih z odstopi, odkupi, zamenjavo originalov s fotokopijami, mikrofilmanjem itd. za dopolnitev arhivskega gradiva, ki ga hrani. Arhiv je v dogovoru z nekaterimi odbori in komisijami pri ZZB NOV in občinskih konferencah SZDL ter posamezniki, da bodo izvirno gradivo in tudi ostalo dokumentarno gradivo (izjave, spomine, prepise dokumentov itd.), ki ga zberejo pri pisanju monografij in drugih prispevkov, izročili arhivu inštituta.

V fotolaboratoriju bo v varnostne namene posnetih 70–80.000 mikrofilmskih posnetkov iz gradiva narodnoosvobodilnega izvora in izdelana ustrezna evidenca mikrofilmanega gradiva. Po naročilu notranjih in zunanjih porabnikov bodo v fotolaboratoriju izdelane fotopovečave in mikrofilmi. V restavracijo in konzervacijo bo oddanih približno 1.000 dokumentov.

Arhiv bo v svoji arhivski čitalnici dajal porabnikom v uporabo arhivsko in drugo gradivo v skladu s pravilnikom o uporabi arhivskega in drugega gradiva v arhivu IZDG. Število porabnikov in število uporabljenih tehničnih enot je zaradi pomembne in bogate vsebine gradiva po statistiki iz prejšnjih let zelo visoko in zato predvidevamo, da se v letu 1981 zanimanje za gradivo, ki ga hrani arhiv inštituta, ne bo zmanjšalo. Glede na povečano dejavnost različnih komisij in odborov pri ZZB NOV in občinskih konferencah SZDL v zvezi s številnimi proslavami, razstavami itd. se bo še povečalo.

Arhiv inštituta bo še nadalje posredoval potrdila o udeležbi v NOV, sodelovanju v narodnoosvobodilnem gibanju, zaporu, internaciji, izgnanstvu itd. posameznikom in ustanovam in posredoval še druge podatke o gradivu in iz gradiva, ki ga hrani.

POROČILO O DELU ARHIVSKEGA DRUŠTVA SLOVENIJE

Peter Klasinc

To poročilo obsega časovno razdobje med zadnjim občinim zborom, ki je bil 18. maja 1979 v prostorih Kluba poslancev v Ljubljani, in 10. zborovanjem arhivskih delavcev Slovenije, ki je bilo likratl z rednim občnim zborom 22. oktobra 1981 v Ankaranu.

Arhivsko društvo Slovenije je delovalo v navedenem obdobju v skladu z društvenimi pravili, neposredno pa na sejah izvršnega odbora, posebnih komisij in odborov društva in na sestankih ožjega predsedstva društva.

V navedenem obdobju so delovali naslednji društveni organi:

Izvršni odbor: Peter Klasinc (predsednik), dr. Vasilij Melik in dr. Tone Zorn (podpredsednika), Vladimir Kološa (tajnik), Ana Kambič do 31.12.1980 in Mihaela Knez po 1.1.1981 (blagajničarki), Tatjana Bandelj, Ljudmila Bezljaj-Krevel, dr. France Dolinar, Marjeta Adamič, Kristina Šamperl, Darinka Drnovšek, Marjan Drnovšek, Majda Srahotnik do 25.3.1981 in Rudi Koželj od 25.3.1981 naprej.

Nadzorni odbor: dr. Jože Žontar, Peter Ribnikar in Metka Gombač.

Uredniški odbor Arhivov: Ema Umek (glavna urednica), Marija Oblak-Čarni (odgovorna urednica), Miran Kafol (tehnični urednik), Ljudmila Bezljaj-Krevel, mag. Milica Trebše-Štolfa, Tone Kolšek, Kristina Šamperl ter dr. Jože Žontar, Antoša Leskovec (oba za letnik 1979) in Marjan Drnovšek, Viktor Vrbnjak (oba za letnik 1980).

Uredniški odbor Virov: dr. Vasilij Melik (glavni urednik), Marija Oblak-Čarni (odgovorna urednica), Janez Kos (tehnični urednik), Ema Umek in dr. Tone Zorn.

Komisija za šolanje in izobraževanje arhivskih delavcev: Ema Umek, dr. Jože Žontar, Marija Oblak-Čarni in Marjan Drnovšek.

Sekcija za arhivske delavce izven arhivskih zavodov: predsednik Ivo Marovt.

Na prvi seji izvršnega odbora 17. septembra se je konstituiral nov izvršni odbor društva, ki je takoj začel z intenzivnimi pripravami za 9. zborovanje arhivskih delavcev Slovenije, ki je bilo od 26. do 28. septembra 1979 v Radencih, in z organizacijo zveznega posvetovanja arhivskih delavcev Jugoslavije, ki je bilo od 15. do 17. novembra v Novi Gorici.

Na drugi seji izvršnega odbora, ki je bila med 9. zborovanjem arhivskih delavcev Slovenije v Radencih, je tekla razprava o načinu izdaje referatov radenskega posvetovanja. Odbor se je zavzel za urejeno financiranje ARHIVOV, strokovnega glasila Arhivskega društva Slovenije.

Na tretji seji, ki je bila 5. novembra 1979 v Ljubljani, je izvršni odbor sprejel poročilo o 9. arhivskem zborovanju in se dokončno odločil o izdaji referatov v društvenem glasilu. Na tej seji smo tudi predvideli referente oziroma referate za zvezno posvetovanje v Novi Gorici, rešili pa nekatera finančna vprašanja v zvezi s tem posvetovanjem ter z izdajo društvenega glasila. Obravnavali smo osnutek delovnega načrta za leto 1980 ter njegovo finančno valorizacijo, uspelo nam je vzpostaviti dobre stike s Kulturno skupnostjo Slovenije.

Četrta seja odbora, ki je bila 9. aprila 1980 v Ljubljani, je potekala skupaj s člani uredniškega odbora in izdajateljskega sveta glasila ARHIVI. Na njej smo obravnavali ne-

ugodno društveno finančno stanje, ki se je začelo kmalu za tem popravljati, predvsem po zaslugi posameznih arhivskih zavodov in zaradi naklonjenosti družbenopolitičnih organizacij in republiškega sekretariata za občn upravo in proračun. Spremenili smo podnaslov društvenega glasila, ki je postalo glasilo Arhivskega društva Slovenije in arhivov Slovenije. Sprejeli smo drugo številko našega glasila, ugotovili njegovo finančno stanje, potrdili pa idejno in strokovno zasnovo tretje številke. Spremenili smo sestavo uredniškega in izdajateljskega sveta. Na tej seji je ADS potrdilo izdajo prvega zvezka VIROV, druge publikacije, ki bi jo naj redno izdajalo društvo. Po tej seji je društvo predstavilo na skromni slovesnosti v sejni sobi Inštituta za zgodovino delavskega gibanja v Ljubljani novi publikaciji: ARHIVI II in VIRI I.

Na peti seji 12. avgusta 1980 v Ljubljani smo obravnavali predloge sprememb društvenih pravil, vendar pri tem nismo zavzeli dokončnega stališča. Prebrana so bila poročila predsednika in računovodje ter poročila predsednikov odborov in komisij, ki jih je imenovalo društvo (tako uredniški odbor, komisija za šolanje). Sprejeli smo predlog delovnega načrta za leto 1981 in srednjeročni program za obdobje od leta 1981 do 1985. Evidentirali smo predavatelje za 9. kongres Zveze društev arhivskih delavcev Jugoslavije, ki se je na tem kongresu preimenovala v Zvezo arhivskih delavcev Jugoslavije (ZADJ). Imenovali smo člane za nove zvezne arhivske organe, odbore in komisije.

Na šesti seji izvršnega odbora, ki je bila 3. decembra 1980 v Ljubljani, smo dopolnili delovni program za leto 1981 in potrdili predloge tem za 10. zborovanje arhivskih delavcev Slovenije, ki smo ga organizirali v duhu od 21. do 23. oktobra v Ankaranu blizu Kopra. Na seji smo dokončno izoblikovali slovensko predstavništvo v arhivskih zveznih komisijah in potrdili finančni načrt za leto 1981.

Sedma seja 25. marca 1981 v Ljubljani je potrdila 3. številko glasila ARHIVI ter sprejela predlog za 4. številko. Na seji smo med drugim obravnavali gradivo za sejo predsedništva Zveze arhivskih delavcev Jugoslavije ter sprejeli sklep o organizaciji enodnevnega posveta o zakonu o naravni in kulturni dediščini. Potrdili smo organizacijske smernice 3. posvetovanja o strokovnih in tehničnih vprašanjih v arhivih „ARHIVI '81“, ki smo ga priredili v dneh od 11. do 14. junija 1981 v Radencih s pomočjo Pokrajinskega arhiva v Mariboru.

Na osmi seji odbora 9. septembra 1981 v Ljubljani smo dokončno sprejeli program 10. zborovanja arhivskih delavcev Slovenije. Potrdili smo poročilo tajnika, predsednika in računovodje o delu društva v preteklem obdobju ter obravnavali gradivo za zvezno arhivsko posvetovanje v Beogradu. Izvršni odbor ADS je s posebnim dopisom zaprosil arhivske zavode, da na gradivo za zvezno posvetovanje daje svoje pripombe, vendar na dopis ni dobil nobenega odgovora.

Arhivsko društvo Slovenije je torej s pomočjo izvršnega odbora na svojih sejah razpravljalo o vseh perečih društvenih problemih. Člani izvršnega odbora so se udeleževali sej redno in tako pripomogli k normalnemu delu društva. Na splošno je v obravnavanem obdobju društvo delovalo uspešno: redno je izdajalo svoje glasilo in publikacijo s posvetovanja o opremljenosti arhivskih skladišč in arhivskega ter registraturnega gradiva oziroma posvetovanja o strokovnih in tehničnih vprašanjih v arhivih v Mariboru in Radencih, pripravilo je dva članska sestanka (za dan

arhivov 20. oktobra 1980 in o zakonu o naravnih in kulturnih dediščinah 1981). Lepe uspehe je društvo želo z ustanovitvijo sekcije za arhivske delavce izven arhivskih zavodov (19. decembra 1980 ustanovljeni občni zbor v Mariboru), s komisijo za šolanje kadrov (posvetovanje o evidencah maja 1980 v Ptujju) ter z navezovanjem strokovnih stikov z arhivskimi strokovnimi delavci v drugih republikah. Člana predsedstva ZADJ (Vladimir Kološa in Peter Klasinc) sta se redno udeleževala vseh sestankov ter na njih aktivno sodelovala. Z diskusijskimi prispevki smo sodelovali na posvetu arhivskih delavcev SR Makedonije in SR Srbije, ki je bil od 28. do 30. septembra 1981 v Ohridu, in na zveznem posvetovanju arhivskih delavcev Jugoslavije, ki je bilo od 7. do 10. oktobra 1981 v Beogradu.

Z več priložnostnimi članki so posamezni arhivski delavci, predvsem člani izvršnega odbora, obveščali v dnevnem in občasnem časopisju slovensko in jugoslovansko javnost o delu in problemih Arhivskega društva ali arhivske teorije in prakse.

Posebna zahvala gre na koncu vsem aktivnim članom društva, ki so s svojim angažiranim delom pripomogli k normalnemu in uspešnemu delu Arhivskega društva Slovenije. Prav tako ne smemo pozabiti tistih dveh delovnih kolektivov, iz katerih izhajata tajnik in predsednik društva in pri katerih sta oba našla polno razumevanja in pomoči.

Uredniški odbor glasila Arhivi

Ema Umek

V tem poslovnem obdobju sta izšli dve številki glasila Arhivskega društva in arhivov Slovenije, in sicer ARHIVI 2 aprila 1980 in ARHIVI 3 februarja 1981. Uredniški odbor je imel za vsako številko po dve seji, skupaj z izdajateljskim svetom pa po eno sejo. ARHIVI 2 vsebujejo predvsem referate s posvetovanja arhivarjev v Radencih, ARHIVI 3 pa gradivo posvetovanja v Ptujju.

Pri pripravi ARHIVOV 4 smo izvedli med društvenimi člani in arhivi anketo o glasilu glede na njegovo usmeritev in rubrike. Na podlagi rezultatov te ankete sta uredniški odbor in izdajateljski svet potrdila dosedanje usmeritev, upoštevala pa sta tudi predloge članov glede posameznih rubrik in dodala novo rubriko z naslovom Iz prakse za prakso. Zaradi boljšega urejanja glasila je uredniški odbor razdelil med člane urejanje posameznih rubrik: Članki in razprave (Ema Umek), Gradivo iz domačih in tujih arhivov (Marjan Drnovšek), Delo arhivov in arhivskih organizacij (Vladimir Kološa), Iz prakse za prakso (Miran Kafol), Ocene, poročila o publikacijah (Marija Oblak-Čarni), Nove pridobitve arhivov (Miran Kafol) in Bibliografija arhivskih delavcev (Miran Kafol). V rubriki Delo arhivov in arhivskih organizacij objavljamo letna poročila in letne programe dela arhivov, v rubriki Iz prakse za prakso pa članke, ki naj pomagajo delavcem z arhivskimi in

dokumentarnim gradivom pri vsakodnevnem delu. V rubriki Članki in razprave bodo objavljeni tudi vsi referati z ankaranskega posvetovanja. Glasilo bo šlo v tisk v začetku decembra 1980.

Uredniški odbor Virov

Ema Umek

Uredniški odbor se je česu od zadnjega občnega zbora trikrat sestel in razpravjal o programu edicije. Aprila 1980 je izšel prvi zvezek VIROV, in to dr. Janko Pleterski, Politično preganjanje Slovencev v Avstriji 1914–1917, poročili vojaške in vladne komisije. V pripravi je drugi zvezek VIROV, ki bo vseboval priloge k poročilu vladne in vojaške komisije in kazala k prvemu in drugemu zvezku. Tudi ta zvezek je pripravil dr. Janko Pleterski. Predvidoma bo šel v tisk konec leta 1981.

Uredniški odbor je tudi razpravjal o nadaljevanju objavljanja gradiva v ediciji VIRI in bo izdelal predlog programa nadaljnjih zvezkov. Uredniški odbor je v tem letu izgubil svojega člana dr. Toneta Zorna.

Komisija za strokovno usposabljanje delavcev v arhivih

Ema Umek

Od zadnjega občnega zbora se je komisija večkrat sestala in razpravljala o problematiki strokovnega usposabljanja arhivskih delavcev. Svoje delo je osredotočila na naslednje:

- pripravo programa splošnega in posebnega dela strokovnega izpita za delavce v arhivih z visoko, višjo in srednjo izobrazbo,
- pripravo programa predmeta Arhivistika v kulturološki in družbenoslovni usmeritvi usmerjenega izobraževanja in pripravo programa delovne prakse za usmerjeno izobraževanje,
- pripravo osnutka programa predmeta Arhivistika I in II na PZE zgodovina na filozofski fakulteti in osnutka programa študija arhivistike na III. stopnji na filozofski fakulteti,
- sodelovanje pri sestavi programa dopolnilnega izobraževanja arhivskih delavcev pri posvetovanju na Ptujju, kjer se je obravnavala arhivska zakonodaja, valorizacija gradiva in evidence v arhivih.
- sodelovanje pri pripravi osnutka pravilnika o strokovni usposobljenosti delavcev v arhivih.

Svoje predloge je komisija oblikovala v sodelovanju s člani Arhivskega društva, jih na članskih sestankih posredovala članom in dopolnjevala z njihovimi sugestijami. Komisija je bila pri svojem delu v stalnem stiku z Zavodom za šolstvo SRS, PZE zgodovina in arhivi.

Komisija za spremljanje in pospeševanje zaščite arhivskega gradiva izven arhivov

Peter Ribnikar

Komisija je imela v zadnji poslovni dobi dve seji, in sicer aprila v Dubrovniku in 7. oktobra v Beogradu. Predsednik komisije Olga Giler je na seji 7. oktobra poročala o težavah, ki so nastale pri delu komisije, zlasti zaradi tega, ker nekatere republike in pokrajine aktivno ne sodelujejo pri njenem delu, tako glede izvajanja njenega delovnega programa kakor tudi glede udeleževanja sej in obravnav pri oblikovanju srednjeročnega programa.

Seje komisije 7. oktobra so se udeležili zastopniki Črne gore, Hrvaške, Makedonije in Slovenije, manjkali pa so predstavniki Bosne in Hercegovine in Srbije (le-ta se je opravičil in je predhodno že sodeloval pri oblikovanju delovnega programa) ter avtonomnih pokrajin Kosova in Vojvodine. Na seji smo obravnavali oblikovanje delovnega programa komisije za leto 1982, prevzem konkretnih zadolžitvev za uresničitev delovnega programa in problematiko dosedanjega dela komisije.

Delovni program za leto 1982 je bil oblikovan iz treh skupin aktivnosti dela komisije, in sicer priprave materialov za izdelavo list arhivskega in dokumentarnega gradiva tistih imetnikov gradiva, ki so pomembni za vso Jugoslavijo. V pripravi je lista gradiva za arhivsko gradivo, ki nastaja v okviru delovanja organov Komunistične partije. Po poročilu predsednice komisije Olge Giler je omenjena lista že skoraj izdelana. Potrebno je še dobiti določene podatke iz posameznih republik in pokrajin, zlasti glede stanja in problemov zaščite, stopnje urejenosti oziroma ohranjenosti tega gradiva, o odbiranju in kriterijih za odbiranje, o stanju glede prevzemanja oziroma izročanja partijskega arhivskega gradiva posameznim arhivom. Posamezne republike in pokrajini naj bi do konca decembra poslale informacijo o teh vprašanjih, nakar bo izdelana posebna analiza, ki bo obravnavana na seji komisije, in končno bo analiza z listo arhivskega in dokumentarnega gradiva predana CK ZKJ v obravnavo in sprejem. Predvidevajo, da naj bi bilo vprašanje liste za gradivo organov Komunistične partije rešeno v prvi polovici prihodnjega leta.

Druga naloga pri izdelavi list se nanaša na arhivsko gradivo, ki nastaja pri Zvezi sindikatov Jugoslavije, republiških svetih Zveze sindikatov in občinskih svetih Zveze sindikatov. Gradivo za izdelavo te liste bodo pripravili Olga Giler za gradivo, nastalo na ravni federacije, Ivan Aleksov in Peter Ribnikar za gradivo na ravni republike ter Božo Drašković za gradivo na ravni občine oziroma mesta.

V letu 1982 se bo tudi nadaljevalo delo pri izdelavi enotne liste za gradivo pravosodne uprave in sodišč. Delo je prevzela Olga Giler.

Člani komisije so na seji obravnavali tudi vprašanja zaščite arhivskega gradiva v posameznih republikah in pokrajinah, zlasti za gradivo gospodarstva in negospodarstva in njihove dejavnosti, ki je za vse ustvarjalec gradiva enaka, ali pa vsaj sorodna. Te dejavnosti smo razvrstili v 12 skupin, in sicer: samoupravni organi, normativna dejavnost, delegacije, splošni in pravni-posli. medsebojni odnosi delavcev v združenem delu, mate-

rialno-finančno poslovanje, ljudska obramba, družbena samozaščita, analitično-plansko poslovanje, komercialno poslovanje, higiensko-tehnična zaščita in družbeni standard delavcev. Delo na teh problemih so prevzeli Arhiv Makedonije, Arhiv Hrvaške, Zgodovinski arhiv v Beogradu in Arhiv Jugoslavije oziroma člani komisije iz teh arhivov.

Na seji komisije smo obravnavali posebej vključevanje posameznih republik in pokrajin v delo komisije. Slavka Milič iz Črne gore je poročala, da pri njih zunanja služba ne obstaja. Davor Eržišnik iz Arhiva Hrvaške je poročal o stanju na Hrvaškem, kjer je izšel Pravilnik o odbiranju in izločanju registraturnega gradiva. Pravilnik je bil objavljen v Narodnih novinah št. 36/1981. Njihov pristop k odbiranju je značilen po tem, da se pripravijo le negativne liste, torej liste za gradivo, ki se ga lahko izloči. Peter Ribnikar je poročal, da je v Sloveniji v letu 1981 izšel zakon o naravni in kulturni dediščini, ki ureja arhivsko zakonodajo. Izšli bodo še podzakonski akti, ki so v pripravi. V Sloveniji je večja teža posvečena arhivskemu gradivu, dokumentarnemu pa le toliko časa, dokler ni iz ujeta odbrano arhivsko gradivo. Odbiranje arhivskega gradiva iz dokumentarnega gradiva bo urejal poseben pravilnik, vendar je že sedaj jasno, da vnaprejšnjih izločitvenih seznamov ne bomo izdelovali, pač pa le seznam kategorij gradiva trajne vrednosti, ki ga bodo arhivi prevzemali v svoje varstvo v okviru določenih rokov. Te sezname bosta izdelala imetnik arhivskega gradiva in arhiv ob ugotavljanju arhivskega gradiva, ki bo opravljeno posebej pri vsakem imetniku.

Zaradi različnih stališč o izdelavi enotnih list arhivskega in dokumentarnega gradiva smo po daljši obravnavi sklenili, da bomo o teh razmerah seznanili tudi pravno komisijo Zveze arhivskih delavcev Jugoslavije. Ta komisija naj bi zatem pripravila poseben pravilnik, v katerem naj bi zajela vprašanja oblike, vsebine liste, funkcijo liste in njeno izvajanje.

Predsednik komisije Olga Giler je bila pooblaščen, da o delovnem programu in problematiki te komisije seznanijo predsedstvo Zveze arhivskih delavcev Jugoslavije.

Uredništvo portala Sistory nima soglasja avtorja za objavo članka

Uredništvo portala Sistory nima soglasja avtorja za objavo članka

Komisija je še v nadaljevanju razprave ugotovila, da je potrebno najprej urediti in koordinirati knjižničarsko službo in knjižnični sistem po posameznih republikah, nato v zveznem merilu in šele nato pripraviti stvari za delovanje splošne informacijske službe na širšem področju arhivistike. Potrebno se je dogovoriti za sodelovanje vseh arhivov, ne oziraje se na njihovo velikost. Informacije o razpoložljivi strokovni literaturi potrebuje uporabnik tako v največjem, kakor tudi v najmanjšem arhivu Jugoslavije.

Dogovoriti se bomo morali tudi o smotrni nabavni politiki v arhivskih knjižnicah in se v večji meri posluževati medknjižnične izposoje. Pokazala se je nujna potreba po izdelavi bibliografije strokovne – arhivske literature. Komisija je na sestanku izdelala konkretne predloge o nadaljnjem delu in jih posredovala Predsedstvu Zveze arhivskih delavcev Jugoslavije. Bili so v celoti sprejeti.

Če iz vsebine razgovorov in predlogov izvzamemo konkretne naloge, ki so pred nami, so te naslednje:

- do konca letošnjega leta bomo opravili popis periodičnega tiska, s katerim razpolagajo arhivske knjižnice;
- sledil bo popis monografij arhivske stroke;
- izdelava bibliografije dogovorjenih člankov iz periodičnih arhivskih publikacij.

Prizadevati si moramo za čim tesnejše sodelovanje vseh arhivov, da bomo lažje reševali probleme in naloge, ki nas čakajo.

Komisija za strokovne knjižnice v arhivih

Marjetka Legat

V program dela komisij pri Zvezi arhivskih delavcev Jugoslavije za obdobje 1981–1985 so zajete tudi tri naloge komisije za strokovne knjižnice v arhivih, in sicer:

- priprava standardov in normativov ter sodobnih tehničnih sredstev v arhivskih knjižnicah,
- koordinacija dela v arhivskih knjižnicah in odnosi z nacionalnimi knjižničnimi informacijskimi centri,
- sodelovanje med arhivskimi knjižnicami (koordinacija nabave, zamenjava knjižnega materiala, medknjižnična izposoja, izdelava bibliografije strokovne arhivske literature).

Komisija je na sestanku v Beogradu v času zveznega posvetovanja arhivskih delavcev ugotovila, da v prvem letu tega mandata ni bilo nič storjenega. Program dela je bil pozno sprejet, tj. šele v aprilu 1981. Komisija se prej ni sestala, ker je želela zaradi stroškov združiti sestanek s posvetovanjem.

Na sestanku smo se dogovorili, da se bomo najprej lotili tretje naloge. K tej odločitvi je prispevala tudi anketa, ki jo je letos v maju izvedel Pokrajinski arhiv v Mariboru. Ta je med drugim zajemala tudi vprašanja o strokovni arhivski literaturi. Rezultati ankete so namreč pokazali sledeče:

- arhivske knjižnice v Jugoslaviji v večini niso urejene, ker tudi nimajo za to usposobljenega kadra (razen knjižnice republiških arhivov in nekaj pokrajinskih);
- evidenca o domači in tuji strokovni literaturi je pomanjkljiva, posebno so tu mišljeni posamezni strokovni članki v periodičnem tisku;
- manjše arhivske knjižnice ne sledijo nabavi potrebne literature. Posebno problematiko predstavlja nabava časnikov in časopisov iz tujih držav. Vzrok za to so tudi skromna finančna sredstva.

Komisija za konzervacijo in restavracijo

Nada Majcen

Komisija za konzervacijo in restavracijo arhivskega gradiva, ki je bila na novo izvoljena decembra 1980 na seji predsedstva ZADJ v Beogradu, se je sestala 1. in 2. oktobra 1981 v Ljubljani. V komisiji je sedem članov – delegatov posameznih republik in pokrajin. Za predsednika komisije v tem mandatnem obdobju je bil izbran delegat SR Slovenije.

Ob prevzemu dolžnosti se je novi predsednik komisije zahvalil dolgoletni predsednici komisije dipl. ing. Tatjani Ribkin (Arhiv Hrvatske) za njeno delo in trud, ki ga je vložila v reševanje problemov, v razvoj in napredek konzervatorske dejavnosti v jugoslovanskem prostoru v okviru arhivske službe in izven nje.

Spoznanje o pomembnosti varovanja tudi tovrstne kulturne dediščine, kot je arhivsko in knjižnično gradivo, ki je samo na prvi pogled mogoče manj zanimivo in pomembno, je zorelo več desetletij. Danes dobiva vedno večjo oporo in razumevanje v celotni družbi, ko je širše varovanje okolja in kulturne dediščine postalo imperativ našega časa.

Napredek na področju konzervacije arhivskega in knjižničnega gradiva je bil počasen zaradi subjektivnih in objektivnih težav – pomanjkanja kadrov, pomanjkanja raziskovalne dejavnosti, pa tudi pomanjkanja sodobne

delovne opreme, pripomočkov in včasih tudi določenega razumevanja.

Vendar se v zadnjih letih le kažejo posamezni koraki naprej od majhnih obrtniških korakov k organiziranemu strokovno utemeljenemu obnavljanju dragocnega gradiva.

Z namenom, da bi bil sestanek komisije čim bolj učinkovit, je bila v predpripravi spomladi 1981 izvedena anketa o današnjem stanju in problemih konzervatorsko-restavratorske dejavnosti v Jugoslaviji, na katero so poleg arhivskih konzervatorskih delavcev odgovorili tudi delavej, ki se ukvarjajo z konzervacijo knjižničnega in grafičnega gradiva, tj. osnove papirja v knjižnicah, muzejih ali zavodih za zaščito spomenikov v Jugoslaviji.

Na osnovi analize in diskusije komisije za konzervacijo in restavracijo o anketi je komisija poudarila naslednje temeljne misli, ki naj bi bile osnova bodočega načrta in razvoja celotne konzervatorsko-restavratorske dejavnosti arhivskega in knjižničnega gradiva v Jugoslaviji:

– Razvoj konzervatorsko-restavratorske dejavnosti v Jugoslaviji je potrebno vzpodbujati z odpiranjem oziroma organiziranjem centralnih – dobro opremljenih in strokovno usposobljenih delavnic za potrebe vse republike oziroma pokrajine ali v izjemnih primerih organizirati manjše delavnice, ki bi bile strokovno povezane z večjo centralno delavnico.

– Vprašanje nagrajevanja delavcev konzervatorsko-restavratorske dejavnosti (konzervatorjev, preparatorjev, konzervatorskih tehnikov, knjigovezov, knjigovezov-specialistov) je v marsikateri ustanovi nejasno. Končana šola, še posebno velja to za delavce s srednjo šolo, še ni merilo za kvaliteto dela, ki je pri tovrstni dejavnosti nujna in potrebna. Vendar, praksa in prirojena nagnjenost k tej vrsti del in opravil oblikuje ustreznega specialista in strokovnjaka.

Ta dela in naloge zahtevajo znanje ne samo ene stroke in je vsekakor potrebno pri nagrajevanju upoštevati interdisciplinarnost znanja in strokovnost.

– Zavedati se moramo, da se običajno konservira zelo dragoceno gradivo, pogosto tudi unikatni, ki se ne morejo nadomestiti. Zato je vsekakor potrebno, da pravočasno izšolamo ustrezne kadre ob gnotni pomoči družbe, da skrbimo za kontinuiteto dela, ne pa da ob odhodu v pokoj ostanejo globoke vrzeli.

V letu 1982 naj bi komisija usklajevala delo na:

– pripravi za sodelovanje med konzervatorskimi delavnicami, ne glede na dejavnost, v katero so vključeni (knjižnice, muzeji, galerije ali arhivi) glede reševanja strokovnih problemov in tekočih vprašanj nabave materiala;

– sodelovanju in strokovnem delu ter povezavi z Inštitutom za papir in celulozo v Ljubljani na reševanju problemov, ki se pojavljajo pri konzervaciji materiala, na katerem je nastalo dragoceno gradivo;

– sodelovanju in spoznavanju z delom tujih konzervatorskih delavnic (NDR, Romunija, Češkoslovaška, Velika Britanija);

– sodelovanju pri pripravi učbenika za usmerjeno izobraževanje v sodelovanju s komisijo za arhivistiko;

– analizi in usklajevanju različnih normativov za področje konzervacije in restavracije dragocnega papirnega gradiva.

Uredništvo portala Sistory nima soglasja avtorja za objavo članka

Zvezna redakcija publikacije „Arhivski fondi in zbirke v arhivih in arhivskih oddelkih v SFRJ“

Peter Klasinc

Zvezna redakcija je v preteklih dveh letih imela dve seji. Prva je bila septembra 1980 v Strugi, druga pa septembra 1981 v Beogradu. Obravnavala je vprašanja, ki so se pojavljala ob pripravi gradiva za izdajo. Član zvezne redakcije so pregledali gradivo za SR Makedonijo in SR Bosno in Hercegovino ter dali svoje pripombe. Nadalje je zvezna redakcija obravnavala težak finančni položaj, predvsem pa ugotovila, da je bilo prodanih premalo publikacij, ki so doslej izšle (SAP Vojvodina, SR Srbija in arhivi zveznih institucij).

Delo slovenske komisije za popis arhivskih fondov in zbirk v arhivih in arhivskih oddelkih v SR Sloveniji je steklo spomladi leta 1981. Komisijo sestavljajo predstavniki vseh slovenskih arhivov in treh arhivskih oddelkov. Arhiv SR Slovenije zastopa Ema Umek, Zgodovinski arhiv v Ptujju Marija Hernja-Masten, Zgodovinski arhiv Ljubljane Marjan Drnovšek, Pokrajinski arhiv Maribor

Antola Leskovec in Peter Klasinc, Zgodovinski arhiv Celje Rudi Koželj, Pokrajinski arhiv Nova Gorica Ljudmila Bezljaj-Krovel, Pokrajinski arhiv Koper Vanda Bezek. Iz Arhiva IZDG je v komisiji Marjeta Adamič, Iz Zgodovinskega arhiva pri CK ZKS Darinka Drnovšek, France Dolinar zastopa Nadškofijski in oba škofijska arhiva v Sloveniji. Komisija je imela dve seji, na katerih je reševala trenutne probleme. Določila je rok, do katerega mora biti opravljen prvi del popisa, tj. september 1981. Delo v celoti sicer še ni končano, a so člani komisije obvestili podpisnika tega poročila da delo dobro poteka in se približuje koncu. Želimo si, da bi prevzeto nalogo končali do konca 1981, ker bi tako lahko prišli na vrsto v prvi polovici leta 1982, ko bi naj publikacija za SRS tudi izšla. S takšnim načinom se je strinjala tudi zvezna redakcija, ki je zaprosila predsednika slovenske komisije za izvedbo slovenskega dela popisa. Na zdaji seji komisije, ki je bila sredi oktobra 1981 v Ankaranu, smo ugotovili, da delo pri popisu dobro napreduje in da ga bomo do konca leta lahko dokončali. Rešili smo tudi problem v zvezi z ovitkom slovenskega dela publikacije in potrdili zapisnik zadnje seje zvezne redakcije.

ARHIVSKA EKSKURZIJA V SOVJETSKO ZVEZO

(Informacija o arhivski službi v Sovjetski zvezi)

Vladimir Kološa

Zveza arhivskih delavcev Jugoslavije je prek potovalne agencije Putnik od 15. do 24. maja 1981 organizirala za jugoslovanske arhivske in bibliotekarske delavce obisk nekaterih arhivov, knjižnic ter rokopisnih in knjižnih muzejev v Sovjetski zvezi. Ekskurzije se je udeležilo 27 arhivskih in bibliotekarskih delavcev iz vseh republik in pokrajin, razen iz Bosne in Hercegovine in Kosova, med njimi tudi trije arhivisti iz Slovenije. Obiskali smo Državni arhiv Azerbajdžanske SSR v Bakuju, Državni arhiv Krimске oblasti v Simferopolu, Azerbajdžansko državno republiško biblioteko v Bakuju, muzej starih rokopisov Matenadaran Maštoca v Erevanu in ukrajinski državni muzej knjige in knjižnega tiska v Kijevu.

Ker smo se arhivski delavci udeležili ekskurzije predvsem z namenom, da bi spoznali organizacijo in delo arhivske službe v Sovjetski zvezi, podajam v prvem delu poročila tiste informacije z obiskov v arhivih, ki veljajo za celotno arhivsko službo v Sovjetski zvezi, v drugem delu pa nekaj konkretnih informacij o obiskanih arhivih ter na kratko tudi o drugih ustanovah, ki smo jih obiskali.

Arhivska služba v Sovjetski zvezi

1. Organizacija arhivske uprave

Vsi sovjetski državni pripadajoči dokumenti, ki imajo politični, narodnogospodarski, znanstveni, socialno-kulturni ali zgodovinski pomen, tvorijo enoten državni arhivski fond s centraliziranimi evidencami ter z enotnim

režimom hrambe in uporabe dokumentov. Za državni arhivski fond skrbi državna arhivska služba, ki jo sestavljajo: glavna arhivska uprava pri svetu ministrov ZSSR, glavne arhivske uprave pri svetih ministrov zveznih republik, uprave pri svetih ministrov avtonomnih republik, pri oblastnih in mestnih svetih ljudskih poslancev (če so mesta upravno direktno podrejena republikam), pri svetih ljudskih poslancev avtonomnih oblasti ter vsi tem upravam podrejeni državni arhivi (v Sovjetski zvezi obstajajo poleg državnih arhivov še rajonski državni in mestni državni arhivi ter arhivi pri ustvarjalcih – npr. tovarnah). Naloge državne arhivske službe so: kompletiranje, državno evidentiranje, hranjenje in organizacija uporabe dokumentov državnega arhivskega fonda. Služba tudi kontrolira sestavo evidenc, ohranjenost, stopnjo obdelave dokumentov in njihovo predajo v državne arhive, muzeje in biblioteke. Vrhovni nadzor nad tem pa ima državna inšpekcija arhivov pri glavni arhivski upravi pri svetu ministrov ZSSR.

Vsa ministrstva, uprave in centralni organi družbenih organizacij so dožni poskrbeti za odbiranje, evidentiranje, hranjenje, kakovost obdelave in uporabo arhivskih dokumentov, tako tistih, ki nastajajo pri njihovi lastni dejavnosti, kakor tudi tistih, ki nastajajo pri dejavnosti njim podrejenih ustanov, organizacij in podjetij ter za pravočasno predajo vseh teh dokumentov v državno hrambo. Vse ustanove, ki hranijo državni arhivski fond, imajo status znanstvenoraziskovalnih ustanov ter opravljajo tudi znanstvenoraziskovalno delo na področju arhivistike, dokumentalistike in arheografije.

2. Sestav državnega arhivskega fonda ZSSR

Državni arhivski fond ZSSR je sestavljen iz dokumentov, nastalih pri dejavnostih:

- a) ustanov, organizacij in podjetij, ki so delovali ali še delujejo na ozemlju Sovjetske zveze; vseh organov državne oblasti in uprave in sodstva; vseh uprav in štabov vojaških okrožij ter drugih organizacij in ustanov vseh rodov vojske; ustanov, organizacij in podjetij industrije, kmetijstva in drugih vej gospodarstva, znanosti in kulture; poklicnih zvez, kooperativnih in drugih družbenih organizacij; verskih ustanov (za obdobje do delitve cerkve od države);
- b) dokumentov sovjetskih ustanov, organizacij in podjetij, ki se nahajajo v zamejstvu;
- c) nacionaliziranih dokumentov zasebnih, stanovskih in drugih korporativnih arhivov;
- d) dokumentov osebne izvora, ki so prišli v last države;
- e) dokumentov, ki so prišli v last države iz tujine.

V državni arhivski fond spadajo tudi uradni upravni tiski, ki jih po programu ne zbirajo knjižnice, in varnostne kopije posebno dragocenih dokumentov; akti zakonodaje, upravna, projektna, konstruktorska, tehnološka, kartografska in druga specialna dokumentacija; mehano-grafski dokumenti; filmi, mikrofilmi, fotografije, zvočni in video zapisi; znanstveni, literarni, umetniški, glasbeni in drugi rokopisi, risbe, dnevniki, memoari, prepisi in druge kategorije gradiva.

Vrste ustanov, organizacij in podjetij, katerih dokumenti pripadajo državnemu arhivskemu fondu, in kategorije teh dokumentov opredeljuje Glavna arhivska uprava pri svetu ministrov ZSSR.

3. Organizacija državnega arhivskega fonda ZSSR

Državni arhivski fond se trajno hrani v centralnih državnih arhivih ZSSR, ki so hkrati najvišji znanstvenometodološki centri za delo z dokumenti odgovarjajočega profila, v centralnih državnih arhivih zveznih republik, v državnih arhivih krajev (administrativne enote, navadno večje od oblasti), oblasti, avtonomnih republik, avtonomnih oblasti, rajonov in mest.

Začasno se izvaja državna hramba arhivskega fonda v državnih rajonskih in mestnih arhivih, v rokih, ki jih določijo organi državne arhivske službe ZSSR, pa ga izročijo pristojnim državnim arhivom v trajno hrambo.

Za hrambo vseh dokumentov morajo vsi ustvarjalci od ministrstev do podjetij ustanoviti t.i.m. upravne arhive, kjer se dokumenti hranijo do predaje v državno hrambo. Vse uredbe v zvezi z arhivi izdajajo na višjih stopnjah sveti ministrov, na nižjih pa komiteji svetov ljudskih poslancev (vsak organ za svojo stopnjo ob vsakokratnem soglasju organa na višji stopnji).

Sestav dokumentov, ki se morajo predati v državno hrambo in roke predaje določajo tipski sezname dokumentov in tipski sezname z navedbo rokov hranjenja v upravnih arhivih (pri ustvarjalcih), katere potrjuje glavna arhivska uprava pri svetu ministrov ZSSR in z njenim sodelovanjem pristojne nižje uprave.

Skrajni roki hranbe državnega arhivskega fonda v upravnih arhivih so:

za dokumente višjih organov državne oblasti in uprave ZSSR, zveznih in avtonomnih republik, oblastnih in mestnih svetov, vrhovnih sodišč, družbenih organizacij na zveznem in republiškem nivoju, drugih ustanov, organizacij in podjetij zveznega ali republiškega pomena 15 let;
za dokumente ustanov, organizacij in podjetij krajevnega, oblastnega in okrožnega pomena 10 let;

za dokumente ustanov, organizacij in podjetij, pomembnih na nivoju mest, rajonov in kolhozov 5 let;
za dokumente državljanske (personalne, notarialne, sodne) vsebine 75 let;
za znanstveno tehnično dokumentacijo po dogovoru, a največ 25 let;
za filme, zvočne in video zapise po kopiranju, a največ 3 leta;

za magnetne trakove in diske, perforirane kartice in trakove ter drugo mehano-grafsko dokumentacijo 5 let. V nujnih primerih lahko roke podaljša glavna arhivska uprava pri svetu ministrov ZSSR. Po teh rokih grede dokumenti v urejenem stanju in z ustreznimi znanstveno-informativnimi pomagali v državno hrambo skupaj z varnostnimi kopijami posebno pomembnih dokumentov. Vse stroške v zvezi s predajo dokumentov nosi tisti, ki arhive predaja.

Pri vseh komisijah za reorganizacijo ali likvidacijo ustvarjalcev morajo sodelovati tudi predstavniki državne arhivske službe.

Vsi dokumenti državnega arhivskega fonda se po svojem pomenu delijo na zvezne, republiške, avtonomnorepubliške in krajevne. Določila, kje naj se hranijo dokumenti določenega pomena, vprašanja v zvezi z opredelitvijo sestava, določitev pomena in izbor dokumentov za državno hrambo ureja centralna ekspertno-kontrolna komisija glavne arhivske uprave pri svetu ministrov ZSSR in odgovarjajoče nižje komisije.

Za organizacijo in izvajanje metodičnih in praktičnih del glede ekspertize pomembnosti dokumentov, izbora in priprave za predajo državnim arhivom se ustanavljajo pri vseh ustvarjalcih od ministrstev do najnižjih uprav stalne centralne ekspertne oziroma ekspertne komisije, v katerih so tudi predstavniki državne arhivske službe.

Glavna arhivska uprava pri svetu ministrov ZSSR vodi centralno državno evidenco dokumentov državnega arhivskega fonda ZSSR v centralnem katalogu fondov. Ustanove državne arhivske službe pa vodijo državno evidenco dokumentov v katalogih fondov (na ravni zveznih republik, avtonomnih republik in oblasti, krajev, oblasti, avtonomnih okrožij, rajonov in mest) in dostavljajo podatke glavni arhivski upravi na zvezni ravni.

4. Uporaba arhivskega fonda

Dokumenti državnega arhivskega fonda se uproablajo za politične, narodnogospodarske, znanstvene in socialno-kulturne namene, pa tudi za zavarovanje pravic in zakonitih interesov državljanov.

Državni in upravni arhivi informirajo višje organe državne oblasti in uprave in druge zainteresirane državne in družbene organe o dokumentih o aktualnih političnih in gospodarskih vprašanjih, vprašanjih znanosti in kulture, izpolnjujejo njihove prošnje, izdajajo kopije dokumentov, državljanom Sovjetske zveze dajejo podatke socialno-pravnega značaja, dajejo na razpolago dokumente ali kopije za študij v čitalnicah arhivov, prirejajo razstave dokumentov, informirajo o dokumentih in njihovi vsebini tisk, radio, film in televizijo.

Dovoljenja za uporabo državnega arhivskega fonda tujim državljanom in državam izdaja le glavna arhivska uprava pri svetu ministrov ZSSR.

Državni arhivi tudi izdajajo publikacije dokumentov in pripravljajo izdaje različnih priročnikov o dokumentih. Ureditev uporabe dokumentov, ki se hranijo v državnih arhivih, je v pristojnosti glavne arhivske uprave na zvezni oziroma republiški ravni.

Državni arhiv Krimске oblasti v Simferopolu

Državni arhiv Krimске oblasti pokriva s svojo dejavnostjo 26.000 km² veliko Krimsko oblast z okrog 2,5 milijona prebivalcev. V okviru oblasti deluje še 7 mestnih in 15 rajonskih arhivov. Arhivski delavci imajo z ustvarjalci državnega arhivskega fonda zelo dobre in pogoste stike na najvišji ravni, direktno z vodji podjetij, tovarn in drugih ustvarjalcev. Imajo veliko razgovorov in skupnih sestankov; arhivski delavci hodijo na vse pomembnejše sestanke k ustvarjalcem in ne le takrat, kadar se obravnavajo arhivi. Stalno kontrolirajo arhive podjetij, uprav, tovarn ipd. Vsak ustvarjalec mora imeti dosje in kartoteko arhivskega fonda in nikakršno izločanje gradiva ni mogoče brez prisotnosti arhivistov. Arhivsko gradivo odbirajo ob prevzemih po seznamih ustvarjalcev. Ob prevzemih potrdijo sezname. Vodijo knjige prevzemov gradiva, liste fondov in kartoteko fondov (stvarno in časovno). Prevzemi potekajo redno vsako leto.

Državni arhiv Krimске oblasti ima novo arhivsko stavbo (iz leta 1976), ki je zgrajena po splošnoveljavnih arhivskih standardih (štirietažno skladišče s skupno talno površino 600 m² in šestnadstropno upravnotehnično zgradbo), zaposlenih pa ima 51 ljudi. Ob prevzemih opravijo dezinfekcijo in dezinsekcijo gradiva. Hranijo ga v kartonskih skatlah, v katerih leži vodoravno na kovinskih policah, v skladišču z možnostjo klimatizacije in protipožarnimi napravami. Uporabnikom dajejo na voljo originale, če gre za pomembnejše dokumente, pa le mikrofilme. Uporabniki so predvsem raziskovalci zgodovine Krima, veliko pa se gradivo uporablja tudi za odgovore na vprašanja državljanov socialnopravnega in drugega značaja. Glede na material hranijo vse vrste zapisov razen magnetnih diskov. Imajo lastno znanstveno-informativno knjižnico s 13.000 zvezki (večinoma le povojne izdaje, ker je bila knjižnica med vojno požgana) in fond časopisov, ki sega v prejšnje stoletje. Arhivski delavci objavljajo veliko tematskih vodnikov, sistematične kataloge, zbornike, zbirke dokumentov (npr. Krim v 2. svetovni vojni), kar vse pomagajo pri osveščanju ljudi o velikem pomenu arhivov. V ta namen prireajo tudi razstave dokumentov, dneve odprtih vrat, oddaje na radiu in televiziji in objavljajo prispevke v časopisih. Za stalen napredek stroke skrbijo na številnih tečajih, kongresih itn.

Državni arhiv Azerbajdžanske socialistične republike v Bakuju

Državni arhiv Azerbajdžanske socialistične republike je organizacijsko razdeljen na šest centralnih državnih arhivov: arhiv oktobrske revolucije in socialistične izgradnje od leta 1917 dalje, arhiv znanstvenotehnične in medicinske dokumentacije, arhiv literature in umetnosti (obsega tudi gradivo pred letom 1917), zgodovinski arhiv (obdobje od konca 17. stol. do februarске revolucije 1917), kinofoto arhiv in arhiv zvočnih zapisov (plošče, magnetni trakovi). Poleg tega obstoji v Azerbajdžanu še Državni arhiv avtonomne socialistične republike Nahičevan v Nahičevanu in Državni arhiv Nagorno-Karabaške avtonomne oblasti v Stepanakertu. Poleg teh tvori arhivsko mrežo Azerbajdžana še okrog 70 rajonskih in mestnih državnih arhivov, ki imajo v evidenci okrog 5.500 upravnih arhivov pri ustvarjalcih. Na čelu republiške arhivske službe je glavna arhivska uprava pri svetu ministrov Azerbajdžanske SSR, Nahičevanska ASSR in Nagorno-Karabaška AO pa imata tudi svoji odgovarjajoči arhivski upravi. Celotni državni arhivski fond na področju republi-

ke obsega 7 milijonov dosjejev, od teh jih hranijo državni arhivi 2,5 milijonov. Arhivski fond obsega tudi več 10.000 filmskih, fotografskih in fonografskih dokumentov. Obiskali smo dva od centralnih državnih arhivov, in sicer zgodovinski arhiv in arhiv kino-fotodokumentacije:

a) Zgodovinski arhiv

Hrani gradivo od konca 17. stol. do februarске revolucije 1917.

Do začetka 19. stol. je bilo ozemlje današnje Azerbajdžanske SSR večinoma pod perzijsko oblastjo, razdeljeno na hanstva. Ohranjenih je le nekaj fragmentov gradiva iz posameznih hanstev. Proces priključevanja Azerbajdžana k carski Rusiji se je pričel leta 1801 (naprej je bil priključen tisti del, ki je pripadal Gruziji) in se končal leta 1828 z rusko-perzijsko pogodbo. Tedaj se je pričela formirati nova – ruska carska administracija in njen arhiv je tudi najstarejši ohranjeni fond v arhivu. Do leta 1840 je bila tu posebna vojaška uprava, nato pa se je oblikoval gubernij, kakršni so bili v notranjosti. Ta uprava se ni spremenila do februarске revolucije. Zgodovinski arhiv hrani okrog 700 fondov (250.000 dosjejev) gospodarskega, upravnega, kulturnoprosvetnega, sodnega, cerkvenega in drugega izvora. Zaposlenih ima 22 ljudi, ki so večinoma zgodovinarji, le nekaj je zgodovinarjev-arhivistov (ker je za ta profil v vsej Sovjetski zvezi le visoka šola v Moskvi). Organizacijsko je razdeljen na 3 oddelke: oddelek za kompletiranje in hranjenje, informacijsko raziskovalni oddelek in oddelek za uporabo in publiciranje. Arhiv nima svojih tehničnih služb, ampak obstajajo skupne tehnične službe za vseh 6 centralnih arhivov in so podrejene neposredno republiški glavni arhivski upravi.

b) Kino-foto arhiv

Najstarejši dokumenti v tem arhivu so iz leta 1860, najnovejši pa iz leta 1978, ker vse gradivo kompletno prevzemajo po 3 letih od nastanka in se tega roka strogo držijo. Kontrolirajo izpolnjevanje obveznosti ustvarjalcev. V arhivu sta dva oddelka, in sicer filmski in fotografski. K opremi filmskega oddelka spadajo med drugim tudi zvočnomontažne mize. O gradivu vodijo kartoteko vseh posnetih oseb, kartoteko po kadrih in po vsebini. Izvajajo tudi službo inšpekcije pri ustvarjalcih, ki morajo izročati lavande, negative in pozitivne. Hranijo jih ločeno. Filme, posnete na gorljivi trak, presnemajo na negorljivega. Filme (pa tudi negative fotografij) ob prevzemu tudi kemično obdelajo (konzervirajo), s tem da odstranijo srebro. Druga naloga arhiva je uporaba gradiva. V ta namen pripravljajo razne kataloge (npr. po režiserjih, po krajih snemanja itn.), izdajajo pa tudi vodnik.

Fotografije prevzemajo v negativu in pozitivu (največ jih prevzemajo od časopisov). Vsaka fotografija mora imeti svoj negativ. Vsak fotodokument vpišejo v inventarno knjigo in na kartice, ki jih uvrstijo v sistematične strokovne kataloge.

Knjižni muzeji in knjižnice

a) V Kijevu smo si ogledali zelo zanimiv Državni muzej knjige in knjižnega tiska Ukrajinske SSR. Muzej se nahaja na ozemlju Kijevsko-Pečorskega državnega zgodovinsko-kulturnega kompleksa v nekdanji lavrski tipografiji, ustanovljeni leta 1615. Več kot 3.000 eksponatov muzeja nam govori o začetkih pismenosti pri Slovanih, o rokopisnih knjigah in o razvoju knjižnega tiska od začetkov do današnjih dni.

b) V Erevanu smo obiskali muzej starih armenskih roko-

pisov Matenadaran Maštoca, ki je center rokopisnih zakladov armenskega naroda. Svoje začetke ima zbirka že v 5. stoletju v takratni biblioteki ečmiadzinske katedrale, ki je še danes sedež vrhovnega patriarha Armenije. Poleg tega so že v zgodnjem srednjem veku zbirali rokopise tudi pri drugih večjih cerkvah v Armeniji. Zbirke rokopisov so bile v toku zgodovine mnogokrat požgane in izropane, kljub temu pa ima muzej danes prek 16.000 rokopisov, od katerih jih je 13.500 v armensščini, ostali pa v drugih jezikih. Poleg originalnih rokopisov armenskih avtorjev od konca antike dalje (Mesrop Maštoc, po katerem se muzej imenuje, je postavil temelje pisave, ki jo Armenci uporabljajo še danes, leta 405.), hrani Matenadaran Maštoca tudi številne armenske prepise starogrških, staroperzijskih in drugih antičnih avtorjev (npr. Kategorije Aristotela), od katerih so mnogi originali izgubljeni in jih je sodobni svet spoznal le prek srednjeveških armenskih

ŠTUDIJSKO POTOVANJE ŠTUDIJSKE SKUPINE ZGODOVINSKEGA ARHIVA V CELJU V ZVEZNO REPUBLIKO NEMČIJO

Franc Sedmak

Tričlanska študijska delegacija ZA v Celju je v juniju 1981 obiskala nekatere arhive v ZRN, predvsem v deželi Baden Württemberg.

Študijsko potovanje je omogočil Inštitut za mednarodne stike dežele Baden Württemberg. Priprave vabitelja in vabljenca v zvezi z organizacijo študijskega potovanja so trajale približno leto dni in so temeljile na interesih ZA v Celju, ki se je pripravil na naročilo investicijske projektne dokumentacije pri Razvojnem centru Celje. Zaradi tega se je študijskega potovanja udeležil tudi dipl. ing. arhitekt, ki je zastopal interese projektantske organizacije RCC.

Interesi študijske delegacije so bili usmerjeni v:

- preučitev arhivske tehnologije in opreme,
- preučitev novih arhivskih stavbnih objektov in novejših objektov, adaptiranih spomeniško zaščiteneh arhivskih objektov,
- pridobitev prepotrebnih splošnih in razčlenjenih informacij arhivske prakse pred naročilom projektne dokumentacije za novogradnjo arhiva v Celju.

Delegacija je obiskala Glavni državni arhiv dežele Baden Württemberg, Deželni arhiv v Stuttgartu, Zgodovinski arhiv v mestu Wertheim, Schillerjev literarni arhiv v mestu Marbach, Zgodovinski arhiv mesta Köln in arhiv Inštituta za stike s tujino v Stuttgartu.

Posebna zahvala ZA v Celju velja ustanovi Institut für Auslandsbeziehungen dežele Baden Württemberg in predsedniku te institucije dr. Rossu ter predsedniku državnega arhiva v Stuttgartu dr. Gönnerju, ki je tudi predsednik Zveze arhivskih društev ZRN.

Vrsta specializiranih strokovnjakov je v okviru natančno izdelanega študijskega programa v 10 dneh posredovala

prepisov (npr. Filona Aleksandrijskega – 1. stol., Evzebija Kesarijskega – 3. stol., Timoteja Elura – 5. stol. in druge).

Muzej pomeni neizčrpno zakladnico podatkov ne le za preučevanje zgodovine armenskega naroda, ampak tudi svetovne zgodovine.

c) Zadnji obisk na ekskurziji smo opravili v Državni republiški knjižnici Azerbajdžanske SSR v Bakuju, ki spada med največje v Sovjetski zvezi in je glavni center nacionalne kulture te republike. Hrani okrog 4 milijone knjig, časopisov in drugega tiskanega gradiva v azerbajdžanskem, ruskem in drugih jezikih. Ustanovljena je bila leta 1923, v sedanje prostore pa se je preselila po letu 1960. Čitalnice razpolagajo s 700 sedeži, knjižnica pa ima dnevno 1200–1500 obiskov. Organizacijsko je razdeljena na 11 oddelkov in 6 sektorjev, zaposlenih pa ima več kot 250 ljudi.

potrebne informacije v zvezi z organizacijo arhivske mreže v ZRN, v deželi Baden Württemberg, s sistemom šolanja in napredovanja arhivskih kadrov, s splošnimi in s posebnimi zakoni in predpisi, z arhivsko tehnologijo ter z različnimi izhodišči pri arhivskih gradnjah na osnovi uveljavljene funkcionalne sheme.

Stališča v zvezi z arhivsko tehnologijo se med posameznimi strokovnjaki ne razlikujejo, ni pa tudi bistvenih odstopanj od znanih stališč slovenske arhivistike.

Arhivisti so imeli največje težave z arhitekti pri realizaciji principov sodobne arhivske tehnologije pri snovanju objekta v okviru celotnega projekta. Pri novogradnjah in adaptacijah, ki so jih vodili po idejni plati direktorji arhivov je bilo njihovo mnenje odločilno.

Direktorji so brez izjeme zgodovinarji – arhivisti, ki so se v času priprav in gradnje ukvarjali skoraj izključno s problemom gradnje. Pri tem seveda niso bili osamljeni, saj obstajajo upravni organi s katerimi sodelujejo, le-ti pa prevzamejo velik del organizacijsko-strokovnih nalog in pritegnjejo k sodelovanju ustrezne ustanove in strokovnjake. V tem kontekstu je gradnja arhiva predmet poglobljenega temeljitega interdisciplinarnega pristopa, v katerem odigrava arhivska stroka odločilno vlogo.

Osnova za adaptacijo ali novogradnjo je ocena količine arhivskega gradiva. Vsi direktorji, s katerimi smo se srečali, so opozarjali na prenizko oceno količine arhivskih gradiv, ne glede na zelo ostre kriterije odbiranja. Poudarjajo, da je težko prerokovati, kaj bo čez desetletja kulturna dediščina. Denarja za adaptacije in novogradnje pa je tudi v ZRN premalo, čeprav ima sporazumevanje med občino, deželo in zvezno vlado zelo solidno finančno osnovo. Vsi sogovorniki so poudarjali težave, ki jih imajo z „državno birokracijo“ pri dogovarjanju v zvezi s financiranjem.

Ne glede na različen in pri nas nižji narodni dohodek na osnovi podedovanih objektivnih okoliščin kadrovske normativi daleč presegajo stanje v arhivih SR Slovenije. Ob bolj ali manj enakem obsegu nalog primerjava ni mogoča. Najpomembnejša je seveda ugotovitev, ki temelji na

dokumentiranih rezultatih spremljanja vlage in temperature v objektu ZA v Kölnu, da klimatske naprave z izjemo arhivskega zaklonišča, ki je tudi v ZRN praviloma dvonamensko, niso potrebne, če upoštevamo ustrezne gradbene materiale ob ustrezni gradbeno-tehnični izvedbi.

(V zvezi z ZA mesta Köln glej prispevek I. Nemaniča „Obisk arhivov v Koblenzu in Kölnu“, Arhivi, letnik 11. št. 1–2, str. 83.)

Arhivska tehnologija v organizacijskem pogledu povsod sledi idealni organizacijski shemi, pri novogradnjah dosledno, pri adaptiranih stavbah – zaščitenih spomeniških objektih pa v optimalnem obsegu. Na primeru Zgodovinskega arhiva v Wertheimu ugotavljamo, da spomeniško varstvo dovoljuje večje posege v objekte kot običajno pri nas.

Če povzamemo zelo skopo prikazane ugotovitve, bi lahko rekli, da bi kazalo graditi novi arhivski objekt po vzoru Mestnega zgodovinskega arhiva v Kölnu ob upoštevanju zmogljivosti naše družbe v naslednjih 10 letih, vendar s pogledom v naslednje stoletje.

„ARHIVI '81“ POSVETOVANJE O STROKOVNIH IN TEHNIČNIH VPRAŠANJIH ARHIVOV

Peter Klasinc

V Radencih je bilo od 11. do 14. junija 1981 že 3. posvetovanje o strokovnih in tehničnih vprašanjih v arhivih, ki se je prej imenovalo posvetovanje o opremljenosti arhivskih skladišč in arhivskega ter registraturnega gradiva.

Tretje posvetovanje je rešilo vprašanje izpopolnjevalnega procesa arhivskih delavcev, ki so se združili v sekciji za arhivske delavce izven arhivskih zavodov pri ADS.

Pobudnik posvetovanja Arhivsko društvo Slovenije je skupaj s Pokrajinskimi arhivom v Mariboru povabilo k sodelovanju širok krog strokovnih delavcev, ki se s problemi stroke ukvarjajo na svojih delovnih mestih ali pa pri reševanju arhivskega vprašanja v delovnih organizacijah. V uvodnem referatu je Peter Klasinc kot predsednik organizacijskega odbora 3. posvetovanja opozoril na tesno povezavo med strokovnimi in tehničnimi problemi v arhivih. Poudaril je nujnost kontinuitete takih posvetovanj, ki morajo dobivati tudi značaj izobraževalnih tečajev. Ugotovil je, da je problemom stroke in tehnike v arhivih treba posvečati tudi v bodoče vso skrb v želji po boljši in kakovostni arhivski službi.

Dr. Jože Žontar je v svojem referatu obravnaval zakon o naravni in kulturni dediščini, predvsem pa poudaril obveznosti delovnih organizacij pri odbiranju arhivskega gradiva in izročanju le-tega pristojnim arhivom.

Dragan Čirović je v svojem referatu podal možnost za izgradnjo enotne arhivske teorije in prakse v odnosu na strokovna in tehnična vprašanja arhivov v Jugoslaviji.

Skladiščne prostore naj bi gradili celo z rezervo do 50 let vnaprej, ker so dozidave po 10, 20 letih izredno drage. Tudi adaptacije v korist arhivov so dražje od novogradenj. Poličnice so ekonom – regali, ker prihranijo 2/3 skladiščnega prostora, medtem ko arhivska škatla ne vpliva na velikost arhivskega skladišča, če bi pri tem želeli prihraniti prostor.

Vsi arhivi imajo stalen razstavni prostor, nekateri prostori služijo tudi kulturnim potrebam mesta.

Tudi manjši arhivi naj bi imeli repro-delavnico in naj bi opravljali mikrofilmanje, večji arhivi pa zahtevnejša restavratorska dela. Javilci požara, vloma so obvezni, gasilna oprema vključuje CO₂, voda je večji sovražnik arhivskih fondov kot požar.

Ne glede na različnost družbene ureditve je strokovna problematika v primerjavi z našo enaka ali zelo podobna, najsi gre za adaptacije, novogradnje ali za tehnološke in tehnične rešitve. Vsem, ki bi se zanimali za izčrpnije informacije, je ZA v Celju pripravljen ustreči kadarkoli.

Valter Žižek je podal pregled proizvodnega programa Tovarne Primat iz Maribora, zlasti pa se je kritično lotil posameznih izdelkov, ki so namenjeni za opremljanje arhivskih skladišč.

Jovan Popović je v svojem obširnem referatu nadaljeval z reševanjem problemov, ki nastajajo ob vključevanju arhivskega gradiva v načrte SLO in DS. Ta vprašanja so bila obravnavana že na 2. posvetovanju.

Viktor Vrbnjak je podal obširno poročilo o adaptaciji in novogradnji arhivov v ZR Nemčiji na primeru arhiva v Münchenu ter nas podrobno seznanil z razporeditvijo delovnih in skladiščnih prostorov. Poročilo je pripravil na podlagi razpoložljive literature.

Peter Klasinc je orisal način organiziranja arhivske službe v delovnih organizacijah. Na osnovi praktičnih izkušenj je pokazal, kako naj ukrepa delovna organizacija, da bo čimprej in čimbolje vzpostavila arhivsko službo, ki mora temeljiti na pravilnem namenu, usposobljenem arhivskem delavcu, ustreznem arhivskem skladišču in normativni urejenosti.

Ludvik Jerčič je v svojem referatu podal primer projektnega pristopa k ureditvi arhiva v ozdu na primeru DO Gorenje Muta. Zanimivo pri tem je, da ta projekt avtor uvaja tudi v praksi in bodo rezultati vidni šele čez kakšno leto.

Vladimir Žumer je v svojem za arhivske delavce izven arhivskih zavodov vsekakor najzanimivejšem predavanju podal predlog načina odbiranja arhivskega gradiva iz poslovne dokumentacije v delovnih organizacijah s področja gospodarstva. Ta problem je obravnaval glede na staro in novo arhivsko zakonodajo, predvsem pa na prakso, ki si jo je pridobil pri svojem delu na tem področju.

Ivan Marovt je za izdajo referatov pripravil svoj prispevek z naslovom Normativna ureditev poslovanja arhiva v delovni organizaciji. Dodal je tudi predlog osnutka pravilnika za arhivsko službo.

Martin Modrušan je obdelal mikrofilmanje arhivskega in dokumentarnega gradiva v arhivih delovnih organizacij in se lotil namembnosti in racionalizacije takega procesa.

Nada Majcen je opozorila na poškodbe papirja kot pisne osnove gradiva, ki predstavlja tudi kulturno dediščino. Le-ta je dostikrat zaradi slabe kvalitete in še slabšega skladiščenja tako poškodovan, da ga je potrebno „zdraviti“ v konzervatorsko-restavratorski delavnici.

Dušan Samec je podal referat Predlog osnutka arhivske stavbe in kvalitetnejše opreme arhivskega in dokumentarnega gradiva, kjer se loteva vseh problemov od zasnove stavbe do razdelitve prostorov in notranje opreme.

Ivan Aleksov je v svojem koreferatu podal nekaj specifičnih primerov odbiranja arhivskega gradiva iz registrarnega gradiva.

Marija Hernja-Masten je v svojem diskusijskem prispevku podala pregled evidene v arhivih delovnih organizacij.

Marjetka Legat je podala diskusijo o rezultatih ankete o stanju arhivskih zgradb, opreme in strokovne arhivske literature v jugoslovanskih arhivih.

Miran Kafol je na referat Jovana Popoviča podal koreferat o zaščiti arhivskega gradiva s stališča splošnega ljudskega odpora in družbene samozščite.

Na posvetovanju smo sprejeli naslednje sklepe: v teoriji in praksi je treba uveljavljati zakon o naravni in kulturni dediščini in njegove podzakonske akte; nadaljevati z dograjevanjem funkcije zaščite arhivskega in dokumentarnega gradiva v normalnih in izrednih pogojih arhivskega dela; dogovarjati se tudi v bodoče s proizvajalei opreme; nadaljevati sodelovanje na relaciji pristojni arhivi — ustvarjalei gradiva; izpopolnjevati si svoje znanje in obveščati o delu Zvezo arhivskih delavcev Jugoslavije.

Udeleženci posvetovanja so si v okviru strokovnega izleta ogledali arhive v Bratislavi in na Dunaju.

Vsi referati in koreferati z diskusijami so izšli v septembru 1981 v posebnem zborniku z naslovom „ARHIVI '81“ Strokovna in tehnična vprašanja arhivov — III. Posvetovanje, Maribor 1981.

Zbornik ima 206 strani in več prilog. Vsak referat ima sinopsis v angleškem jeziku in povzetek v enem od svetovnih jezikov.

Zbornik je tiskan na slabšem papirju in ima nekaj tipkarskih napak, kar pa ne zmanjšuje njegovega pomena.

75 LET ORGANIZIRANEGA TRSNIČARSTVA V JURŠINCII (12.9.—20.9.1981)

Nada Jurkovič

Pod pokroviteljstvom Kmetijske zadruge Ptuj ter Skupnosti trsničarjev in drevesničarjev Juršinej je Zgodovinski arhiv v Ptujju pripravil razstavo 75 LET ORGANIZIRANEGA TRSNIČARSTVA V JURŠINCII.

Razstavo smo pripravili Kristina Šamperl-Purg, Branko Oblak in Nada Jurkovič. Razdelili smo jo na tri obdobja: trsničarska dejavnost na juršinskem področju pred ustanovitvijo zadruge, delovanje zadruge od ustanovitve leta 1905 do začetka 2. svetovne vojne ter trsničarstvo od leta 1945 do danes.

Skupnost trsničarjev in drevesničarjev Juršinci ima ohranjena zapisnika načelstva in nadzorstva I. štajerske trsničarske zadruge pri Sv. Lovrencu v Slovenskih goricah ter arhiv Skupnosti zadnjih desetih let. Zapisniki občnih zborov ter druga dokumentacija zadruge iz obdobja med obema vojnama ni ohranjena, ker so ob požaru zadrufnega poslojpa zgoreli. Zato smo iskali gradivo še drugje. Tako smo dobili razstavno gradivo iz kronike župnije Sv.

Lovrenca od leta 1867 dalje, iz šolske kronike šole pri Sv. Lovrencu iz let 1806 do 1931, iz urbarjev, listin, strokovnih knjig o vinogradništvu, cepljarstvu ter trsničarstvu, ki smo si jih izposodili iz Univerzitetne knjižnice v Mariboru, pa tudi iz gradiva OLO Ptuj ter gradiva SO Ptuj.

Zanimivo je, da je bila trsničarska zadruga ustanovljena leta 1905, zapisnik prve seje nadzorstva zadruge pa je datiran s 16. aprilom 1906. Zaradi pomanjkanja časa nismo iskali ustanovitvenega akta zadruge v Gradeu, kjer je bila I. štajerska trsničarska zadruga registrirana, pač pa smo datum ustanovitve našli v Slovenskem gospodarju iz leta 1905.

Razstavo smo pripravili iz treh vrst eksponatov. Na panojih so bile fotografije formata 50 x 60 ter 30 x 40 centimetrov, v vitrinah urbar, strokovne knjige o vinogradništvu in trsničarstvu, revija Naše gorice, deklaracijski listki za trse, za popestritev pa smo si iz Pokrajinskega muzeja v Ptujju izposodili amforo, leseni kip sv. Urbana — zaščitnika vinogradnikov, posodo za galico, škropilnico, kamenico ter vrč za pijačo.

Razstava je bila odprta od 12. do 20. septembra. Glede na to, da so Juršinci oddaljeni od Ptujja 13 km, je bil obisk zadovoljiv.

II. SIMPOZIJ KRAJEVNE ZGODOVINE „POHORJE SKOZI STOLETJA“ OD 17. DO 20. SEPTEMBRA 1981

Marjan Drnovšek

Sekcija za krajevno zgodovino pri Zgodovinskem društvu za Slovenijo in Zgodovinsko društvo v Mariboru sta organizirala drugi simpozij iz krajevne zgodovine v Ribnici na Pohorju.

Prvi dan je bil namenjen preučevanju narodnoosvobodilnega boja na Pohorju in okolici. Po uvodnem referatu enega prvih partizanov na tem območju B. Čižmeka-Bora z naslovom Pohorje v narodnoosvobodilnem boju so se zvrstili prispevki o razvoju partizanskih enot (F. Filipič, M. Fajdiga, M. Ževart), o partizanskih ustanovah (L. Penič), o partizanski taktiki (Z. Klanjšček), kurirskih zvezah (B. Žolnir), o razvoju ljudske oblasti (R. Stojanovič) in o okupaciji Dravske doline in Pohorja (T. Ferenc). V razpravo po referatih se je vključil tudi Mitja Ribičič. Naslednji dan, v petek 18. septembra, je uvedel delovni dan M. Zgonik z referatom Kulturna pokrajina na Pohorju skozi stoletja. Sledili so arheološki prispevki (L. Teržan, M. Strmžnik-Gulič, S. Palič), razmišljanja o srednjeveškem življenju na Pohorju (J. Koropec, F. Gestrin), o falskem gospostvu (D. Vresnik) ter več prispevkov, ki so se nanašali na 19. stoletje tja do začetka druge svetovne vojne (V. Vrbnjak, A. Leskovec, F. Filipič, V. Melik, I. Požauko, A. Vovko). Umetnostno podobo pohorskega sveta sta nam približala S. Vrišer in J. Curk, svoja etnološka razmišljanja pa so nam podali D. Krnel-Umek, Z. Šmitek in T. Petek; naše vedenje smo obogatili s prispevkoma Pohorje v literaturi (B. Hartman) in Narečja na Pohorju (Z. Zorko), zlasti s slednjim. O pomenu šolskih kronik za krajevno zgodovino je sprego-

vori F. Ostanek in o pomenu cerkvenih listin in kronike kot virih za krajevno zgodovino ribniški župnik in ljubitelj pohorske preteklosti F. Bračič.

Zadnji delovni dan je minil v pregledu povojnega razvoja na Pohorju (I. Sernec, M. Žnidarič, F. Filipič) in v vrsti aktualnih razmišljanj o Pohorju danes in jutri. Referenti so z različnimi pristopi govorili o lesarstvu in gozdarstvu (L. Funkl), o varstvu, gojitvi in lovu divjadi (M. Adamič), o razvoju planinstva – tudi s pogledom v preteklost – (F. Degen), o turizmu (F. Razdevšek) o ogroženi naravi na Pohorju (V. Potrč). Sledila je tudi živalna razprava.

Samo prireditve so spremljale številne vzporedne akcije, kot npr. Kurirčkov festival na temo Pohorje skozi stoletja, številne razstave, literarni večer in strokovna ekskurzija po pohorski okolici. Na začetku posvetovanja je predsednik RK SZDL Mitja Ribičič izročil dr. Vasiliju Meliku visoko državno odlikovanje – red republike s srebrnim vencem.

Med spremljajočimi akcijami je bila tudi priložnostna razstava pomembnejših originalnih arhivalij o Pohorju, ki jo je pripravil Pokrajinski arhiv v Mariboru. Kratak prikaz razstavljenega gradiva z informacijo o razvoju in nalogah arhivske službe je vsebovan tudi v publikaciji Pohorje skozi stoletja, ki je izšla v času simpozija. Žal pa ni bila izkoriščena priložnost, ki jo ponujajo krajevno zgodovinski simpoziji tudi arhivski službi. Nedvomno bi bil npr. nujen referat na temo Pohorje skozi arhivske vire s prikazom ohranjenosti arhivskega gradiva za pohorsko območje. Opozorila na arhivsko gradivo o Pohorju ali npr. izbora najzanimivejših dokumentov ni mogoče zaslediti tudi v posebni prilogi Večera z dne 19. septembra 1981, v kateri so bili objavljeni deli referatov. Zamujena je bila priložnost za opozorilo na obstoj arhivske službe na tem območju in na njene rezultate.

POSVETOVANJE ARHIVSKIH SLUŽB SR MAKEDONIJE IN SR SRBIJE

Peter Klasinc

V Ohridu je bilo od 28. do 30. septembra 1981 tradicionalno vsakoletno medrepubliško posvetovanje arhivskih delavcev SR Makedonije in SR Srbije. Na njem so se kolegi lotili problemov v zvezi z gradivom, ki je nastalo po letu 1944 ozirna po osvoboditvi.

V uvodnem referatu o vstaji jugoslovanskih narodov leta 1941 je akademik Mihajlo Apostolski podal obširen pregled osvobodilnega boja v Jugoslaviji s posebnim poudarkom na sodelovanju partizanskih enot v Makedoniji in Srbiji. Obdelal je delež enih in drugih v posameznih borbenih skupinah in pri tem ni pozabil tudi na druge jugoslovanske narode in narodnosti, ki so se z Makedonci in Srbi borili za osvoboditev. Pri tem omenja tudi delež, ki so ga imeli Slovenci.

Uvodnemu referatu so sledili pozdravni nagovori gostov posvetovanja. V imenu arhivske službe Slovenije je udeležence posvetovanja pozdravil Peter Klasinc, ki je v svojem nagovoru poudaril, da si Arhivsko društvo Slovenije že od leta 1977 (osmo posvetovanje ADS) intenzivno prizadeva rešiti ali vsaj okvirno etnotno obravnavati probleme v zvezi z arhivskim gradivom po osvoboditvi. Posebej je naglasil specifičnost položaja, ki je nastal v Sloveniji po 6. aprilu 1941, ko je bila Slovenija razdeljena med tri okupatorje.

Po pozdravnih govorih je sledilo nekaj uvodnih referatov, med drugim Dragana Čirovića. Tako sta Milč Petrovič in Božidar Draškić iskala medsebojne zveze med zaščito arhivskega gradiva izven arhiva in njegovo obdelavo v arhivu, Boro Majdanac je govoril o nekaterih izkušnjah pri urejanju arhivskih fondov organov oblasti in uprave iz obdobja socialistične graditve, kakršne so si nabrali v Arhivu Srbije, Duškanka Mijukovič je obravnavala urejanje arhivskih fondov družbenopolitičnih organizacij v arhivu

Srbije. Zelo zanimivo je bilo predavanje Veroslave Veljašević, ki je opozorila na probleme, ki se pojavljajo pri urejanju in obdelavi kseroks in fotokopij arhivskega gradiva. S problemom urejanja arhivskega gradiva, nastalega takoj po osvoboditvi, iz fonda skupščine mesta Beograda se je ukvarjala Veroslava Jovanović iz Zgodovinskega arhiva Beograda. Številni udeleženci so nato sodelovali še v diskusiji in s koreferati. Tako je Marjan Drnovšek v svojem diskusijskem prispevku informiral udeležence o strokovni obdelavi gradiva socialističnega obdobja v Sloveniji. P. Klasine je govoril o pomembnosti arhivskega gradiva, nastalega po 9. maju 1945 pa vse do 1955, dalje o pomembnosti zunanje arhivske službe, posebno pri

imenujnih arhivskega gradiva, ki to gradivo hranijo oziroma bi ga morali pravilno hraniti do prevzema. Po njegovem mnenju se mora arhivska služba postaviti na realno stališče, ki mora izhajati le iz vztrajnega in neprekinjenega dela. Referati, diskusije in koreferati bodo izšli v glasilu makedonskih arhivistov Makedonskih arhivist. Za zborovalec je bila v Zgodovinskem arhivu Ohrida (v praznem arhivskem skladišču) prirejena razstava dokumentov o sodelovanju makedonskih in srbskih partizanov v času NOB. Zadnji dan posvetovanja so si udeleženci ogledali pokrajinske, kulturne in umetniške spomenike severne Grčije.

800-LETNICA VARAŽDINA – ZNANSTVENO SREČANJE

Peter Klasine

Od 1. do 3. oktobra 1981 so v Varaždinu organizirali znanstveni posvet v okviru proslav 800-letnice mesta. Organizator posveta Jugoslovanska akademija znanosti in umetnosti in Skupščina občine Varaždin, predvsem pa organizacijski odbor pod vodstvom Franja Ruže so povabili okoli 80 referentov, ki so na posvetu lahko podali le 10-minutni povzetek svojega referata. Tako smo udeleženci posveta v treh dneh dobili celotno sliko zgodovine Varaždina od predzgodovine prek rimske dobe pa vse do socialistične graditve. Publikacija, ki bo izšla, bo vsekakor zelo dober vodnik skozi zgodovino mesta. Med mnogimi referati so posebno pozornost vzbudila predavanja kolegov iz hrvaških arhivov. Tako so Milenko Pandžić, Josipa Paver in Mirko Androič opozorili na gradivo v arhivih SR Hrvatske in v Arhivu Jugoslavije. Istvan Nagy je predstavil arhivsko gradivo kot vir za zgodovino Varaždina v Nacio-

nalnem arhivu Madžarske. Več arhivskih delaveev je na osnovi ohranjenega arhivskega gradiva podalo svoje referate. Tako je Vinko Foretić obdelal odnose Dubrovnika s severno Hrvaško s posebnim ozirom na Varaždin. Mirko Marković je opisal Varaždin na geografskih kartah v 16. in 17. stoletju. Ivan Kampuš je obdelal davčni sistem varaždinske županije. Med slovenskimi predstavniki je predaval dr. Jože Mlinarič o varaždinskih in hrvaških dijakih na šoli v Rušah pri Mariboru 1645 do 1760. Peter Klasine je podal okvirni pregled arhivskih virov za zgodovino Varaždina in njegove okolice v nekaterih arhivih Slovenije. Anton Ožinger je govoril o cerkveni razdelitvi med zagrebško in lavantinsko – mariborsko škofijo tudi z ozirom na ogrsko (Prekmurje) do leta 1940. Viktor Vrbnjak je prikazal kulturne stike med Varaždinom in slovenskim Podravjem. Dr. Sergej Vrišer je opisal vezi med baročnimi kiparji Štajerske in varaždinskega kraja. Na koncu je akademik Jakov Sirotković, predsednik JAZU, ugotovil, da so referenti opozorili na mesto Varaždin kot neizčrpno zakladnico za raziskovalce vseh panog zgodovine, ekonomije, zdravstva, prava itd.

PRVO ZVEZNO POSVETOVANJE ARHIVSKIH DELAVCEV JUGOSLAVIJE

Peter Klasine

Zveza arhivskih delaveev Jugoslavije in Društva arhivskih delaveev organov in organizacij v federaciji sta od 8. do 10. oktobra 1981 v Beogradu pripravila prvo zvezno posvetovanje arhivskih delaveev Jugoslavije. Prvo zato, ker je v tem mandatu in s tem naslovom res prvo. Posvetovanje se je odvijalo v stavbi Arhiva Jugoslavije v

veliki dvorani in je v celoti uspelo. Udeležilo se ga je okoli 450 arhivskih delaveev iz vse Jugoslavije in tudi precej gostov iz Beograda in njegove okolice. Po opravljenih otvoritvenih pozdravnih govorih predsednika Zveze arhivskih delaveev Mata Kapovića in direktorice Arhiva Jugoslavije dr. Side Marjanović ter pokroviteljev je prof. dr. Branko Petranović podal svoj uvodni referat o velikih silah in političnih močeh jugoslovanske družbe proti Jugoslaviji leta 1941. V obširnem zgodovinskem pregledu je avtor obdelal nekatere smernice politične zgodovine na Balkanu od prve svetovne vojne do leta 1941. Organiza-



Delegacija Zveze arhivskih delavcev Jugoslavije pri položitvi venca na grob Josipa Broza Tita v Hiši cvetja ob prvem zveznem posvetovanju arhivskih delavcev Jugoslavije 8. oktobra 1982

torju pa ni uspelo realizirati posvetovanja tako, da bi predavanja predstavljala arhivsko problematiko in uporabo arhivskega gradiva za preučevanje zgodovine leta 1941. Tudi mnogi koreferati na glavno temo se niso držali temeljne usmeritve posvetovanja, da bi naj predstavili arhivsko gradivo za leto 1941 v posameznih arhivih republik in v obeh pokrajinah. Dr. Mladen Stefanović iz Arhiva CK ZKJ v Beogradu je imel koreferat Zgodovinski dokumenti o mednarodnem priznanju NOB v Jugoslaviji s posebnim ozirom na oddaje radijske postaje Svobodna Jugoslavija 1941–1945. Anka Petrović iz Vojnozgodovinskega inštituta iz Beograda je prebrala poročilo o virih za zgodovino NOB v Jugoslaviji leta 1941 v fondih vojaških provenienc. Dr. Zdravko Antonić iz Arhiva BiH v Sarajevu je podal pregled arhivskega gradiva v arhivih BiH za leto 1941, dr. Aćif Bajrami iz Arhiva Kosova v Prištini pa pregled gradiva o NOB na Kosovu. Marjeta Adamič iz arhiva Inštituta za zgodovino delavskega gibanja v Ljubljani je imela koreferat z naslovom Arhivski viri za NOB leta 1941 v Sloveniji. Koreferate so na to temo podali tudi Petar Strčić, Milutin Jakovljević, dr. Velimir Breovski, Josipa Paver in Konstantin Sekulić. Druga glavna tema posvetovanja je bil referat Dragana Čirovića z naslovom Mogućnost samoupravnog sporazumevanja i udruživanja Arhiva u SFRJ. Referat je s koreferatom dopolnila Nada Majcen iz Arhiva SR Slovenije v Ljubljani z naslovom Problemi in vprašanja samoupravnega sporazumevanja in združevanja dela in sredstev na področju konzervacije arhivskega in knjižnega gradiva in Jovan Popović iz Arhiva Jugoslavije z naslovom Nekatere posebnosti uporabe bodočega samoupravnega sporazumevanja o združevanju arhivov SFRJ v Skupnost arhivov Jugoslavije.

Tretja glavna tema – referat Božidarja Bojovića iz Arhiva Jugoslavije v Beogradu – je bila Konceptija centra za informacije Arhiva Jugoslavije in osnovni elementi arhivskega informacijskega sistema v SFRJ. K referatu je Miljenko Pandžić iz Arhiva Hrvatske v Zagrebu podal koreferat Problemi organiziranja informacijskega sistema arhivske službe v SR Hrvatski. Vlado Vučinić iz izvršnega

sveta SAP Vojvodine v Novem Sadu je imel koreferat Razvoj modernih informacijskih sistemov in stanje ter potrebe arhivov ob vpeljevanju avtomatske obdelave podatkov. Olga Bećarova iz Arhiva Skopja je podala prispevek Uporaba informacijskega sistema v arhivih in Damir Zagota iz Arhiva Hrvatske v Zagrebu Delovanje dokumentarno – informacijskih centrov v Hrvatski.

Četrto glavno temo posvetovanja je predstavila predsednica komisije za organizacijo dela in normiranje v arhivih SFRJ direktorica Arhiva Srbije v Beogradu Mirjana Dajić z naslovom Moderen profil arhiva v Jugoslaviji. Na teze referata je dal svoj diskusijski prispevek Peter Klasinc iz Pokrajinskega arhiva v Mariboru z naslovom Moderni arhiv, rezultati, usmeritve, bodočnost.

V okviru posvetovanja so si udeleženci v veliki razstavni dvorani Arhiva Jugoslavije ogledali zanimivo razstavo „Ustanak u Jugoslaviji 1941. godine“, avtorja Zivojina Spasića iz Arhiva Jugoslavije. Posebno zanimiv je bil ogled projekcije multivizije z naslovom „Vstaje v Jugoslaviji leta 1941“ režiserja Nikole Radoševića.

V lepem sončnem popoldnevu so se udeleženci posvetovanja iz stavbe Arhiva Jugoslavije 8. oktobra 1981 ob 14.30 v koloni napolili v Ilišo cvetja, kjer so na grob Josipa Broza položili šopek cvetja. Ogledali so si tudi Muzej „25. maj“.

Zadnji dan posvetovanja so za udeležence organizirali izlet v Titovo Užice in na Kadinjačo z ogledom spomenikov narodnoosvobodilnega boja. V posebnem spominu je ostal obisk legendarne Kadinjače, kjer nas je vodič res nazorno popeljal od bitke do bitke.

V okviru zveznega posvetovanja arhivskih delavcev Jugoslavije so intenzivno delala naslednja telesa in komisije. Zasedalo je predsedništvo ZADJ, delale so komisije za knjižnice, za popis arhivskih fondov in zbirke, komisija za informacijski sistem itd., tako smo dokazali, da je možno delo komisij skupno z vsakoletnim zveznim posvetovanjem. Na osnovi 50. člena Statuta ZADJ je bil za predsednika predsedništva z enoletnim mandatom izvoljen Todor Taleski iz Arhiva Makedonije v Skopju.

X. ZBOROVANJE ARHIVSKIH DELAVCEV SLOVENIJE – ANKARAN, 21.–23.10.1981

Vladimir Kološa

V želji, da omogočimo regionalnim arhivom opozoriti družbenopolitične ter druge organe in organizacije v regijah na svojo dejavnost tudi v okviru dejavnosti celotne arhivske službe v republiki, prirejamo arhivski delavec svoja zborovanja v različnih regijah Slovenije. Tako smo imeli 8. zborovanje leta 1977 na področju Zgodovinskega arhiva Ljubljana v Kočevju, 9. pa na področju Pokrajinskega arhiva Maribor v Radencih. Deseto zborovanje smo načrtovali na področju pokrajinskega arhiva Koper in delavei tega arhiva so se pri njegovi organizaciji zelo

potrudili in veliko prispevali k temu, da je zborovanje uspelo.

Z 9. zborovanjem v Radencih je pričelo Arhivsko društvo Slovenije s ciklusom zborovanj, na katerih naj bi postopoma obdelali arhivsko gradivo z vseh področij družbene dejavnosti (uprava, gospodarstvo, družbenopolitične organizacije, sodstvo itd.). Upravne organe in njegovo arhivsko gradivo smo obravnavali že na 9. zborovanju v Radencih, zato je 4-članska delovna skupina za vsebinsko pripravo 10. zborovanja, ki jo je imenoval izvršni odbor društva, pripravila 10 širših tem pod skupnim naslovom Arhivsko gradivo za slovensko gospodarstvo od srede 19. stoletja do danes. Ni nam sicer uspelo zagotoviti referentov za vse teme, referatov v okviru nekaterih tem pa je bilo celo po več.

Nimam namena na tem mestu poročati o posameznih referatih, ki so vsi objavljeni v 4. letniku Arhivov, kjer se bralci lahko najhitreje informirajo o njihovi vsebini v sinopsisih. Isto velja za koreferate. Želim le opozoriti na nekatera svoja opažanja ob tem zborovanju.

Kdor pozna nekaj zadnjih zborovanj slovenskih arhivistov, vsaj tista od slovenjgraškega 1974 dalje, ko smo si izborili možnost za objavo vseh referatov s tem zborovanjem, lahko opazi med referenti vedno več novih imen iz vrst arhivskih delavcev. Medtem ko so bili delavci slovenskih arhivov na zborovanju v Slovenj Gradcu leta 1974 z redkimi izjemami le poslušalci (od 15 referentov so bili tedaj zaposleni v arhivih le 4, ostali pa so bili predvsem zgodovinarji iz vrst univerzitetnih profesorjev in sodelavci znanstvenih inštitutov), se je to razmerje na kočevskem zborovanju uravnovesilo na 6 proti 6, že na zborovanju v Radencih leta 1979 pa smo arhivski delavci obinili to razmerje sebi v prid, saj je bilo le 5 referentov in koreferentov od skupno 19 izven arhivskih vrst, v Ankarani pa le še 2 do 14 referentov (pri čemer ne upoštevam dveh referatov o tehnični opremljenosti arhivskih skladišč, ki nista bila v prvotnem konceptu zborovanja). Čeprav smo se glede aktivnega sodelovanja na našem desetem zborovanju dovolj zgodaj obrnili na več zgodovinarjev-raziskovalcev, ki se ukvarjajo predvsem z gospodarsko zgodovino Slovencev, je bil odziv šibak.

Pri tem je treba poudariti, da ne gre za kakšno razhajanje v sodelovanju med zgodovinarji-raziskovalci in arhivisti. To sodelovanje je le postavljeno na višjo raven na podlagi

obojestranskih interesov; lahko rečemo, da se je delitev dela med zgodovinarji-raziskovalci in arhivisti v zadnjih letih pričela izvajati v veliko večjem obsegu kot v preteklosti in da slovenski arhivski delavci vse bolj obvladamo svoje področje dela, za kar ima z aktiviranjem svojih članov prav gotovo zasluge tudi Arhivsko društvo Slovenije.

Drugo, kar želim poudariti, je rekordna udeležba na tem zborovanju. Samo članov društva se ga je udeležilo prek 100, s kolegi iz drugih republik in pokrajin ter drugimi gosti pa je bilo udeležencev več kot 120. Naj omenim precejšnje število udeležencev — arhivarjev iz delovnih organizacij, občinske uprave in od drugod. Ne morem pa mimo dejstva, da sta bila na zborovanju Pokrajinski arhiv Maribor in Zgodovinski arhiv CK ZKS zastopana le minimalno, saj ne smemo pozabiti, da so ta zborovanja namenjena v prvi vrsti nam, arhivskim delavcem, šele nato zgodovinarjem-raziskovalcem in drugim udeležencem.

Povedati želim še nekaj besed o Arhivskem društvu Slovenije in o slovenski arhivistiki nasploh, kot ju vidijo zunanji opazovalci. Od gostov in kolegov iz bratskih republik smo imeli na zborovanju priliko slišati veliko pohvalnih besed o našem delu. Ne smemo pozabiti, da ima zasluge za takšno mnenje o nas vseh predvsem peščica zanesenjakov, ki vleče slovenski arhivski voz navkreber brez velike pomoči svojih kolegov. Ker smo maloštevilni moramo biti vsi veliko bolj angažirani pri delu.

ZNANSTVENO SREČANJE IN POSVETOVANJE ZVEZE DRUŠTEV ARHIVSKIH DELAVCEV SR HRVATSKE

Petar Klasinc

Arhivski delavci sosednje SR Hrvatske so od 16. do 20. novembra 1981 priredili svoje redno posvetovanje. Začeli so ga 16. novembra v Zagrebu s temo, posvečeno štiridesetletnici vstaje narodov in narodnosti Jugoslavije. V tem uvodnem delu so znanstveniki prikazali stanje o hranjenosti arhivskih virov v arhivih Hrvatske o zgodovinskem dogajanju v letu 1941. V svojem pozdravnem govoru je akademik prof. Branko Kesić s posebno pozornostjo analiziral mesto in pomen, ki ga predstavljajo poklicne arhivske ustanove na Hrvaškem in v ostalem jugoslovanskem prostoru. V svojem nagovoru je poudaril, da imajo arhivske ustanove v hranjenju arhivskega gradiva pomembno, odgovorno nalogo in da morajo posvečati pravilni skrbi za arhivsko gradivo iz leta v leto večjo pozornost. Ugotavljal je oziroma spodbujal, da se na terenu nahaja še veliko neprevzetega arhivskega gradiva tako starejše kot novejše dobe. Pravilna hranba arhivskega gradiva, zlasti pa sistematičnost zbiranja sta pomembni zato, da bi prihodnje generacije lahko pravilno

ocenile sedanje zgodovinske procese. Opozoril je namreč, da pišemo danes zgodovino upora in NOB še vedno pod vplivom čustvene navržanosti na dogodke in osebe in da bo nepristransko sliko ustvarila šele prihodnost oziroma znanstveno raziskovalno delo in resno preučevanje arhivskega gradiva v arhivskih ustanovah. Pripomniti moram, da poklicni arhivski zavodi v SR Sloveniji ne hranijo arhivskega gradiva partizanskih enot ali okupacijskih vojaških oziroma upravnih organov. Seveda se v posameznih arhivskih fondih (npr. uprava, sodstvo, gospodarstvo, šolstvo ipd.) nahajajo posamezni dokumenti, ki prilijajo v poštev pri znanstveni obravnavi.

Znanstveno srečanje je pozdravil tudi general Stanko Neletilić, predsednik zveze borcev NOB Hrvatske.

Znanstveno srečanje se je potem nadaljevalo s prikazom pregleda tekstov Josipa Broza Tita v letu 1941 na Hrvaškem, ki ga je podal direktor Arhiva Hrvatske Petar Strčić. Ljiljana Modrić iz Zagreba je opisala vire za zgodovino Hrvatske v letu 1941, ki jih hrani Inštitut za zgodovino delavskega gibanja SR Hrvatske. Josipa Paver iz Arhiva Hrvatske je v sistematičnem pregledu prikazala gradivo za zgodovinsko leto 1941, ki ga brani ta arhiv. Djuro Zatezalo iz Karlovca je poročal o virih za zgodovino NOB v letu vstaje na karlovaško-kordunskem, banjskem, ličkim, pokupskem in žumberačkim področju, ki

jih hrani zgodovinski arhiv v Karlovcu. Anton Giron z Reke je prikazal vire za leto 1941, ki se hranijo v Zgodovinskem arhivu Reka, medtem ko je s podobnim prikazom virov za citirano obdobje končal direktor Zgodovinskega arhiva v pazinu Dražen Vlahov. Posamezni arhivski delavci so s pregledi gradiva za zgodovino upora v letu 1941 nadaljevali. Ante Usmiani in Milivoj Blažević sta prikazala pregled arhivalij citiranega obdobja za severno Dalmacijo, ki jih hrani arhiv v Zadru. Podobno je Nada Jaman obdelala gradivo, ki ga hrani arhiv v Splitu. Južno Dalmacijo je v tem smislu obdelal Mato Kapović iz Dubrovnika, Ante Vukadin je prikazal arhivalije omenjenega obdobja, ki se hranijo v Osijeku, medtem ko je Gojko Drača v tem smislu obdelal Slavonski Brod. Marija Margetić in Rozalija Filipović sta prav tako karakterizirali gradivo tega obdobja, prva za Sisak, druga za Bjelovar. Dubravka Čengić iz Zagreba je podala pregled arhivskega gradiva v Zgodovinskem arhivu v Zagrebu, ravnatelj Arhiva v Varaždinu Mirko Androić je obdelal arhivsko gradivo leta 1941 s Hrvatskega Zagorja, Podravine in Medimurja, ki ga hrani arhiv v Varaždinu.

Na srečanju oziroma posvetovanju so sklenili, da bodo referate objavili v sodelovanju z JAZU v Zagrebu, ki je bila pokroviteljica tega znanstvenega srečanja. Med drugim so se srečanja udeležili številni družbenopolitični delavci, pa tudi predstavniki znanosti, tako dr. Pavle Gregorić in akademik Ante Mohorovičić. Pri tem pa je potrebno poudariti, da je bilo za tako pomembno temo obveščanje pomanjkljivo, saj se je posvetovanja v Zagrebu udeležilo samo okoli 50 ljudi.

Dne 17. novembra 1981 se je nadaljevalo posvetovanje v Varaždinu. Vzrokov za to, da je bilo nadaljevanje prav v Varaždinu, je več. Posvetovanje se je namreč vključevalo v splošne proslave 800-letnice Varaždina, nadalje 760-letnice hranjenja arhivskih dokumentov v Varaždinu in končno 30-letnice Zgodovinskega arhiva v Varaždinu. Te okoliščine so nekako narekovale, da se je nadaljnje posvetovanje upravičeno preneslo iz Zagreba v Varaždin. V pozdravnem otvoritvenem nagovoru je predsednik SO Varaždin Ćiril Gabrovec prikazal mesto oziroma vlogo Varaždina v širši skupnosti ter opozoril na perspektivni razvoj mesta in njegove okolice. V nadaljevanju je M. Androić nazorno prikazal razvoj oziroma zgodovino Varaždina od prve omenbe 1181 (gerestin) do današnjih dni. Njegov pregled je bil sprehod skozi življenjska obdobja mesta na meji z Nemčijo (ad Theutonica), velikega trgovskega središča v srednjem veku, pozneje tudi nekaj časa glavnega mesta Hrvatske.

Omenil je nastanek prvih manufaktur, poznejših tovarn, opisal je elektrifikacijo, gradnjo in razvoj raznih šol in

kulturnih ustanov. Daljši film po tem referatu je omenjene zgodovinske dogodke še dopolnil.

Miljenko Pandžić je v krajšem pregledu prikazal ohranjenost arhivskega gradiva za zgodovino Varaždina v Arhivu Hrvatske, kjer je med drugim precej gradiva za plemiško družino Pethe de Gerše in kraj Završje. Josipa Paver je poročala o nekaterih fondih v Arhivu Hrvatske, ki vsebujejo podatke za zgodovino Varaždina v novejši dobi, predvsem pred prvo svetovno vojno. Opozorila je na oddelke Varaždinske županije v prezidialnih aktih vlade, ki se nahajajo v tem arhivu. Peter Klasinc iz Pokrajinskega arhiva v Mariboru je s svojim referatom pokazal na možnost medsebojnega obveščanja med arhivskimi zavodi o posameznih arhivskih dokumentih, ki sicer po svojem provenienčnem principu ne pripadajo k temu ali onemu arhivu. Opozoril je hrvatske arhivske delavce na tiste fonde, ki jih hranijo arhivi v SR Sloveniji in ki vsebujejo posamezne dokumente ali skupine dokumentov o zgodovini Varaždina in njegove okolice. Ravnatelj varaždinskega arhiva M. Androić je obširneje poročal o 30-letnici Zgodovinskega arhiva in o 760-letnici organiziranega hranjenja arhivskega gradiva v Varaždinu.

Polemiko je s svojim referatom Informatika v arhivih sprožil Miljenko Pandžić. Podrobno je prikazal delovanje komisije za informatiko pri Zvezi arhivskih delavcev Jugoslavije. Zborovalec je sporočil nekaj svojih izkušenj, dal smernice za uvajanje arhivov v informacijsko-dokumentacijske centre, pokazal na možnosti razvoja teh v arhivih ter na povezavo med arhivi. Med koreferenti so bili Nada Jaman, Gojko Drača, Peter Klasinc, ki so med drugim poudarjali pomanjkljivosti pri dosedanjem usmerjanju arhivov k informacijsko-dokumentacijski dejavnosti. Poudarjali so, da je treba arhivsko gradivo najprej primerno urediti in narediti zadovoljive popise kot informativna sredstva. Zborovalec so sprejeli sklep, da bi začeli z organizirano izmenjavo podatkov o posameznih arhivskih dokumentih s fondi, ki jih hranijo arhivske ustanove.

V dneh posvetovanja je Zveza društev arhivskih delavcev Hrvatske opravila svoj redni občni zbor in izvolila nov izvršni odbor s predsednikom dr. Djurom Zatezalom iz Karlovca. Iz poročil o delu društva in o delu posameznih komisij je bilo razvidno, da so se arhivski delavci v sosednji SR Hrvatski srečevali s številnimi problemi, ki so bili podobni našim v Sloveniji.

Zborovanje so hrvatski arhivski delavci sklenili s strokovno ekskurzijo v zahodno Madžarsko (Szombathely in Sopron) ter Gradišćansko (Burgenland), kjer so si udeleženci izmenjali mnenja o raznih arhivskih vprašanjih, ogledali pa so si tudi nekatere umetnostnozgodovinske spomenike.

SIMPOZIJ O KNJIŽNIČNIH VEZAVAH, ZGODOVINSKEM RAZVOJU IN KONZERVACIJI

Nada Majcen

Dne 17. in 18. novembra 1981 je Muzej uporabne umetnosti v Beogradu skupaj z Narodno biblioteko Srbije

organiziral že tretji simpozij o knjižničnih vezavah, o njihovem zgodovinskem razvoju in konzervaciji na področju Srbije in Vojvodine v času od 16. stoletja do danes. Zgodovinski razvoj knjigoveštva je že dolga leta eno od področij, s katerim se ukvarjajo v Muzeju uporabne umetnosti v Beogradu. Prvi simpozij je bil novembra 1965, drugi pa konec leta 1973. Gradivo obeh simpozijev

je objavljeno v Zborniku muzeja, št. 11 in 18, gradivo letošnjega simpozija pa bo predmet naslednje številke.

Referati nekaj avtorjev (Lj. Vasiljeva, L. Čurčić, V. Sečanski, N. Djokić, Z. Jane) so rezultati sistematične analize danes ohranjenega pisanega in tiskanega knjižničnega gradiva. Na osnovi analize identičnih ornamentnih figur na posameznih platnicah, povezanosti črt in zlebov na robovih platnic, datiranja papirja s pomočjo vodnih znakov so identificirane posamezne knjigoveške delavnice in posamezni knjigovezi ter mesto njihovega delovanja. Zelo veliko dragocenega knjižničnega gradiva se med drugim danes nahaja v samostanih Dečani, Studenica in Pečka patriarhija.

Referent L. Čurčić iz Novega Sada je govoril o vezavah srbskih knjig, ki so bile tiskane v Benetkah v času od 1760–1813 v tiskarni Grkov Dimitrija in Pana Teodosija z cirilskimi črkami, ki so bile kupljene v Rusiji. Knjige, tiskane v tej tiskarni, so vezane bolj skromno in racionalno, kot je bila tedanja benečanska navada. Srbske knjige so se tiskale tudi v tiskarni Emanuela Jankovića, ki je že leta 1773 omenjen v novosadski knjigi obrtnikov. Tukaj so tiskali tudi nekaj izdaj Dositeja Obradovića.

V drugi polovici 19. stoletja je bila knjigoveška obrt zelo cenjena, zato so tudi izdelki – knjige bolj razkošne in bogate. Med najbolj znanimi in tudi cenjenimi knjigovezi je bil Franc Engelhart. Njegovi izdelki se danes poznajo po signaturi in po njemu značilnih okrasnih elementih. Njegove vezave so znane že leta 1847.

Vendar je v istem času delovalo v Beogradu tudi več znanih knjigovezov, ki pa svoje izdelke niso signirali, čeprav so bile vezave zelo reprezentativne in značilne za posamezne delavnice. Proti koncu 19. stoletja so organizirali tudi obrtniško združenje knjigovezov.

Tako so knjigovezi Engelhart in še nekateri drugi sodelovali s svojimi izdelki tudi na Svetovni razstavi v Parizu leta 1889.

Danes je identifikacija posameznih delavnic tega časa precej težka, ker so izdelki sičar značilni za posamezne delavnice, vendar pa običajno ne signirani.

Stilski elementi, katere uporabljajo knjigovezi, odgovarjajo stilu časa srednjeevropske kulture, čeprav včasih tudi z desetletno zamudo. Na ohranjenem gradivu so opazni znaki, značilni za bidermajer, rokoko in secesijo.

Razvoj obrtnega knjigoveštva je bil v začetku 20. stoletja

po prvi svetovni vojni zavrt z vzponom strojne obdelave knjig.

Milanka Tadić je predstavila poslušaleem zgodovinski razvoj fotoalbumov (rojstni kraj naj bi bil Pariz), ki so tudi odsev časa.

Naslednji predavatelj je opisal zgodovino znane knjigoveške delavnice Paštrmac, kjer se že 250 let ukvarjajo s knjigoveštvom; delali so npr. tudi za kabinet tovariša Tita.

Dr. Vera Radosavljević, vodja oddelka za konservacijo v Narodni biblioteki Srbije, je govorila o konzervaciji knjigoveških vezav in istočasno opozorila, da je potrebno dragoceno gradivo že preventivno pravilno shranjevati in tudi pravočasno konzervirati, ne pa dovoljevati, da mnoge dragocene umetnine skoraj propadejo in se šele takrat išče pomoč konzervatorja, ko je že skoraj prepozno.

Ob simpoziju je bila odprta tudi razstava najbolj pomembnih, ohranjenih vezav srbskih knjigovezov od konca 18. stoletja do prve svetovne vojne.

V drugem delu razstavnih prostorov Muzeja uporabne umetnosti pa je bila v istem času še ena razstava na temo papir – „Dela na papirju, umetnost papirja, umetnost na papirju“, ki jo je organiziral muzej v sodelovanju z njujorško univerzo in ameriško ambasado v čast stoletnice ameriško-jugoslovanskih diplomatskih odnosov. Vsi razstavljeni eksponati, grafike, risbe, knjige, so bili izdelani iz ročno izdelanega papirja. Na sami razstavi so prikazovali ročno izdelavo papirja iz koruznih odpadkov v majhnem.

Na poti domov, premišljuje o pravkar minulem simpoziju in njegovi vsebini, sem primerjala stanje v slovenskem prostoru na tem področju. Na žalost ugotavljam, da je tu velika praznina, ki pa verjetno ne bi smela biti.

Ali naša slovenska pisana zgodovina ni zadosti bogata in zanimiva, da se ne bi našel strokovnjak ali skupina strokovnjakov, ki bi nadaljevala pionirsko delo posameznikov in bi kronološko obdelala in identificirala slovensko obrtno knjigoveštvo do današnjih dni.

Takšna študija ne bi bila samo zanimiva, ampak tudi zelo koristna. Tradicija in izsledki obrtnega knjigoveštva, ki je v nevarnosti, da gre v pozabo, a so del osnove konzervacije knjižničnega gradiva, ne bi bili prekinjeni.

UTRINEK S 5. SLOVENSKEGA KNJIŽNEGA SEJMA V LJUBLJANI

Marjan Drnovšek

V sprejemni dvorani Cankarjevega doma v Ljubljani je bil od 18. do 24. novembra 1981 slovenski knjižni sejem, na katerem so bili prikazani dvoletni rezultati na knjižnem področju. Poleg knjižnih novitet so bila v zvezi z raznimi obletnicami predstavljena dela že umrlih kulturnih ustvarjalcev (npr. Levstikova dela in dela o Levstiku, dela

Josipa Jurčiča in Simona Gregorčiča, dela Louisa Adamića). V počastitev 40. obletnice vstaje je bila razstava knjig o NOB. Svoje mesto na sejmu so dobila tudi dela Bena Zupančiča in Edvarda Koebeka. Organizirali so še vrsto drugih manjših razstav, stikov piscev z bralci in zelo uspešno prodajo knjig s popustom.

Na živahnem sejmu knjižne bere smo našli tudi nekaj publikacij, ki so plod dela naše, tj. arhivske stroke. Stisnjene so bile na panoju med skupinama Nagrajene knjige 1979–1981 in Žepne knjige. Z njihovo predstavitvijo je obiskovalec sejma dobil določeno informacijo o

naši založniški dejavnosti. Zato naštejemo ta dela. Poleg publikacij Arhivskega društva Slovenije (Arhivi II, 1979; Arhivi III, 1980; Viri I – J. Pleterski, Politično preganjanje Slovencev v Avstriji 1914–1917, Ljubljana 1980; Arhivi'81 – III. posvetovanje, Maribor 1981) so bila razstavljena dela Zgodovinskega arhiva Ljubljana (Gradivo in razprave 1 – F. Štukl, Zapisniki in drugi dokumenti, izbrani iz arhiva občine Škofja Loka 1861 do 1918, Škofja Loka 1979; Gradivo in razprave 2 – Vodnik po fondih Zgodovinskega arhiva Ljubljana, Ljubljana 1981; Gradivo in razprave 3 – V. Valenčič, Ljubljanska trgovina od začetka 18. do srede 19. stoletja, Ljubljana 1981), Arhiva SRS (Viri I – M. Verbič, Deželnozborski spisi Kranjskih stanov 1499–1515, Ljubljana 1980) in Pokrajinskega arhiva Maribor (J. Mlinarič, Gradivo za zgodovino Maribora V, Listine 1271–1415, Maribor 1979).

Ob tem sem ugotovil, da imam pred seboj naključno

izbrana dela. pogrešal sem, sicer maloštevilna, dela Zgodovinskega arhiva Ptuj in Pokrajinskega arhiva Koper. Tudi Arhiv SRS je v zadnjih dveh letih izdal vrsto inventarjev, katerih mesto bi bilo tudi na tem sejmu. V bodoče bi bilo treba na tako množično obiskani prireditvi nastopiti bolj enotno, npr. pod skupnim naslovom Slovenska arhivska literatura. Mnogim se morda dozdeva, da je to vprašanje obrobne pomena. Vendar menim, da so ravno take manifestacije ugodna priložnost za predstavitve ne samo naših knjig, ampak tudi stroke kot take. Ob razstavljenih knjigah bi morali izdati propekt, v katerem bi pojasnili potrebnost izdajanja arhivske literature in navedli kje se ta dobi. Živimo v času, ko moramo naša dela približati tudi širšemu krogu bralcev. Peti slovenski knjižni sejem je bil potemtakem naš prvi korak v predstavitvi naše literature. Upajmo, da bomo na šestem sejmu bolj celovito in prodorno predstavili arhivske publikacije.

ORMOŠKE MESTNE PRAVICE (26.11.–2.12.1981)

Ivan Lovrenčič

Letos mineva 650 let od časa, ko je Ormož dobil pravice in svoboščine avtonomnega mesta. Zgodovinski arhiv v Ptujju bo ta jubilej počastil z razstavo, s katero bo skušal prikazati življenje mesta in meščanov od takrat do danes. Dne 2. maja 1331 sta brata Herdegen in Fridenk Ptujski podelila prebivalcem mesta Ormoža („unsern Bürgern darue dem Hollermues“) vse pravice in svoboščine, kot jih imajo meščani v Ptujju. V listini Ptujski tudi obljubijo, da bodo kasneje izdali prave mestne pravice – statut.

Razstava je postavljena s pomočjo reprodukcij listinskega gradiva in opremljena s spremnimi teksti, ki razlagajo vsebino eksponatov in jih med seboj povezujejo. Za predstavitev življenja meščanov in za prikaz odnosov mesta do dejavnikov znotraj in zunaj njega, se je bilo nujno treba poslužiti ptujškega mestnega statuta. Seveda pa Ormož v srednjem veku in tudi pozneje ni imel tako pomembne vloge kot bližnji Ptuj. Sam nastanek mesta ni

bil spontan, ampak mu je botrovala težnja zemljiških gospodov po ekonomski in politični uveljavitvi. Važen moment pri razvoju mesta je bil tudi, da je bilo to obmejno področje in so se tu dolga leta križali različni interesi, kar pa je obenem zaviralo razvoj obrti in trgovine, zato se tudi mestna samouprava ni razvijala tako kot npr. v Ptujju, čeprav sta obe mesti imeli istega zemljiškega gospoda.

Na splošno pa je Ormož stagniral vse do 19. stoletja. Vzrokov za to je bilo seveda mnogo, med njimi vpadi Turkov in Krucev, bližina Ptujja in na drugi strani Varaždina, nemoč meščanov v boju z mestnimi gospodi, zanimivo pa je tudi to, da se sem niso priseljevali tujci in z njimi seveda tudi večji kapital. Nemški pritisk je začel naraščati šele v drugi polovici 19. stoletja. Močno je v Ormožu odjeknilo revolucionarno leto 1848, vendar je bil glavni pobudnik manifestacij okoliško prebivalstvo. Srednjeveških okvirov se začne Ormož reševati dejansko šele po drugi svetovni vojni, ko se je tu naselila industrija, in dala mestu popolnoma novo podobo. V tem obdobju je dobil Ormož tudi prvi statut, tj. leta 1964.

ocene, poročila o publikacijah

ARHIVIST, časopis zveze arhivskih delavcev Jugoslavije in arhivov v SFRJ, št. 1. Beograd 1980

Ivan Lovrenčić

Ta številka je v celoti posvečena zveznemu posvetovanju arhivskih delavcev Jugoslavije, ki je bilo v Novi Gorici od 15. do 17. novembra 1979.

Posvetovanje je bilo tematsko razdeljeno na pet delov, zajemalo je probleme, ki so bili v danem trenutku najbolj potrebni obdelave in reševanja.

Prvo predavanje Ivana Križnarja obravnava na osnovi arhivskih virov doprinos KP Jugoslavije v predvojnem obdobju, predvsem na tistih področjih, kjer je delavski razred zahteval korenite spremembe. Iz vseh zbranih dokumentov je razvidno, da so komunisti želeli zbrati okoli sebe delavce in kmete v enotnem boju proti socialnemu in nacionalnemu zatiranju.

Druga tema gorovi o načrtovanju v arhivskih ustanovah. Prav to, da najdemo edino pravo pot pri srednjeročnem

in dolgoročnem načrtovanju, bo arhivu omogočilo vsestranski razvoj, napake pri tem pa bodo imele dolgotrajne posledice pri napredku arhivske službe.

Ključni temi jugoslovanske in svetovne arhivistike – odbiranju, je posvečeno največ prostora. Veliko vprašanj, problemov in dilem se pojavlja pri tem, kako in koliko odbirati. Rešitev je nakazana; po temeljiti razpravi se je treba odločiti za konkretne akcije.

Četrta in peta tema sta posvečeni arhivski informatiki in mikrofilmanju arhivskega gradiva. Iz tega bi lahko sklepali, da na tem področju delamo še vedno v preozkih okvirih in da je potrebno tem problemom posvetiti več časa in sredstev.

Opozoriti moramo tudi na referat o razvoju in stanju arhivske službe na Goriškem. Avtorica Ljudmila Bezljaj-Krevel je podala podroben historiat nastanka in delovanja Pokrajinskega arhiva v Novi Gorici, obenem pa pregled gradiva ki ga ta ustanova poseduje in kje se le-to še nahaja.

ARHIVSKI PREGLED, organ Društava arhivskih radnika i Zajednica arhiva SR Srbije, Beograd 1965–1980

Jelena Malbašić

„Arhivski pregled“, glasilo Društev arhivskih delavcev in Skupnosti arhivov SR Srbije, se je v svoji 15-letni zgodovini uveljavil kot revija visokega strokovnega značaja. Že ob ustanavljanju leta 1965 sta bili opredeljeni dolgoročna koncepcija in politika razvoja glasila, kar je imelo za posledico, da danes Arhivski pregled ne predstavlja samo strokovno revijo, ampak tudi uporabni priročnik za delo arhivskih delavcev v SR Srbiji.

V svojih stalnih rubrikah glasilo spremlja aktualno strokovno problematiko in izkušnje, prikazuje zgodovinski razvoj arhivistike, obvešča o arhivskem gradivu (po fondih, po delih fondov ali zbirk), prinaša ocene o publikacijah iz arhivske stroke ter o drugih publikacijah, ki jih objavljajo arhivske ustanove.

- a) „Uvodnik“ je običajno posvečen jubilejni temi v tekočem letu.
- b) „Aktualna strokovna problematika“ je pogojena predvsem s tekočim programom razvoja arhivske stroke v celoti in še posebej programom dela Arhivskega sveta pri izdaji strokovnih navodil.
- c) „Arhivski svet“ je rubrika, imenovana po najvišjem strokovnem organu in vsebuje že sprejeta priporočila in navodila. S tem je omogočeno, da imajo arhivi trajno na razpolago vse normativne akte. Nedvomna je

korist objavljenih strokovnih navodil pri praktičnem delu in pri usposabljanju novih kadrov.

- d) Rubrika „Iz arhivske službe“ spremlja dejavnosti in izkušnje jugoslovanskih in tujih arhivskih ustanov. Prinaša širši izbor tem, od izobraževanja kadrov do raziskovanja arhivskega gradiva.
 - e) Od leta 1971 so „Skupnosti arhivov“ zajete v posebni rubriki, v kateri se poleg poročil o delu skupnosti objavljajo že sprejeti materiali in sporazumi, ki se nanašajo na pomembnejše strokovne probleme.
 - f) Posebej je treba poudariti pomen rubrike „Predlogi in mnenja“, ki prinaša med drugim tudi polemična stališča do prispevkov, že objavljenih v glasilu.
 - g) Revija pomembne jubileje označuje z objavljanjem ustreznega arhivskega gradiva. Z objavljanjem informacij, v rubrikah „Arhivski fondii“ in „Iz arhivskega gradiva“, o strukturi in vsebini fondov in o njihovih ustvarjalcih ter arhivskega gradiva iz arhivov Srbije in pokrajin in drugih jugoslovanskih in tujih arhivov. Glasilo obvešča o podatkih, ki jih vsebuje razpoložljivo arhivsko gradivo.
 - h) „Organizacije arhivskih delavcev“ kronološko spremlja pomembnejše aktivnosti arhivskih ustanov v republiki in SFRJ.
 - i) Arhivski pregled ima tudi rubriko, kjer so predstavljene nove publikacije in razstave. Pri oceni razstav je poudarek predvsem na prikazovanju gradiva.
- Naslednji kronološki izbor najpomembnejših objavljenih prispevkov zajema vse številke, razen za leto 1978 in

1979, ki so prikazane v Arhivih 1–2/1979 in 1–2/1980. Prva številka leta 1965 je posvečena predvsem strokovni problematiki, kot so razvrstitve fondov v arhivski praksi, razvrstitve med arhivi, knjižnicami in muzeji, razvrstitve pristojnosti med arhivom in arhivskimi oddelki, razvrstitve gradiva iz obdobja druge svetovne vojne, razvrstitve gradiva iz socialističnega obdobja med arhive splošnega značaja itd. V Arhivskem pregledu letnik 1966 je najpomembnejši članek D. Gavrilovića, Metodologija izločanja, ki se nanaša na eno od najbolj kompleksnih nalog arhivske teorije in prakse, izločanje gradiva v registraturah in arhivih. Poudarek je na metodološki problematiki izločanja, prostoru in rokih, kriterijih ter metodah izločanja.

Uvodnik se, kot smo že omenili, običajno nanaša na jubilejne teme in prispevke širšega zgodovinskega pomena. Številka za leto 1967 nam prinaša zanimiv članek P. Damjanovića, „Pismo Josipa Broza Tita organizacijskemu sekretarju CK KPJ Wilhelmu Piecku, predsedniku Balkanskega lender sekretariata Kominterne“, v katerem je avtor poskusil natančno ugotoviti datum pošiljanja pisma. Listina je pisana v nemščini, original je shranjen v Arhivu Kominterne v sklopu Inštituta Marksizem-Lenizem pri CK KPSZ v Moskvi, fotokopija pa v Arhivu delavskega gibanja Jugoslavije.

V obdobju 1967–1971 je redakcija začela sodelovati z večjim številom arhivov in arhivskih delavcev, hkrati je angažirala tudi več znanstvenih delavcev, da bi pospeševala prodor novih spoznanj, praktičnih izkušenj in sodobnih idej. Tematika se v tem obdobju nanaša na pomembne jubileje. Tako npr. številka za leto 1968 prinaša ob stoletnici Ljudskega gledališča v Beogradu prispevek M. Nikolić, Polaganje temeljnega kamna Narodnega gledališča v Beogradu, in ob stoletnici rojstva prvega ravnatelja Arhiva Srbije članek dr. G. Kovijančića, Šolanje Milaila Gavrilovića in pogled na njegovo delo.

V Arhivskem pregledu za leto 1969 je ob stoletnici rojstva enega od najpomembnejših srbskih etnologov objavljen članek dr. V. Nikolić-Stojančević, Tihomir Djordjević in metoda zgodovinske etnologije. Druga številka za to leto je posvečena petdesetletnici ZKJ in prinaša govor dr. D. Radosavljevića, člana Sveta federacije: Pobuda za znanstvene raziskave o delavskem gibanju in KPJ 1914–1941. Ta številka je v celoti koncipirana kot priloga virom za raziskovanje zgodovine ZKJ.

Prispevek S. Lalića, Ob obletnici V. I. Lenina, objavljen leta 1970, obvešča o Leninovi skrbi za arhivsko gradivo. Uvodnik v Arhivskem pregledu za leto 1971 se nanaša na 30-letnico vstaje v Srbiji.

Med obdobjem 1971–1975 se je redakcija predvsem trudila, da bi izboljšala vsebinsko in tehnično kvaliteto glasila. Zaradi konkretnih opredelitev nalog in metode

dela je bil sprejet poslovnik o delu redakcije, ki ga je izvršilni odbor Društva potrdil leta 1973. V tem obdobju je bilo precej pozornosti posvečeno razvoju arhivistike in arhivskih služb. Tako je bila prva številka za letnik 1972 opredeljena kot praktični priročnik za delo medobčinskih arhivov. Druga številka v tem letu prinaša v uvodniku Dopolnilo k izgradnji enotnega sistema arhivske službe. Z objavo je glasilo tudi podprlo temeljno idejo tega prispevka, ki govori o vzpostavljanju enotnega sistema arhivov v SFRJ.

Številke za leto 1973 in 1974 govorijo o razvoju sodobnih metod dela, kot kažejo naslovi nekaterih pomembnejših prispevkov: Mehanizacija informacij v arhivih in ustvarjanje pogojev zanjo, Potrebe in možnosti uvajanja enotne signature, Bibliografija člankov in publikacij o uporabi mehanizacije in avtomatizacije v arhivih.

Poleg strokovnih prispevkov Arhivski pregled za leto 1975 vsebuje materiale skupščine društva, dvajsetletnica obstoja glasila (treba je omeniti, da je v obdobju 1955–1956 „Arhivski pregled“ objavljen v obliki trimesečnega biltena Društva arhivskih delavcev Srbije, v obdobju 1956–1963 pa kot letni „Arhivski pregled“) je označena tudi z bibliografijo vseh prispevkov.

Prvi zbor arhivskih delavcev Srbije, ki je bil decembra 1975, je tema številke za leto 1976. Iz materialov Trideset let arhivske službe v SR Srbiji, Ocenitev uresničevanja petletnega programa razvoja arhivske službe 1971–1975, Izgradnja sistema zaščite arhivskega gradiva in registraturnega materiala izven arhiva, „Arhivistika kot znanstvena veda in njen nadaljnji razvoj, Kadri v arhivski službi – njihovo izobraževanje in strokovno usposabljanje je razvidna temeljna ideja zborna – arhivska služba v samoupravni družbi.

Arhivski pregled v letu 1977 prinaša pomemben prispevek D. Čirovića, Metodologija za ugotavljanje normativov dela z nomenklaturo nalog v arhivih SR Srbije. Izhajajoč iz izrednega družbenega in strokovnega pomena vrednotenja dela v arhivih, je redakcija celotno številko posvetila tej problematiki.

V številki za leto 1980 je objavljeno poročilo o medrepubliškem posvetu arhivskih delavcev SR Srbije in SR Makedonije, posvečenem vrednotenju arhivskega gradiva v arhivih in vrednotenju rezultatov dela delavcev v arhivih. Ta številka prinaša tudi odlok pristojnih organov Skupnosti arhivov o dodelitvi priznanj arhivom in posameznikom za delo v Skupnosti v obdobju 1969–1979.

Prispevek lahko sklenem z mislijo, da zavzema Arhivski pregled tako zaradi izbora tem in vsebine objavljenih člankov, kot tudi zaradi rednega spremljanja aktualne arhivske problematike zelo važno mesto med strokovnimi časopisi ne samo v Srbiji, ampak tudi v Jugoslaviji.

obsegajoči razpravi seznanjata s prizadevanji Arhiva pri zbiranju gradiva za zgodovino ZAVNOH leta 1943. Gradivo, ki so ga zbrali do leta 1976, obsega 116 škatel in 40 knjig. Izdelali so tudi arhivska pomagala, in sicer začasni inventar in vodnik ter regeste za spise 10 oddelkov. V teku je tudi konzervacija in restavracija poškodovanih dokumentov. Velik del dokumentov je bil najden šele leta 1975, zato se je Arhiv odločil, da začne z objavljanjem dokumentov, ki bi dopolnili edicijo Inštituta za zgodovino delavskega gibanja v Zagrebu (Zbornik dokumenata ZAVNOH-a 1943, Zgb 1964 in Zbornik dokumenata ZAVNOH-a 1944, Zgb 1975). V tej številki je objavljenih 20 dokumentov iz časa od ustanovitve iniciativnega odbora ZAVNOH (1.3.1943) do 2. zasedanja ZAVNOH (12.10.1943) ter dva dokumenta iz decembra 1942, ki se nanašata na ustanovitev in organizacijo zdravstvene službe na osvobojenem ozemlju.

Sledijo članki o gospodarskih razmerah v splitskem okrožju v 50. letih 19. stoletja (Zelić-Bučan Benedikta), o glavnem poročilu o zagrebškem okrožju iz leta 1788, ki ga je v nemščini prispeval Istvan Kallay, o navodilu za Hrvatski kraljevski svet iz leta 1767 in dopolnitvi tega navodila (Miljenko Pandžić), o prvem uporu Štibrenaca 1608-1610 (Adamček Josip-Metod Hrg-Josip Kolanović - Miljenko Pandžić), o neobjavljeni listini cetinskega kneza Ivana Nelipića (Šime Jurić), o pečatu z grbom kneza Ivana II. Nelipića (Bartol Zmajčić) ter o 11. delu dokumentov o Lastovu iz serije *Miscellanea saeculi XIV ex Archivio Ragusii*.

V drugem delu revije Članki in razprave je objavljen osnovni program za izgradnjo nove stavbe Arhiva Hrvatske v Zagrebu (Bernard Stulli). Posebno zanimiv je pregled vse dostopne povojne strokovne literature o

problemih arhivskih stavb, ki je bila uporabljena pri izdelavi tega programa (okoli 60 del in razprav).

Stjepan Bačić je prispeval dva članka, ki se nanašata na registraturno gradivo, in sicer o novih predpisih za pisarniško poslovanje ter o potrebi ustanavljanja registraturnih centrov. O inventarju zadrškega arhiva iz leta 1828 piše Ante Usmiani, Nada Klaić pa v obširnem prispevku govori o literaturi in virih o Matiji Ivaniću - vojvodi Janku in o stoletnem boju hrvatskega kmetstva in plemstva za politične pravice.

Sledijo recenzije: Reader for archives and records center buildings. Edited by Victor Gondos Jr. Washington 1970. Committee on archival buildings and equipment. The Society of American Archivists (M. Rastić), Comitatus Sirmiensis /abecedni seznam krajevnih imen v sremski županiji od 11. stol. do 1918/ Georg Heller-Karl Nelring. München 1973 (I. Filipović), Zbornik Historijskog instituta JAZU 7, Zagreb 1974. Posvečen akademiku Marku Kostrenčiću ob njegovi 90-letnici (Mladen Švab).

V rubriki Vesti zvedemo, da je Kinoteka na podlagi zakona o hranjenju in zaščiti arhivskega filmskega gradiva v okviru Arhiva Hrvatske (Bernard Stulli), o naporih Arhiva Hrvatske, da bi dobili novo arhivsko stavbo (Bernard Stulli), o novih ukrepih za napredek arhivistike v NDR in Italiji (Bernard Stulli) ter o akciji za izdajo Vodiča za zgodovino narodov (Bernard Stulli). Objavljeni so še zaključki 18. generalne konference UNESCO, ki je bila v Parizu od 17. oktobra do 23. novembra 1974 ter poročilo o 11. sestanku Mednarodnega združenja cerkvenih arhivistov v Rimu, ki je bil od 3. do 6. novembra 1976 (M. Pelóza).

Mira Kolar-Dimitrijević je posvetila In memoriam Ivanu Srebrniću, leta 1976 umrlemu višjemu arhivistu Zgodovinskega arhiva v Zagrebu.

MAKEDONSKI ARHIVIST, spisanie na društvo to na arhivskite rabotnici i arhivite vo SR Makedonija, leto IX-X (1980-1981), knjiga 9.-10., Skopje, 1981, 177 strani

Vladimir Kološa

Redaktorji so v uvodu prvega letnika časopisa (1972) zapisali, da bo Makedonski arhivist objavljal dela in dosežke na področju arhivistike, hkrati pa skrbel za njen nadaljnji razvoj in za povezavo med strokovnimi arhivskimi in znanstvenimi kadri.

Do leta 1981 je izšlo 10 knjig, praviloma vsako leto ena, le 3. in 4. knjiga (za leti 1974 in 1975) sta izšli v skupnem zvezku leta 1976, 9. in 10. knjiga (za leti 1980 in 1981) pa prav tako v skupnem zvezku leta 1981.

Publikacijo izdajajo Zveza društev arhivskih delavcev Makedonije in makedonski arhivi. Že desetletje ima približno enako vsebinsko zasnovu, le da niso v vsaki knjigi zastopane vse rubrike. Najpomembnejša je rubrika Članki in razprave o arhivski teoriji in praksi, ki je

zastopana v vseh knjigah. Večino člankov in razprav lahko uvrstimo v enega od sledečih vsebinskih kompleksov: prikazi dela in problemov arhivske službe v Makedoniji na splošno in v posameznih arhivih; komentarji k zakonom in uredbam za področje arhivske službe; evidentiranje in odbiranje arhivskega gradiva v registraturah; hranjenje, obdelava in uporaba arhivskega gradiva v registraturah; hranjenje, obdelava in uporaba arhivskega gradiva v arhivih; izobraževanje arhivskih delavcev; uporaba sodobnih sistemov obveščanja v arhivih; popularizacija arhivske službe. Druga rubrika prinaša objave predpisov na področju SR Makedonije glede arhivske dejavnosti, v tretji pa so objavljeni in komentirani izbrani arhivski dokumenti, pomembni za zgodovino makedonskega naroda. Četrta rubrika, Prikazi in beležke, vsebuje praktične napotke in poročila o delu makedonskih arhivistov ter ocene in poročila o jugoslovanskih in tujih objavah s področja arhivistike in zgodovine. Sledi Kronika, ki prinaša poročila o delu Zveze društev arhivskih delavcev Makedonije, njenih odborov in komisij, programe za njihovo delo ter poročila z arhivskih kongresov,

zborovanj in simpozijev. Rubrika Bibliografija pa občasno prinaša pregled publikacij posameznih arhivov in arhivskih organizacij ter pregled člankov v arhivskih periodičnih časopisih, ki izhajajo v SR Makedoniji.

Časopis izhaja že ves čas v 1.000 izvodih. Vsak prispevek je opremljen s številko mednarodne decimalne klasifikacije, vsi članki in razprave pa imajo povzetke v francoščini.

Vsebina 9. in 10. knjige.

Največji del člankov in razprav je posvečen razvoju arhivske službe v Makedoniji. V uvodni razpravi Todor Taleski prikazuje razvoj arhivske službe v republiškem merilu v povojnem času, s tem da zelo na kratko poseže tudi v predvojni čas. Sledijo članki, v katerih posamezni avtorji prikazujejo nastanek in razvoj vseh regionalnih arhivov v Makedoniji (to so zgodovinski arhivi v Bitoli, Ohridu, Skopju, Strumici, Titovem Velesu in Štipu, medobčinska arhiva v Prilepu – za občine Prilep, Kruševo in Makedonski brod – in Tetovu – za občini Tetovo in Gostivar – ter občinski arhiv v Kumanovu).

Vsebinsko različna od zgoraj navedenih sta le dva članka, in sicer članek Dušanke Čučevske o vlogi INDOK službe pri izvršnem organu družbenopolitične skupnosti v sistemu informiranja delovnih ljudi in občanov, ter članek Trajka Zajkovskega in Gace Stojanova o zaščiti arhivskega gradiva v arhivskih skladiščih, v katerem govorita o režimu in pogojih za čuvanje ter o razporeditvi, evidencah in signaturah arhivskega gradiva.

V drugi rubriki je objavljenih 12 izbranih dokumentov iz Arhiva Makedonije, ki so vsi, z izjemo enega dokumenta z

začetka 14. stol., iz časa NOB (razglasi, resolucije, odloki in zapisniki).

V tretji rubriki, Prikazi in beležke, navaja Tatjana Veselnova raziskovalce (obiskovalce) arhivskega gradiva v Arhivu Makedonije v letu 1980. Navaja jih po raziskovalnih temah in po abecednem redu. Ista avtorica poroča tudi o razstavi Arhiva Skopja ob 60-letnici Skopske rdeče občine (obletnica zmage KPJ na občinskih volitvah leta 1920). Eleonora Stefanovska poroča o 8. številki Biltena (1979), ki je bila posvečena 10. sestanku Komiteja za mikrofilm pri MAS-u konec maja 1979 v Oslu, Tronda Pejović pa o časopisih Sovetskie arhivy in Archeion v letu 1979.

V Kroniki nas Slavica Nikolovska seznanja z IX. kongresom Zveze arhivskih delavcev Jugoslavije konec septembra 1980 v Strugi, Alenka Lape in Todor Taleski pa s strokovnim posvetovanjem o zaščiti in evidencah arhivskega gradiva v arhivih, ki je bilo 9. aprila 1980 v Štipu. Na koncu je Sultana Konevska pripravila bibliografijo glasila Makedonski arhivist za vseh 10 let izhajanja in register vseh sodelavcev publikacije od 1. do 10. knjige. Naj omenim, da sta v registru med skupno 70 sodelavci omenjena tudi dva iz SR Slovenije, saj je v 10. knjigi Peter Ribnikar objavil poročilo o IX. mednarodnem kongresu arhivov sredi septembra 1980 v Londonu in Vladimir Kološa poročilo o prvih dveh letnikih slovenskega glasila Arhivi, oba na željo makedonskih kolegov, ki si očitno želijo več stikov tudi na tem področju arhivskega dela.

VJESNIK HISTORIJSKIH ARHIVA U RIJECI I PAZINU, Svezak XXII, 1978, 236 str., Svezak XXIII, 1980, 312 str.

Vlasta Tul

Leta 1979 je z letnico 1978 izšel XXII. in leta 1981 z letnico 1980 XXIII. zvezek glasila zgodovinskih arhivov na Reki in v Pazinu. Prvi je posvečen šestdesetletnici ZKJ, SKOJ in revolucionarnih sindikatov, drugi pa dvajsetletnici ustanovitve istrskega arhiva v Pazinu in petdesetletnici dela zgodovinskega arhiva na Reki.

Prvi zvezek obsega 236 strani z že ustaljeno vsebinsko ureditvijo. Najobsežnejši je prvi del, ki govori o arhivskem gradivu in zajema 161 strani. V svojem prispevku je Anton Giron kot dopolnilo že objavljenemu gradivu o nastanku, organizaciji in delovanju okrožnih NOO Hrvatske od leta 1943 do 1945 objavil zapisnik s seje načelnikov upravnega oddelka okrajnih NOO na področju Hrvatskega primorja. Iz šele v zadnjem času urejenega gradiva, ki ga hrani Zgodovinski arhiv Reka je razvidna predvsem organizacijska struktura okrožnih NOO za Hrvatsko primorje.

V znamenju navedenega posvetila je tudi drugi članek, ki

sta ga prispevala Ines Krota in Ive Zurak. Obravnavata delovanje in aktivnost Delavske zveze za Reko in njeno področje 1901. in 1902. leta. Dejavnost je razvidna pretežno iz zapisnikov javnih skupščin, kjer so razpravljali v glavnem o programih in statutih in na splošno o vseh socialnih in ekonomskih vprašanjih ter o problemih italijanskega, hrvatskega in madžarskega jezika. Zveza je trajala le kratek čas, a je pomembna zaradi svoje narodne in socialne strukture in vedno številnejšega članstva. Zapisniki so arhivirani v reškem zgodovinskem arhivu in jih avtorja nameravata še objavljati.

Jakov Jelinčić v svojem prispevku nadaljuje z objavljanjem korespondence med Giovannijem Koblerjem in Carlom de Franceschom, iz XXI. zvezka Vjesnika. Tokrat je predstavljenih 17 pisem, pisanih v obdobju od 22. maja 1874 do 26. decembra 1876. Vsa pisma so pisana v italijanščini in so tako tudi objavljena. Večinoma obravnavajo problematiko reške in le malo istrske zgodovine. Najobsežnejši in za slovensko zgodovino posebno zanimiv je prispevek Danila Klana o italijanski vojni obveščevalni službi v bivši Julijski krajini leta 1919. Poročila, ki so jih civilne oblasti in policija pošiljali v center pokrajine in obratno, je avtor začel objavljati v prejšnji številki glasila. V nadaljevanju poročila obravnavajo v glavnem položaj v

času pariške mirovne konference, vprašanje meja ter odziv med prebivalstvom v časopisju.

Najstarejše gradivo osvetljuje članek Luja Margetiča o pogodbah med Petrom Zrinskim in Bakarčani ter Grobničani leta 1642 in njihove dopolnitve leta 1686. Pogodbe so bogate s podatki, pomembnimi za pravno in ekonomske zgodovino Hrvatske.

V drugem delu zvezka (str. 165–201), kjer so običajno objavljeni inventarji in regesti, srečamo tokrat le nadaljevanje oziroma tretji del popisa arhivskega gradiva iz arhiva nadškofije v Senju in arhiva stolnega kapitlja v Senju.

V poglavju z obvestili (str. 205–210) se lahko seznanimo s poročili skupščin in posvetovanj arhivskih delavcev na področju Istre, Hrvaškega primorja in Gorskega kotarja. Sledi rubrika (str. 213–225), kjer je objavljen samoupravni sporazum o izdajanju glasila arhivov na Reki in v Pazinu ter posebnili izdaj tega glasila.

Na koncu je zbran popis časopisov in knjig, ki sta jih leta 1978 prejela z zamenjavo publikacij bodisi z nakupom Zgodovinski arhiv Reka in Zgodovinski arhiv Pazin.

Ob jubilejih arhivov izdajateljev so arhivisti obeh ustanov s pomočjo zunanjih sodelavcev pripravili 312 strani obsegajoč XXIII. zvezek, ki seznanja širšo javnost in znanstvene delavce z zaščito arhivskega gradiva na njihovem območju, kdo je za to zaščito skrbel in kakšni so doseženi delovni uspehi. Prvi del vvezka je namenjen pregledu zaščite arhivskega gradiva na omenjenem območju (str. 11–55), drugi del prinaša pregled arhivskih fondov in zbirk v obeh arhivih (str. 55–103), tretji del nas seznanja z gradivom, ki se nanaša na zgodovino omenjenega območja, a se nahaja v ostalih arhivih ali sorodnih ustanovah v Jugoslaviji (str. 103–265). O arhivskem gradivu, ki se nahaja izven Jugoslavije, pa izvemo nekaj več v zadnjem delu zvezka (str. 265–307). Raziskovalcem bo dobrodošel podatek, da je domala ob slehernem prispevku naveden tudi točen naslov arhiva ali sorodne ustanove ter dostopnost in delovni čas čitalnice v arhivu. Žal kljub prizadevanjem za pričujočo publikacijo niso uspeli dobiti pregleda virov za zgodovino obravnavanega območja v arhivih na Dunaju, Budimpešti, v arhivu Zveznega sekretariata za zunanje zadeve in v arhivu vojnogodovinskega inštituta v Beogradu in iz Pokrajinskega arhiva v Kopru.

Prispevek Julija Titla, ki je bil objavljen leta 1974 v XIX. zvezku Vjesnika, je sicer zajel pregled arhivskega gradiva o Istri v Pokrajinskem arhivu Koper, a le za leta 1918 do 1943.

V prvem članku je Bernard Stulli podal pregled zgodovinskega razvoja zaščite arhivskega gradiva na območju obeh arhivov. Čeprav se skrb za gradivo pri ustvarjalcih oziroma imetnikih na tem območju začne že zgodaj, kar je razvidno iz pisanih norm v mestnih statutih že v 14. stol., pa so elementarne nesreče, spremembe političnih sistemov, upravne spremembe, neznanje in slaba izobrazba ljudi, pri katerih je gradivo nastajalo, ali ki so za gradivo skrbeli, povzročili, da ni ohranjenega veliko gradiva ali pa je bilo izredno slabo hranjeno in urejeno.

Eden od vzrokov za izgubo dragocenega gradiva je tudi pozno uvajanje organizirane arhivske dejavnosti. V drugem širšem poglavju izvemo, kako se je arhivska služba organizirala in delovala ter kakšne perspektive ima za nadaljnji razvoj. O ustanavljanju, razvoju in perspektivah Zgodovinskega arhiva Pazin govori prispevek Dražena Vlahova. Istra je prvič v zgodovini dobila družbeno organizacijo, ki je

imela nalogo, da se ukvarja z zaščito, zbiranjem in urejanjem arhivskega gradiva, nastalega izključno na njihovem območju s sklepom ljudskega odbora okraja Pulj 20. oktobra 1958 o ustanovitvi okrajnega arhiva okraja Pulj s sedežem v Pazinu in z nazivom Istrski arhiv Pazin. S sklepom v katerem se podčrtuje obveza arhiva, da prevzame gradivo z območja okraja Pulj, ki se le začasno nahaja v Državnem arhivu na Reki, se je prvotni naziv spremenil v Zgodovinski arhiv Pazin. Razvoj arhiva avtor razčleni v tri faze. V prvem obdobju do konca 1965 je arhiv uredil skladišča, prevzel prve večje količine gradiva, ga uredil in s pomočjo sodelavcev iz Arhiva Hrvatske in reškega arhiva izdelal prve inventarje in vodnike. V drugem obdobju do 1970 so še naprej prevzemali, urejali, mikrofilmali in restavrirali gradivo. Upravne spremembe 1971 so posredno vplivale na to, da so se zapolnila skladišča in se je zato arhiv usmeril v pridobivanje novih prostorov. Uredili so knjižnico, čitalnico, mikrofilmski laboratorij in restavratorske prostore. V smernicah za nadaljnji razvoj si je arhiv zastavil nalogo, da koncentrira v lastnem arhivu vse gradivo, ki mu po provenienci pripada, da pridobi nov, strokovno usposobljen kader, sodeluje s sorodnimi ustanovami, Zgodovinskim arhivom na Reki in doseže boljše sodelovanje s Pokrajinskim arhivom Koper.

Podrobno je razvoj in perspektive reškega arhiva prikazal Ljubomir Petrović. Arhiv, ki pokriva področje občine Reka in bivši okraj Reka, je bil na predlog reške mestne občine leta 1924 ustanovljen 1926 z nazivom Kraljevski državni arhiv na Reki. S kraljevim dekretom 6. januarja 1928 je bila potrjena ustanovitev arhiva z imenom Kraljevi državni arhiv sekcija Reka kot odsek Kraljevega državnega arhiva v Trstu. S takim imenom je deloval do osvoboditve. Med vojno je bilo gradivo dvakrat preneseno v Italijo in je utrpelo veliko materialno škodo. Po vojni je skrbel za arhiv odsek za solstvo MLO Reka. Leta 1949 je bil arhiv potrjen kot Državni arhiv na Reki. Leta 1961 je prešla omenjena ustanova v pristojnost ljudskega odbora okraja Reka, ki prinese sklep o ustanovitvi Zgodovinskega arhiva Reka. Leta 1967 je dobil arhiv medobčinski značaj in kmalu tudi svoj statut, ki določa njegove osnovne naloge.

Že v prvem povojnem obdobju je arhiv dobil skladišča, razstavne prostore, mikrofilmski in filmski laboratorij. Vendar je kmalu zapolnil vse depoje z arhivskim gradivom, zato je velik del svoje dejavnosti usmeril v skrb za gradivo na terenu. Razmerje med gradivom, ki bi ga bilo po predpisih potrebno sprejeti v arhivsko skladišče, je viden iz priložene tabele, ki prikazuje stanje po občinah na področju omenjenega arhiva v letih 1970 do 1978. Zaradi pomanjkanja prostorov načrtujejo gradnjo novega arhiva. Leta 1979 je bil dokončan idejni projekt. Ker pa ni sredstev za nadaljnja dela, poziva avtor na pomoč širše družbene skupnosti.

Prispevek Jakova Jelinčića in Ljiljane Radaljac iz arhiva v Pazinu ter prispevek Nikole Crnkovića, Mirjam Hinić, Ines Krota in Ive Zuraka iz arhiva na Reki nam predstavita arhivske fonde in zbirke, ki jih hranita omenjena arhiva. Pregled fondov Zgodovinskega arhiva v Pazinu je razdeljen po decimalni klasifikaciji na naslednje glavne kategorije: javna uprava, sodstvo, družbene službe, verske organizacije, razni tondi in zbirke. Popis vsakega posameznega fonda vsebuje točen naziv fonda, časovni razpon gradiva, količino, ohranjenost in urejenost, jezik, pisavo, podatek o informativnih pomagalih, notranjo raz

delitev fondov, pri večjem številu fondov pa tudi kratek historiat.

Prispevek o arhivskih fondih in zbirkah v Zgodovinskem arhivu na Reki obsega: javno upravo, pravosodje, družbene službe, gospodarstvo, družbene organizacije, verske ustanove in organizacije, predstavništva tujih držav, osebne in družinske zbirke ter druge zbirke arhivskega gradiva. Drugi del pa zajema arhivske fonde in zbirke raznih ustanov na območju Zgodovinskega arhiva Reka, ki pa so v tej številki glasila le naštetí. Popis vsakega posameznega fonda zajema naziv fonda, naziv ustvarjalec fonda in čas njegovega delovanja, kratek historiat fonda, obseg gradiva, časovni razpon, stopnjo ohranjenosti, jezik in pisavo, notranjo klasifikacijo gradiva ter literaturo o uporabi in obdelavi gradiva. Zgodovinsko je pogojeno, da gradiva, pomembnega za to območje ne hranita le ta dva arhiva, temveč najdemo viře za preučevanje zgodovine obravnavanega teritorija tudi drugod.

Tonka Župančič nas seznani z gradivom, ki se nahaja v Arhivu Jugoslavije. Za posamezne fonde je navedena vrsta, količina, urejenost in kategorije gradiva, kjer najdemo podatke za raziskovanje zgodovine omenjenega območja. Na osnovi voliča po arhivskem gradivu iz Arhiva Hrvaške je Miljenko Pandžić podal kratko kategorizacijo gradiva na pomembnejših delih fondov oziroma zbirki, ki se nanašajo na zgodovino obravnavanega teritorija. Za starejše obdobje je arhivskega gradiva v Arhivu Hrvaške za navedeno področje izredno veliko. Tudi za novejše zgodovinsko obdobje je domala v vseli fondih možno najti bodisi v večjem ali manjšem obsegu pomembne podatke. Nekateri izmed fondov so nastali direktno na tem območju. Raziskovanja in pregled za novejšo zgodovino je pripravila Josipa Paver. Iz bogate zbirke rokopisnega gradiva, ki ga hrani nacionalna in vseučiliška biblioteka v Zagrebu in ki se nanaša na Istro, Hrvaško primorje, Gorski kotar in Kvarnerske otoke, je izbor pripravil Šime Jurčić. Ves popisani material je razdelil po krajih, od koder dokument je, ali o katerem govori. Največ enot je takih, ki se nanašajo na Istro, nato na Reko, Vinodol in Senj, le manjši del na druge v popisu omenjene kraje. Seznani nas s podatki, kje gradivo dobimo. Od svoje ustanovitve leta 1867 je Arhiv JAZU zbral znatno številko različnega zgodovinskega gradiva, ki se po svoji vsebini nanaša na Istro, Reko, Hrvaško primorje, Gorski kotar in Kvarnerske otoke. Avtorica članka Vera Hofman pove, kako je gradivo v arhiv prišlo in predstavi le najpomembnejše gradivo, ki se nanaša na omenjeno območje.

Za zgodovino NOB in socialistične revolucije najdemo gradivo v Inštitutu za zgodovino delavskega gibanja v Zagrebu. Pregled virov je podala Ljiljana Modrić. Avtorica opozarja, da je število fondov, v katerih je možno najti gradivo za zgodovino omenjenega teritorija, izredno veliko, a je ogromno gradiva uničenega ali ohranjenega le v fragmentih. Najprej predstavi gradivo iz fondov organov KPH, nato pa gradivo organov ljudske oblasti. V obeh primerih navaja količino, ohranjenost in kratko vsebino. Tudi Arhiv SR Slovenije hrani gradivo za omenjeni del Hrvaške. Ema Umek je pregled omenjenega gradiva razdelila na tri skupine. Najprej gradivo v fondih upravnih oblastev, ki so kompetenčno pokrivala tudi dele obravnavanega teritorija. Sledi arhivsko gradivo, nastalo na območju Istre in Reke ter nazadnje fondí in zbirke, ki vse-

bijejo za zgodovino tega področja pomembne podatke. Marjeta Adamič iz arhiva Inštituta za zgodovino delavskega gibanja v Ljubljani je izbrala podatke iz določenih fondov in zbirki tega arhiva, na osnovi katerih bi lahko sklepali, kakšne vrste dokumentov oziroma podatkov je največ in jih moramo iskati tudi v ostalem gradivu, nanašajočem se na to območje. Iz prispevka Šime Perišića izvem, da se velik del gradiva za zgodovino tega območja nahaja v Zgodovinskem arhivu v Zadru, da pa ga nekaj hranijo tudi druge zadarske ustanove, kot so Znanstvena biblioteka v Zadru, Kapiteljski arhiv v Zadru in arhiv samostana Sv. Frančiška v Zadru. Na podoben način je Danica Božić iz splitskega arhiva predstavila gradivo, ki se nahaja v njihovem arhivu, ter gradivo, ki ga hrani arhiv dominikanskega samostana v Bolju na Braču in v arhivu frančiškanskega samostana v Smatrinu na Braču. Iz dubrovnškega arhiva je gradivo za zgodovino Istre in Hrvaškega primorja predstavil Vinko Foetić. Avtor članka je predal redakciji glasila tudi obsežno delo o gradivu v dubrovnškem arhivu, a ga zaradi značaja pričujoče številke Vjesnika in iz tehničnih razlogov niso objavili v celoti. To nameravajo storiti v eni od prihodnjih številki glasila. Albino Senčić nas seznani z gradivom, ki se hrani v različnih prosvetno-kulturnih in znanstvenih ter verskih ustanovah na območju Reke. Ob navedbi ustanove, ki gradivo hrani, pove avtor vrsto gradiva, količino, časovni razpon, ohranjenost, stopnjo urejenosti, jezik in pisavo ter navede, med katero vsto gradiva najdemo viře za obravnavano območje in njegovo količino. Na koncu omeni tudi literaturo, ki je že navajala ali obravnavala omenjene viře. Ivan Grah in Jakov Jelinčić sta v svojem prispevku podala kratek pregled gradiva cerkvenih arhivov Istre. Prispevek navaja cerkvena oblastva, znotraj katerih natančno izvem vrste nižjih inštanč, kaj te hranijo, koliko je arhivskega gradiva in celo to katero gradivo ni ohranjeno in za katera obdobja. V večjem številu primerov je mož v opombah najti tudi kratek historiat. O gradivu v arhivih izven Jugoslavije nas seznani Danilo Klen, ki v svojem prispevku omenja fonde iz centralnega državnega arhiva v Rimu, ki so pomembni kot vir za preučevanje zgodovine Istre, Reke, Zadra, otokov Cres, Lošinj in Lastovo ter glede na podoben upravnopolitični položaj Slovencev v pokrajinah, ki mejijo z Italijo, tudi za Goriško in Slovensko primorje. Navedena so tudi arhivska pomagala, ki so na razpolago v italijanskem centralnem državnem arhivu. Ivan Grah je v svojem prispevku predstavil gradivo vatikanskega tajnega arhiva, ki se nanaša na reško regijo. V uvodu nas na kratko seznani z razvojem vatikanskega arhiva, nato pa z važnejšimi fondi v arhivu, kjer se nahajajo dokumenti, pomembni za to območje. Sledi seznanitev z znanstveno-obveščevalnimi sredstvi in pomagali ter s podatki o dostopnosti arhiva. Isti pisec nas seznani tudi z gradivom državnega arhiva mesta Rima, z arhivom Kongregacije za širjenje vere in škofijskim arhivom v Trstu. Predstavi nam gradivo, v katerem najdemo podatke za zgodovino različnih narodov in narodnosti v Jugoslaviji. Prispevek Danila Klana nam predstavi gradivo za zgodovino obravnavanega področja, pa tudi za zgodovino Slovenskega primorja in Goriške, ki se nahaja v Deželnem arhivu v Gradcu.

Nada Jurkovič

Vsebina:

Gerhard Pferschy, Delovno poročilo štajerskega deželnega arhiva za leto 1979

Heinrich Purkarthofer, V letu 1979 podeljeni štajerski občinski grbi

Fritz Posch, Poročilo o obrambi Stradna pri vpadu Krucev 31. marca 1706

Klaus Frh. von Andrian-Werburg, Sledi o izgnancih na severnem Frankovskem

Franz Otto Roth, Pisma Anne Plochl, baronice Brandhofen iz Frankfurta na Maini 1848/1849, v Štajerskem deželnem arhivu, podana v izvlečkih

Heinrich Purkarthofer, Grb Štajerske. Kulturnozgodovinski in pravni vidiki

Karl Spreitzhofer, 10 let Štajerske komisije za krajevna imena

Karl Trobas, Restavracija zapisnika mestnega sveta Vordernberga 1584–1591

Vsebinsko kazalo za zvezke 26–30

Oglas: Objave Štajerskega deželnega arhiva

Direktor G. Pferschy poda delovno poročilo za leto 1979, ki je razdeljeno na poglavja. V prvem poglavju so personalne zadeve, v drugem so navedene nove pridobitve, v tretjem poglavju govori o urejanju in popisih gradiva, v četrtem o revizijah gradiva, ki so jih izvedli pri posebnih arhivih. Peto poglavje je posvečeno restavriranju, šesto oddelku za novejšo gradivo, sedmo govori o škartiranju gradiva, osmo o pisarniškem poslovanju, deveto o uporabnikih (iz Jugoslavije 162), deseto o mnenjih in raziskavah, enajsto o razstavah, dvanajsto o fotokopiranju, trinajsto o zaščiti gradiva izven arhiva, štirinajsto o delu knjižnice, petnajsto – precej obširno – o objavah Štajerskega deželnega arhiva, šestanajsto o arhivskih zgradbah in notranji arhitekturi, sedemnajsto o novi štajerski deželni topografiji, osemnajsto o delu Štajerske komisije za krajevna imena in zadnje, devetnajsto o delu pri izvajanju avstrijsko-jugoslovanske pogodbe iz leta 1923. V dodatku piše H. Purkarthofer o štajerskih občinskih grbih. Zanimanje za grbe v Avstriji raste in tako dobi vsako leto nekaj občin svoj grb.

Fritz Posch je o vpadu Krucev 31. marca 1706 na

področje med Muro in Rabo že pisal, izsledke pa je objavil leta 1968 v knjigi *Flammende Grenze, die Steiermark in den Kuruzzenstürmen*. Manjkalo mu je poročilo o obrambi Stradna, ki naj bi bilo v župnijskem arhivu. Posch poročila v arhivu ni našel, slučajno pa je naletel na objavo poročila v „Aufmerksamen“ iz 28. septembra 1816. Zanimivo je, kako je poročilo prišlo v javnost. Takratni vikar okrožnega dekanata Straden Jakob Xaver Knabl ga je našel v starih dokumentih in ga dal Karlu Schmutzu, da ga je objavil. Nato govori Posch o vpadu Krucev in o posledicah, sledi pa tekst poročila.

V svojem prispevku piše Klaus v. Andrian-Werburg o izgnancih – evangeličanskih duhovnikih ter pridigarjih, ki so v 16. stol. iz Avstrije in Madžarske pribežali v Nemčijo. To je bilo v času, ko je začel nadvojvoda Ferdinand, poznejši cesar, izvajati na Štajerskem protireformacijo, ki se je razširila tudi na jugovzhodni del kraljevstva. Verski razlogi pa niso bili edini vzrok teh izseljevanj; znani so tudi drugi vzroki, npr. neplačani dolgovi. Tisti pribežniki, ki so hoteli opravljati svoj poklic naprej, so odšli dalje na sever, drugi, ki so postali šolniki ali organisti, pa so ostali. Kot dodatek objavlja avtor prošnjo za zaposlitev duhovnika Johannesa Kühna iz štubenberške patronatne fare Frauenburg, ki jo je naslovil na konzistorij v Coburgu. Kühn opisuje svoje življenje in izgnanstvo.

Štajerski deželni arhiv hrani privatni arhiv nadvojvode Johanna. Večino tega arhiva sestavljajo nadvojvodova pisma in pisma njegove žene Anne Plochl, baronice Brandhofen. Osemnajst pisem je Anna Plochl napisala v Frankfurtu na Maini, kamor je spremljala moža, ki je takrat opravljal funkcijo upravnika države (Reichsverweser). To je bilo od leta 1848 (avgust) do 1849 (december). Teh 18 pisem je Franz Otto Roth objavil v izvlečkih in so zanimiva, saj odkrivajo doživljanje takratnega revolucionarnega časa.

H. Purkarthofer razpravlja v svojem prispevku o kulturnozgodovinskih in pravnih vidikih grba Štajerske, in sicer posebej o podobi panterja v grbu Štajerske.

O delu Štajerske komisije za krajevna imena piše ob desetletnici Karl Spreitzhofer.

Zadnji prispevek je napisal Karl Trobas. Piše o restavriranju zapisnika mestnega sveta Vordernberga iz let 1584–1591, ki je bil močno poškodovan. Omenja tudi PCS (Papercleaning-solvent) – posebno čistilo za papir – in govori tudi o metodi „Buchblockwäsche“. Dalje omenja izdelavo stroja za pranje papirja (Papier-Waschmaschine).

ARHIVNÍ ČASOPIS, VYDÁVÁ ARCHIVNÍ SPRÁVA
MINISTERSTVA VNITRA ČSR, letník 31, št. 1–3,
PRAHA 1981

Ljudmila Bezlaj–Krevel

Od štirih zvezkov časopisa so letos izšli že trije na skupno 192 straneh. V vsaki posamezni številki sledi strokovnim prispevkom rubrika Poročila, ki seznanjajo bralce s po-

membnejšimi akcijami češkoslovaških arhivov, življenjskimi in delovnimi jubileji arhivarjev, objavljajo razna obvestila in nekrologe, ter rubrika Literatura z recenzijami arhivskih izdaj. Ker je letošnje leto 60. obletnica komunistične stranke češkoslovaške republike, je uvodni članek v prvi številki posvečen temu jubileju (Vojtěch Sýkora: K jubileu Komunistické strany Československa). Sledi prispevek Tomáša Fiala, Archivnictví jako system. Bodoči razvoj sistema je odvisen od spoznanja lastnosti,

potreb in dejavnikov, ki vplivajo na njegov razvoj, pravilno strategijo upravljanja in kvalitete bodočih odločitev, obenem pa se od skupne angažiranosti in moči uveljaviti kot popolnoma ustrezen sestav, ki ne zadovoljuje zgolj zahtev okolice, temveč aktivno prispeva k reševanju problemov in izpolnjevanju skupnih nalog. Arhivski sistem mora prožno reagirati na vse notranje in zunanje pobude in spremembe in delovati kot vseobsegajoča celota družbe. Konecepti programov dolgoročnejšega razvoja arhivistike v ČSR obsegajo tudi preizkušanje možnosti uporabe računalniške tehnike in avtomatizacije nekaterih temeljnih arhivskih dejavnosti. Ker sloni avtomatizacija v arhivih predvsem na izkušnjah informacijskih sistemov, je treba zasledovati pri tem predvsem informacijsko funkcijo arhivskega sistema. Tomáš Kalina z več strani osvetljuje smotnost adaptacij zgodovinskih zgradb za arhivske namene (K účelnosti adaptace historických objektů pro archivní účely). Poudaril je delež arhivarjev ob izbiri objekta in pri pripravah načrta adaptacije, pri čemer je za presojo smotnosti adaptacije ključnega pomena prostorska razdelitev objekta. Vprašanje smiselnosti obnove je obdelal tudi s strani finančnih in kapacitetnih pokazateljev in izdelal funkcionalno in kapacitetno analizo prostorskih možnosti v adaptiranih objektih ter njihovo uporabnost. Svoja izvajanja je podkrepil še z dvema tabelarnima prikazoma kapacitetnih pokazateljev uporabljenih talnih površin in prostorov v arhivskih zgradbah v tujini in doma, ki so bile zgrajene namensko za arhive, in primer arhiva z vsemu pripadajočimi prostori v nekdanjem samostanu.

V drugem zvezku je uvodni članek posvečen petletnemu planu arhivistike in arhivarstva v ČSR (Jaromír Charous: Hlavní úkolý archivnictví ČSR v letech 1981–1985). K pripravi koncepta plana je pristopila arhivska uprava pri notranjem ministrstvu ČSR že v začetku preteklega leta. Po pripombah vseh arhivov in temeljitem pretresu je jeseni 1980 dokončno oblikovani dokument dobil naziv Tendenčne dejavnosti arhivistike v ČSR. S soglasjem civilnopravnega odseka notranjega ministrstva je bil poslan vsem arhivom in organizacijam, ki hranijo arhivsko gradivo. „Tendenčne naloge“ določajo prioriteto strokovnim dejavnostim v arhivih, poudarjajo pa tudi dolžnost arhivov, da v čimvečji meri zadovoljujejo potrebe znanosti in narodnega gospodarstva ter prispevajo k višjemu nivoju politično-vzgojnega in ideološkega dela. Sledi članek o škartiranju duplikatov računovodskih knjig (Eduard Mikušek: Otázky skartace duplikátů kniž kamerálního účetnictví). Ivan Štoviček pa se je lotil zanimive tematike o vprašanih izdajanju historičnih dokumentov (Předmět a metoda ediční teorie a metodiky). Izdajanje virov za preučevanje zgodovine ima v ČSR že dolgo tradicijo, vendar se edicijska teorija in metodika nista nikdar konstituirali kot samostojni disciplini. Problematika izdaj historičnih tekstov je bila in ostala združena v okviru zgodovinskih pomožnih ved. Pri izdaji novjših zgodovinskih dokumentov se ni mogoče naslanjati na dosedanje izkušnje in edicijsko prakso. Češkoslo-

vaška arheografija, ki naj bi se bavila predvsem s problematiko izdaj novodobnih zgodovinskih virov, se je naslonila na sovjetske izkušnje. Leta 1957 so izšla prva edicijska pravila ČSR, kar je pripomoglo k razvoju edicijske teorije in metodike, večji razmah pa je ta disciplina doživela šele v sedemdesetih letih. Tedaj je bila ustanovljena posebna komisija za izdajo sodobnih zgodovinskih virov, ki je pripravila nova pravila. Leta so bila leta 1975 publicirana tudi v tem časopisu. Miloš Procházka, Hana Horáková in Karin Dobiášová so v prispevku Výběr optimálního zpevňovacího prostředku pro papír-obdelání konzervacijo papirja in prišli do zaključkov, da sta pri tem od vseh preizkušenih polimernih snovi zaradi svoje dostopnosti, mehaničnih in kemičnih lastnosti, obstojnosti in praktičnosti najbolj primerni dve; poliakrilamid-makromolekularna snov, topna v vodi in v 40 % vodnotanolni raztopini ter plivinilbutiral, ki je topen v etanolu in netopen v vodi. Členek je opremljen s tabelarnimi prikazi izsledkov. Tretja številka letošnjega letnika (od strani 129 do 192) prinaša poleg uvodnega poročila o XVI. kongresu komunistične stranke Češke (Vojtěch Šýkora: XVI. sjezd KSČ) še prispevke o čisto arhivističnih vprašanih. Tomas Fiala razpravlja o predpisih, zadevajočih izločanje (škartiranje) gradiva centralnih organov po letu 1974 (Skartační předpisy ústředních orgánů po roce 1974). Na koncu podaja seznam predpisov, ki so bili izdani po letu 1974 s soglasjem arhivske uprave pri notranjem ministrstvu ČSR. Jindřich Růžička polemizira o članku Stanislava Gryce, ki je izšel v publikaciji okrajnega arhiva Domažlice (Výroční zprave Okresního archivu Domažlice) za leto 1980 o predsedstvenih spisih okrajnega urada Domažlice in njihovi uporabnosti pod naslovom Prezidiální spisy Okresního úřadu u Domažlicích a jejich využití. Tudi za naše zgodovinopisje je zanimiv članek Josefa Krivka o značilnih virih za študij gospodarskih razmerij podložnikov (Významný pramen pro studium hospodářských poměrů poddanych).

O vprašanih teorije in metodike izdajanja novodobnih zgodovinskih dokumentov v evropskih socialističnih državah v sedemdesetih letih piše Ivan Štoviček (K vydávani novodobých historických pramenů), ki meni, da se mora arheografija slej ko prej pričeti razvijati kot samostojna pomožna zgodovinska veda. Karel Bednařík in Manfred Kobuch pa sta obdelala zbirko eksulantov, ki jo je na prelomu stoletja zbral in uredil Alwin Bergmann (Bergmannova sbírka ve Statním archivu v Dražďanech). Učiteljska služba ga je leta 1886 pripeljala tudi v Draždane, kjer je imel obilo možnosti za zgodovinske študije, saj je v tamkajšnjem državnem arhivu mnogo dokumentov nekdanjih saških osrednjih uradov iz let 1620 do 1780. Brez dvoma je njegovo najpomembnejše znanstveno delo zbirka eksulantov, ki jo je razdelil v tri skupine po abecednem redu. V prvi je navedeno plemstvo, v drugi tedanja inteligenca, kot so učitelji, zdravniki, lekarnarji, umetniki itd., v tretji pa ostali meščani. Prispevek je opremljen z Bergmannovim zemljevidom naselitve eksulantov v Saški in spiskom arhivalij.

Uredništvo portala Sistory nima soglasja avtorja za objavo članka

Uredništvo portala Sistory nima soglasja avtorja za objavo članka

MARIJA VERBIČ, DEŽELNOZBORSKI SPISI KRANJSKIH STANOV. I. 1499–1515. Publikacije Arhiva socialistične republike Slovenije, Viri 1. Ljubljana 1980, XX + 167 str.

Bogo Grafenauer

Pričujoča knjiga pomeni s strani Arhiva SRS začetek izpolnjevanja ene izmed nalog, ki jo je prevzel ob dogovoru zgodovinarjev in arhivarjev o „programu edicij virov za slovensko zgodovino“; po večletnih posvetovanjih na zborovanjih arhivarjev smo ga sprejeli na posvetovanju v Ljubljani 12. novembra 1972 (izd. Arhivskega društva Slovenije 1972). Ena izmed zastavljenih nalog, ki jih je prevzel Arhiv, je bila namreč izdaja „Zapisnikov in aktov deželnih zborov Kranjske“ predvidoma do leta 1600. Knjiga Marije Verbičeve pomeni začetek uresničevanja tega načrta.

Prav zato, ker je šlo za prvo večjo načrtno publikacijo virov v nemščini iz zgodnjega novega veka, se je postavilo vprašanje, kako z jezikovno redakcijo objavljenih besedil, zlasti ker so se ob objavi virov za kmečke upore v Situli 13. 1973, pokazala različna nerazrešena vprašanja te vrste, ki so motila razumevanje besedil. Po večkratnih razpravah, pri katerih smo se oprli na izkušnje pri Situli in na načela, ki jih uporablja nemško zgodovinopisje samo za objavo virov iz tega časa (H. Quirin, Einführung in das Studium der mittelalterlichen Geschichte, 1964, str. 284 sl., prim. tudi J. Stipišič, Egdotika diplomatskih izvora u prošlosti i danas, Arhivski vjesnik XVI, 1972, 119), smo se odločili za načela, o katerih poroča avtorica na str. XVIII–XIX. Objava teh načel ima zaradi tega širši pomen za vse bodoče publikacije te vrste in ne samo za pričujočo knjigo.

Delo Marije Verbič zajema objavo deželnozbornskih stanovskih aktov iz Kranjske za vso dobo Maksimilijanove vlade, do leta 1519. Pričujoča knjiga pomeni spricho tega le prvi del publikacije (129 aktov od 1499 do 1515, za drugi del publikacije je ostalo še 53 aktov od 1516 do 1519 in seveda tudi registri za celotno delo). Na navedeni način je časovno omejena seveda le objava virov (167 strani), medtem ko se uvod nanaša na vse Maksimilijanovo obdobje in seže v nekaterih vprašanjih tudi prek njega (str. IX–XX).

Uvod sestavljata dva dela. Prvi se nanaša na arhivski fond, čigar objava se s knjigo začneja, tako glede njegovih nahajališč (predvsem v stanovskem in delno v vicedomskem arhivu, le posamezni akti so tudi v nekaterih tujih arhivih), kot tudi glede na vrste teh aktov (deželnozbornski spisi, protokoli zasedanj deželnega zbora in odbora, de-

želna gravamina, spisi v zvezi z zborovanji meddeželnih stanovskih odborov). Ta del se zaključuje pri vsaki skupini virov z načrtom, kaj od ohranjenih spisov prihaja v poštev za objavo v zdaj začetni seriji izdaje deželnostanovskih virov Kranjske. Posebno je poudarjen tudi širši pomen te izdaje tudi za druge – zlasti sosednje dežne avstrijske dežele, ker je ta arhivski fond za Kranjsko mnogo bolj in popolneje ohranjen, kot za Štajersko, Koroško in obe Avstriji. Prav ob tem moram izraziti zadovoljstvo, da je začela z izdajanjem te vrste prav dr. Marija Verbič, saj je bilo njeno poklicno strokovno arhivarsko delo že od začetka njenega dela v Arhivu SRS po letu 1945 v izredno veliki meri posvečeno prav urejanju tega pomembnega arhivskega fonda, ki so ga arhivarji okrog leta 1900 s preurejanjem „po predmetu aktov“ spravili v ured.

Drugi del uvoda je posvečen ustanovam, ki so ustvarjale ta arhivski fond (deželnemu zboru in njegovemu poslovanju, delu deželnega glavarja in upravitelja, vicedomu in vlogi centralnih uradov in deželnoknežjih komisarijev), poglavitnim nalogam, ki so bile pri tem obravnavane (davčni sistem, deželna vojska, sodstvo in način reševanja pravnih sporov) in končno vrstam virov, ki so pri tem delu nastajale. Ta pregled se končuje s pregledom pisarjev, ki so bili tvorci teh aktov, ter za nastajanje teh virov pomembnejših deželnih glavarjev in upravnikov (do 1519 ali še nekoliko dalje). Za to obdobje je to najkonkretnjši pregled deželnostanovske uprave na Kranjskem. Pri objavi vsakega akta je poleg datuma in kraja izdaje naveden še kratek regest v slovenščini, potrebna pojasnila pa so navedena v opombah k objavljenemu originalnemu besedilu. Vsebinsko se objavljeni spisi nanašajo največ na vprašanja davkov, vojne zoper Benetke in slovenskega kmečkega upora 1515. Za podrobnejšo obravnavo vsebine aktov bi morali analizirati kar pomemben del slovenske zgodovine v prvem poldrugem desetletju 16. stoletja. K podrobni objavi moram pripomniti le dvoje, kar bi bilo prav dopolniti ali popraviti ob izdaji drugega zvezka tega dela. Avtorica je navedla, kje so bili nekateri objavljeni akti že objavljeni ali uporabljeni v obliki izvlečkov; vendar se navedbe niso popolne, saj pri nekaterih manjka navedba objave v publikaciji kranjskih deželnih ročinov. Ponekod se je primerila tudi kakšna napaka, kot pri datiranju akta št. 46 v 12. namesto 13. julij, kajti salzburški način datiranja praznika sv. Marjete seveda sanio do Drave, tako da je sklieevanje na moje datiranje akta, ki je nastal 1515 v Mariboru, seveda spodrsrlaj.

V celoti pa moramo biti Mariji Verbič in arhivu hvaležni za to knjigo, ki pomeni kar pomembno pomoč pri raziskovanju začetkov 16. stoletja v slovenski zgodovini.

ROZALIJA LUKMAN, MARIJA OBLAK-ČARNI, DOKUMENTI LJUDSKE REVOLUCIJE V SLOVENIJI, Knjiga 5, Ljubljana 1978, 604 str. in knjiga 6, Ljubljana 1981, 392 str.

Miroslav Stiplošek

Inštitut za zgodovino delavskega gibanja v Ljubljani

(IZDG) je leta 1962 začel izdajati zbirko virov Dokumenti ljudske revolucije v Sloveniji z namenom, da objavi v njej najpomembnejše dokumente o razvoju in delovanju Komunistične partije Slovenije, Zveze komunistične mladine, Osvobodilne fronte slovenskega naroda in njenih množičnih organizacij, o nastanku in utrjevanju ljudske oblasti ter o aktivnosti ustanov narodnoosvobodilnega gibanja. Na zamisel o izdajanju poglavitnih virov o politič-

nem in oblastnem vidiku razvoja NOB je vplivalo izhajanje velike edicije virov Zbornik dokumentov in podatkov o narodnoosvobodilni vojni jugoslovanskih narodov (Zbornik NOV) od leta 1949 dalje, v kateri so v 15. serijah objavljeni pomembni partizanski, okupatorski in kvistilinski dokumenti o razvoju in delovanju enot NOV in POJ ter o sovražnikovih akcijah in represalijah. Tudi edicija o delovanju političnih organizacij in ustanov ter o razvoju ljudske oblasti naj bi po prvotnem načrtu zajela vse jugoslovanske pokrajine, toda zaradi razhajanj glede koncepta in tudi zaradi različnega obsega ohranjenega gradiva za navedeno problematiko se inštituti za zgodovino delavskega gibanja iz posameznih republik in pokrajin niso sporazumeli za skupno akcijo. Končno je IZDG začel izdajati Dokumente ljudske revolucije v Sloveniji, medtem ko se drugod izdajanja te vrste virov niso načrtno lotili. Ob tem naj poudarimo, da je bil novi ediciji glede kronološkega razvrščanja dokumentov in znanstvenokritičnega aparata zgled Zbornik NOV. Ko opozarjamo na povezanost in komplementarnost obeh edicij, naj uvodoma opozorimo tudi na nezaželeno razliko, da, žal, izdajanje Dokumentov ljudske revolucije v Sloveniji zaostaja za zbirko virov Vojnozgodovinskega inštituta JLA v Beogradu, saj je npr. kot njen VI. del izšlo v srbohrvaškem jeziku že vsch 19 knjig o narodnoosvobodilni vojni v Sloveniji, od priprav na vstajo 1941 do osvoboditve 1945. Po uspešnem začetku od leta 1962 do 1968 so izšle štiri knjige Dokumentov ljudske revolucije v Sloveniji, ki obsegajo obdobja do konca 1942, je bilo treba pri založbi Partizanska knjiga na izid 5. knjige čakati kar deset let, čeprav je redakcija pripravila rokopis za tisk že leta 1972, nadaljnja tri leta pa je bilo treba čakati še na izid 6. knjige. Poglavitni razlog za te velike zamude je bilo pomanjkanje finančnih sredstev za tisk, ki je že kar kronični problem in ovira tudi za izdajanje drugih zbirk virov. To kaže, da pomembnosti kritičnih izdaj virov za uspešno znanstvenoraziskovalno delo v založniški politiki še niso ustrezno ovrednotili.

V 5. in 6. knjigi je skupaj objavljenih 329 dokumentov (poročil, zapisnikov, okrožnic, navodil in pisem), ki dobro ponazarjajo temeljne značilnosti delovanja osrednjih, pokrajinskih in okrožnih forumov KPS, ZKM in OF v prvih štirih mesecih leta 1943. To obdobje je pomembno v NOB zlasti zaradi urejanja odnosov med ustanovnimi skupinami OF, ki je dobilo vidni izraz v znameniti t.i. Dolomitski izjavi 1. marca 1943 in v zboru aktivistov na Pugledu konec naslednjega meseca. Z izjavo so predstavniki KPS, slovenskega sokolstva in krščanskih socialistov postavili ne le trden temelj politični in organizacijski enotnosti OF ter poudarili vodilno vlogo Partije v njej, temveč so dejansko z njo končali strankarsko življenje na Slovenskem. Zlasti objavljeno gradivo z zbora aktivistov na Pugledu, posebej referat Edvarda Kardelja, in študija Borisa Kidriča Dve leti Osvobodilne fronte, s katero je sklenjena 6. knjiga, sta zgodovinsko osvetlila predvojno strankarsko življenje na Slovenskem, nastanek in delovanje OF, posebej vlogo KPS v njej, ter nakazala tudi poglavitne bodoče naloge. Začetek leta 1943 je pomembna prelomnica tudi v razvoju množičnih organizacij ter posebnih formacij OF in z objavljenimi dokumenti je uredništvo osvetlilo oblikovanje oziroma preosnovanje Zveze slovenske mladine, Slovenske protifašistične ženske zveze in Slovenske narodne pomoči, kakor tudi nove naloge Narodne zaščite in Varnostnoobveščevalne službe. Uredništvo je iz arhiva IZDG in zgodovinskega arhiva

CK ZKS smotrno izbralo tudi dokumente, ki osvetljujejo značilnosti organizacijskega razvoja in dejavnosti političnih forumov ter politične razmere v posameznih pokrajinah in okrožjih, vendar ne za vsa območja v enaki meri. To dejstvo je odraz stanja arhivskega gradiva, ki ni enakomerno ohranjeno. Tako je za obravnavano obdobje lahko dobro dokumentiralo politično problematiko na Primorskem (tudi izpolnjevanje internacionalistične dolžnosti KPS s podporo italijanskemu odporniškemu gibanju in njene odnose s KP Italije) in na nekaterih območjih t.i. Ljubljanske pokrajine, posebej v Ljubljani, obenem pa so zaradi pomanjkanja arhivskih virov manj osvetljene razmere na Gorenjskem, še bolj skopo pa na Štajerskem in Koroškem, medtem ko za Prekmurje v tem obdobju ni dokumentov. Kljub temu pa nam preučevanje dokumentov v 5. in 6. knjigi razkriva temeljne probleme političnega delovanja in njegove rezultate na vsem slovenskem ozemlju z izjemo Prekmurja. Ugotovimo torej lahko, da je uredništvo izbor dokumentov uspešno opravilo.

Druga naloga uredništva je bila priprava izbranega gradiva za kritično izdajo. V tem pogledu se je držalo metodologije in kriterijev, ki si jih je v prvi knjigi načrtalo za celotno zbirko. Pri vsakem dokumentu je najprej navedlo njegovo nahajališče, v nadaljnjih opombah pa je v skoraj vseh primerih uspelo razrešiti ilegalna imena političnih in vojaških funkcionarjev, prizadevalo si je pojasniti šifre in nerazumljiva mesta ter netočnosti v njih, dosledno je opozorilo tudi na odlomke dokumentov, ki jih je zaradi nečitljivosti ali drugih utemeljenih razlogov izpustilo pri objavi, v tekstu pa je z oglatini oklepaji označilo poškodovane dele besedila, ki jih je uspelo dopolniti. Uredništvo je s kazalkami opozorilo tudi na dokumente, ki so vsebinsko med seboj povezani. Prav tako je mestoma navedlo zgodovinsko literaturo, v kateri so v dokumentih omenjeni dogodki ali procesi podrobneje osvetljeni. Za razreševanje ilegalnih imen in šifer ter za komentiranje dokumentov je uredništvo uporabilo poleg zgodovinske literature in različnih pisanih virov zlasti številna ustna pričevanja. Prav z zbiranjem spominskih virov je treba pohiteti, kajti število tistih, ki lahko s svojimi pričevanji prispevajo k razumljivosti in večji uporabnosti dokumentov, se redči. Ob tem moramo poudariti, da bi bili nekateri odlomki brez uredniških opomb nerazumljivi in z njimi je raziskovalcem znatno olajšalo njihovo uporabo. V 5. in 6. knjigi je objavljenih tudi več dokumentov, ki so hudo poškodovani in zato nečitljivi. Pohvaliti je treba prizadevanja uredništva, da bi v čim večji meri ugotovilo vsebino dokumentov s primerjavo več kopij ali v razgovorih z njihovimi pisci. Komentarji uredništva bodo uporabo najpomembnejših dokumentov o političnem razvoju v prvih štirih mesecih leta 1943 znatno olajšali.

Izdajanje take vrste virov, kot so Dokumenti ljudske revolucije v Sloveniji, je eden pomembnih pogojev za hitrejše in uspešnejše znanstvenoraziskovalno delo. To ugotovitev naj ponazorimo s podatkom, da npr. monografije o narodnoosvobodilnih enotah v okviru Knjižnice NOV in POS v znatni meri temeljijo na objavljenih virih v Zborniku NOV. delu VI, o čemer se lahko hitro prepričamo s pregledom znanstvenokritičnega aparata v njih. Posebej so objave dokumentov olajšale piscem pisanje širšega okvira obravnavane problematike. V prvih delih v okviru Knjižnice OF o NOB na posameznih območjih so pisci s pridom uporabljali Dokumente ljudske revolucije v Sloveniji, prav tako pa tudi drugi raziskovalci političnega in

oblastnega vidika NOB. Glede na to si je treba v okviru IZDG prizadevati, da bi delo na tej ediciji ponovno steklo. Po smrti njenega odgovornega urednika Miroslava Luštki sredi priprav gradiva za 5. knjigo sta vse delo za izdajo zadnjih dveh knjig prevzeli Rozalija Lukman in Marija Oblak-Čarni ter ga uspešno končali. Za pospešeno izdajo Dokumentov ljudske revolucije v Sloveniji bi bila koristna okrepitev uredniškega odbora, hkrati pa bi bilo treba pri Raziskovalni in Kulturni skupnosti Slovenije dobiti tolikšna finančna sredstva, da bi lahko nemoteno tekle priprave gradiva in njegov tisk. Prav tako pa bi bilo treba rešiti tudi nekatera vsebinska vprašanja, povezana zlasti z veliko množico ohranjenega gradiva za drugo polovico NOB v primerjavi z začetnimi obdobji. Ob tem naj opozorimo na predloge, da bi morda zaradi obilice virov za čas po kapitulaciji Italije izdajali gradivo le za posamezne pomembne dogodke in procese v poli-

tični dejavnosti in oblikovanju ljudske oblasti v tematsko sklenjeni obliki. Rešitev te problematike pa je v skladu z dosedanjim zasnovano nakazal uredniški odbor v 5. in 6. knjigi, ko se je odločil za strožji izbor gradiva. Zato je objavil le gradivo „od stopnje okrožja navzgor“, kar je utemeljil u dejstvom, da so poročila okrožnih forumov napisana praviloma na osnovi poročil rajonskih in terenskih odborov, prav tako pa je zaradi dobre ohranjenosti partizanskega tiska praviloma opustil prevzemanje tiskanih člankov v edicijo in se omejil v glavnem le na objavo arhivskega gradiva. Za čas od srede 1943 bi torej prišlo v poštev za objavo predvsem gradivo osrednjih in pokrajinskih forumov in le, kjer je potrebno tudi dokumenti, nižjih forumov. Izid 5. in 6. knjige Dokumentov ljudske revolucije v Sloveniji naj bo spodbuda za nadaljnje delo pri pripravljanju in izdajanju te dragocene in koristne zbirke o NOB slovenskega naroda.

ZELEZNIČARSKA IN SPLOŠNA STAVKA APRILA 1920. Uredil uredniški odbor: Janez Kos, dr. Miroslav Stiplovšek, Magda Breznikar, France Filipič, Maruša Pleterski, Taja Čepič. Ljubljana, april 1980, strani 332.

Marjeta Adamič

V počastitev 60-letnice velike železničarske in splošne stavke aprila 1920 je Železniško gospodarstvo Ljubljana izdalo reprezentančno knjigo – almanah – kot spomin na dejanje, ki je bilo odraz revolucionarnega vrenja v okviru vsesplošnega evropskega delavskega gibanja za nov družbeni red in boljše življenje delovnih ljudi. Knjiga je obenem posvečena tudi vsem udeležencem in žrtvam te stavke ter vsem tistim, ki so v času med obema vojnama nadaljevali njihov boj in se v usodnem trenutku za obstoj slovenskega naroda opredelili za narodnoosvobodilni boj in ljudsko revolucijo. Nadalje je knjiga darilo današnji generaciji, zlasti mladini, z željo, da bi bili boj in žrtve dvajsetih in štiridesetih let trden temelj za našo nadaljnjo pot socialistične graditve.

Železničarska in splošna stavka aprila 1920 sta bili v vrsti stavk v času med obema vojnama po svojem pomenu, obsegu in ostrini med najpomembnejšima. Jugoslovanska buržoazija, ki si je v tem času že precej utrdila oblast, a se je še vedno bala revolucionarnega razpoloženja delavstva, je bila pripravljena začeti z njim boj. In na boj je izzvala najnaprednejši del jugoslovanskih delavcev – železničarje in druge prometne delavce. Železničarji so bili med najslabše plačanimi delavci v državi, niso imeli urejenega osemurnega delavnika, urejenega plačevanja nadur, niso imeli svoje lastne bolniške blagajne, ne svojih delavskih zaupnikov itd. Ko je že vse kazalo, da si bodo svoj položaj izboljšali, je vlada grobo kršila vse dogovore t.i. „Protokola sporazuma“. Železničarji so odgovorili s stavko, ki je zajela vso državo. Slovenski železničarji so ustavili promet, stavkovne straže so zasedle železniške postaje v

Ljubljani, Mariboru, Zidanem mostu, Pragerskem in drugod. Železničarjem se je kasneje pridružilo s solidarnostno splošno stavko še ostalo delavstvo. Slovenska deželna vlada je storila vse, da bi železničarsko stavko, ki jo je označila kot politično stavko pod vodstvom komunistov, zlomila in se ni ustrašila niti uporabe orožja. Na Zaloški cesti, kjer se je v demonstrativnem pohodu zbralo delavstvo, je pod streli orožnikov padlo štirinajst žrtev, žrtev delavske solidarnosti. Tako je bila stavka krvavo zadržena, buržoazija je slavila zmago. Spopad na Zaloški cesti je postal nekak simbol delavske borbe in solidarnosti, katerega so se slovenski železničarji in delavstvo spominjali vsako leto med obema vojnama na dan krvavega obračuna med delavstvom in vlado, in s tem dokazali, da slovensko delavstvo nadaljuje razredni boj. Prav datum začetka železničarske stavke – 15. april – je bil v znak priznanja pomembnosti in doprinosu te stavke proglašen z odlokom tovariša Tita 20. januarja 1950 za dan železničarjev Jugoslavije.

Knjiga je razdeljena na dva dela. V prvem delu so objavljeni prispevki Franceta Filipiča o družbenopolitičnih razmerah v Sloveniji v času pred izbruhom stavke in o ustanovitvi Komunistične stranke Slovenije (Družbenopolitične razmere in ustanovitev Komunistične stranke na Slovenskem), dr. Miroslava Stiplovška o vlogi železničarjev v oblikovanju revolucionarnega sindikalnega gibanja na Slovenskem (Železničarji – prvo jedro revolucionarnega strokovno-sindikalnega gibanja na Slovenskem), Janeza Kosa o vzrokih, poteku in posledicah obeh stavk (Železničarska in splošna stavka aprila 1920) ter Maruše Pleterski o spominskih manifestacijah na aprilske dogodke 1920 v času med obema vojnama in po vojni (Praznik Dan železničarjev).

V drugem, obsežnejšem delu knjige je objavljen izbor najpomembnejših virov o železničarski in splošni stavki aprila 1920. Izbor je pripravil Janez Kos, ki se je s temi viri že dodobra spoznal pri preučevanju železničarske stavke in objavi obeh prispevkov o njej v Kroniki.

časopisu za krajevno zgodovino, letnik XVI/1968, številnik 1, str. 1–15 in v tem almanahu. O obeh stvkih je ohranjena obilica pisanih virov – arhivskih, časopisnih in spominških. Od tega hranita največ arhivskega gradiva Zgodovinski arhiv CK ZKS v Ljubljani in Arhiv SR Slovenije v Ljubljani, nekaj tudi Pokrajinski arhiv Maribor in Zgodovinski arhiv Ljubljana. To je gradivo, ki je nastalo iz poslovanja Deželne vlade za Slovenijo in njenih oddelkov, predvsem poverjeništa za notranje zadeve, okrajnih glavarstev, Deželnega sodišča v Ljubljani, Državnega pravdnštva v Ljubljani in gradivo Obratnega ravnateljstva južne železnice v Ljubljani in Inšpektorata državne železnice v Ljubljani ter nekaj iz delovanja železničarjev in drugih delavcev. Tu je potrebno opozoriti še na arhivsko gradivo centralne vlade v Beogradu, ki ga hrani Arhiv Jugoslavije v Beogradu. Iz tega gradiva so npr. v arhivu Inštituta za zgodovino delavskega gibanja v Ljubljani evidentirane in mikrofilmne interpelacije slovenskih poslancev v zvezi s stavko v gradivu ministrstva za notranje zadeve.

Objavljeno je 170 dokumentov, ki najbolj nazorno

pričajo o vzrokih, poteku in posledicah železničarske in splošne stavke aprila 1920 v Sloveniji. Razvrščeni so po kronološkem redu in objavljeni v izvorni obliki. Dokumenti so opremljeni s potrebnimi pojasnili, pri vsakem je navedeno tudi mesto hrambe. Na koncu pogrešamo register objavljenih dokumentov, kar bi bilo gotovo koristno za hiter pregled in najdbo dokumentov. Čeprav je to almanah in ne publikacija virov, tak register ne bi bil odveč, saj je v njem prvič objavljeno skupaj toliko virov o aprilskih dogodkih leta 1920.

Taja Čepič pa je na koncu dodala Bibliografijo časopisnih virov o železničarski in splošni stavki aprila 1920. Navedeni so članki, ki so bili objavljeni v 23 osrednjih in lokalnih časopisih in so izhajali v tistem času na slovenskem ozemlju. Upoštevani so le članki, ki so bili objavljeni od aprila do septembra 1920.

Knjigi je dodano tudi slikovno gradivo – fotografije voditeljev stavke, shodov stavkujočih, žrtev Zaloške ceste itd. in iz sedanjega časa proslav in obeležij ob spominškem dnevu ter faksimili nekaterih najznačilnejših dokumentov o aprilskih dogodkih leta 1920.

Uredništvo portala Sistory nima soglasja avtorja za objavo članka

MAJDA SMOLE, GRAŠČINA ŠRAJBARSKI TURN –
INVENTAR IN GRAŠČINA RIBNICA – INVENTAR.
(Publikacije Arhiva SR Slovenije, Inventarji. Serija Gra-
ščinski arhivi. Zvezek 2 in 4. Ljubljana 1980, 156
oziroma 127 str.)

Jože Žontar

V letu 1980 je objavil Arhiv SR Slovenije v seriji

inventarjev graščinskih arhivov kar štiri zvezke. O dveh je bilo poročilo priobčeno že v prejšnjem letniku Arhivov, o dveh pa poročamo na tem mestu. Vse te objave so rezultat dolgoletnega dela arhivskega svetnika Majde Smole na graščinskih fondih. Tem fondom velja razumljivo v arhivih posebna prioriteta, saj vsebujejo zelo dragoceno gradivo. Inventarja sta sestavljena tako, da podajata najprej kratek oris zemljiškega gospostva, od katerega izvira arhivsko gradivo, potem pa tudi san-

historiat fonda. Posebno koristna so opozorila na različne dejavnosti oziroma funkcije, ki so bile povezane z zemljiškim gospostvom, pa tudi z njihovimi lastniki, saj nam bistveno olajšujejo razumevanje gradiva. Obenem pa lahko predstavljajo taka opozorila tudi že pomemben napotek na samo gradivo. Inventarja fondov, o katerih govorimo, sta dober primer za to. Naj omenim, da je v fondu graščine Šrajbarski turn mnogo gradiva, ki je nastalo pri delovanju Antona Aleksandra grofa Auersperga, znanega tudi kot Anastazij Grün. Ta je bil član gosposke zbornice dižavnega zbora, deloval pa je tudi v deželnem odboru za Kranjsko. Anton Rudež, lastnik gospostva Ribnica, je bil v času Ilirskih provinc tudi ribniški mer in je zato graščinskemu fondu priključeno tudi gradivo merije Ribnica. Razumljivo je, da so posamezne dejavnosti oziroma funkcije tudi osnova za samo strukturo fonda. Pri historiatu fonda bi kazalo morda kaj več povedati o sanjih delih na gradivu v arhivu. Za nekoga, ki se nekoliko manj spozna na delo v arhivu, je še kako koristno opozorilo, kaj je moralo biti vse opravljeno, da je mogoče danes to gradivo uporabljati. Ker je razumljivo, da ne more biti historiat ustvarjalca gradiva bolj zajeten, je treba pohvaliti, da avtorica dosledno navaja glavne vire in literaturo o njem. V zvezi s citiranjem fondov pa bi bilo treba na vidnejšem mestu v inventarju navesti tudi signaturo fonda, ki je sicer v tekstu omenjena.

Glavni problem metodologije izdelovanja inventarjev — ne le teli, o katerih govorimo na tem mestu, marveč sploh

— je vprašanje popisa oziroma prikaza osebne korespondence. To prihaja pri graščinskih arhivih toliko bolj do izraza, saj predstavlja ravno ta korespondenca večjih del fonda. Brez dvoma nam ime osebe, korespondenta, že mnogo pove, zlasti če sta še navedena njegov poklic in bivališče. Ponuja pa se hvaležna naloga, da bi preizkusili, ali ne bi kazalo pri delu osebne korespondence, kjer gre za pomembnejšo vsebino, opozoriti tudi na njeno vsebino. Vemo namreč, da so pogosto prav v osebni korespondenci najbolj dragoceni podatki. S tem seveda nikakor nočem zmanjševati pomena objav, o katerih govorimo. Moram opozoriti tudi na skrbno izdelano kazalo krajev, oseb in stvarno kazalo, ki so priključeni vsakemu inventarju. Po strokovni plati naj kot problem pri izdelavi inventarjev opozorim še na terminološka vprašanja, ki jih je bilo treba rešiti, saj zajema gradivo čas nekaj stoletij in sega na številna pravna področja. Fond graščine Šrajbarski turn obsega namreč gradivo od leta 1534 do začetka našega stoletja, po količini pa izstopa gradivo iz 19. stoletja. Fond graščine Ribnica pa obsega gradivo od leta 1573 do našega stoletja, po obsegu je najbolj zajeto gradivo iz časa lastništva Rudežev, tj. od leta 1810 dalje.

Pomen objavljanih arhivskih inventarjev pa je prvič v tem, da olajšujejo samo uporabo gradiva. Poleg tega pa je njihov pomen tudi v tem, da sproti izkazujejo rezultate dela arhiva. Prav z objavljanim vodnikom, inventarjem in drugih pripomočkov za uporabo arhivskega gradiva, lahko opravlja arhiv to na najboljši način.

VLADIMIR KOLOŠA, BANSKI SVET DRAVSKE BANOVINE 1931–1941. Publikacije Arhiva SR Slovenije, Inventarji. Serija Arhivi državnih in samoupravnih organov in oblastev, zvezek 2. Ljubljana, 1980, str. 120

France Kresal

Zelo pohvalna, spodbudna in koristna je odločitev Arhiva SR Slovenije, da med svojimi publikacijami izdaja inventarje arhivskih fondov. Kot drugi zvezek iz serije Arhivi državnih in samoupravnih organov in oblastev je izšel inventar banskega sveta Dravske banovine, ki je deloval od 1931 do 1941. Avtor publikacije Vladimir Kološa pravi v uvodu, da so se odločili za objavo tega inventarja zato, ker je to edini ohranjeni fond banske uprave, iz katerega lahko dobimo splošno sliko o organizaciji in delovanju banske uprave. To njihovo odločitev lahko samo pohvalimo. Vendar samo z objavo inventarja te slike ne bi dobili tako popolne in nazorne, če avtor gradiva ne bi sistematično uredil in ga dopolnil s pripomočki za iskanje podatkov, kar moramo še posebno pohvaliti.

Avtor je publikacijo uredil tako, da je po kratkem uvodu podal temeljit pregled organizacije, predvsem pa delovanja banskega sveta, sistem ureditve in opis sejnih zapisnikov ter seznam članov banskega sveta, potem sledi inventar in na koncu je kazalo osebnih in krajevnih imen

ter stvarno kazalo. Dober in logičen je ta sistem. Pred inventarjem je povedal vse, kar je treba vedeti o ustvarjalcu fonda in sistemu ureditve, na koncu pa dodal pripomočke za lažje iskanje podatkov.

V poglavju o organizaciji in delovanju banskega sveta nas podrobneje seznanja z njegovo sestavo, pristojnostjo in delovanjem. Izvemo, da so bili banski sveti posvetovalni organi banov, da je za njihovo delovanje veljal pravilnik, ki ga je podpisal predsednik ministrskega sveta general Petar Živković 3. junija 1930, in da je člane banskega sveta postavljala minister za notranje zadeve.

S pravilnikom je bilo predpisano, naj člani banskega sveta v prvi vrsti razpravljajo o gospodarskem, socialnem in kulturnem razvoju srezov in mest. Da so se tega držali, vidimo tudi iz vsebine objavljenega inventarja.

Banski svet je štel 40 do 50 članov; največ je bilo posestnikov, nato pa odvetnikov, uradnikov, trgovcev in duhovnikov; tudi obrtniki so bili dobri zastopani; delavci se pojavljajo v njem šele od leta 1939. Po krajevni pripadnosti jili je bilo po več iz mest in iz vsakega sreza po eden. Seznam članov banskega sveta, ki ga je sestavil avtor, obsega 141 imen, članstvo pa je trajalo od enega do pet let.

Inventar obsega popis stenografskih zapisnikov, uradnih zapisnikov, prilog (poročila, spomenice, referati, resolucije) in gradiva za 11 rednih zasedanj banskega sveta in dve izvedbi. Gradivo arhivskega fonda je razdeljeno na 16

fasciklov. Inventar je narejen v pregledni obliki in bo koristno služil vsakemu uporabniku arhivskega gradiva. Ob prebiranju inventarja dobimo vtis o organizaciji in delovanju banskega sveta. Zgodovinarja-raziskovalca pa kar zamika, da bi odšel v arhiv, odprl fascikle in začel prebirati gradivo. Spodbuja zamisli o novih raziskovalnih nalogah, katere zgodovinske probleme, dogajanja, pojave bi se dalo s pomočjo tega gradiva pojasniti, razrešiti, opisati in napisati novo razpravo. Tistemu raziskovalcu, ki išče gradivo za svojo raziskavo, pa bo inventar dal dokaj popoln odgovor, kaj v fondu lahko išče in česa ne

bo našel. Ta inventar bo nepogrešljiv pripomoček za vsakega zgodovinarja, ki bo obravnaval zadevno problematiko in takih objav inventarjev si želimo še več. Pričujoča objava inventarja ima dve funkciji: služi kot učinkovit vodnik po arhivu fonda, obenem pa je avtor s prikazom organizacije in delovanja banskega sveta in s strukturo članov banskega sveta že opravil tudi del raziskovalnega dela. Avtor publikacije je delo opravil dobro in zgodovinarji si še želimo takih objav inventarjev, pa ne samo zgodovinarji, vsi ki želijo pisati ali se seznaniti z vsebino arhivskih fondov in se v njih orientirati.

KRONOLOGIJA NAPREDNEGA DELAVSKEGA GIBANJA NA SLOVENSLEM (1868–1979) uredniki dr. Tone Ferenc, France Filipič, dr. Jasna Fischer, mag. Boris Gombač, Metka Gombač, Martin Ivanič, dr. Milica Kacin–Wohinz, dr. Janko Prunk, dr. Franc Rozman, mag. Jera Vodušek–Starič, Štefka Zadnik, dr. Tone Zorn. Delavska enotnost, Ljubljana 1981, strani 616

Marjeta Adamič

Kronološki pregled dogodkov iz naprednega delavskega gibanja na Slovenskem je skupinsko delo dvanajstih avtorjev, ki so sodelovali tudi pri kronološkem pregledu dogodkov iz slovenskega delavskega gibanja za jugoslovansko izdajo „Hronologije revolucionarnog radničkog pokreta i SKJ 1919–1979“, ki je leta 1980 izšla v treh knjigah v Beogradu. In prav zato je, po besedah uredniškega odbora v predgovoru h kronologiji „ker smo videli, da bo slovenski del v njej sicer dostojno zastopan, vendar nepregleden . . . skupina sodelavcev za slovenski del prišla na misel, da bi slovenski kronološki pregled dogodkov izdali posebej v slovenščini . . .“ K temu jih je nedvomno vspodbudilo tudi dejstvo, da slovensko zgodovinopisje že dolgo pogošča tovrstnih priročnikov, kjer lahko dobi porabnik hitro osnovno informacijo o določenem dogodku. Seveda je bilo potrebno ta pregled še dopolniti in predvsem razširiti, saj je bil v jugoslovanski kronologiji posameznim republikam in pokrajinama odmerjen le določen prostor.

Tako je nastalo obsežno delo, ki zajema pregled najpomembnejših dohodkov iz delavskega gibanja na Slovenskem in časovno zajema dobo več kot sto let – od februarja 1868 do konca decembra 1979. Vanj je zajeto, razen slovenskega Porabja, vse slovensko narodno ozemlje – Slovenska Koroška, Julijska krajina in Primorska s Trstom. Pregledu so dodani tudi pomembnejši dogodki, ki zanje ne velja oznaka „iz delavskega gibanja“, a so kakorkoli bistveno vplivali nanje ali pa so bili potrebni za osvetlitev časa in prostora. Gre za dogodke iz slovenske, jugoslovanske in celo mednarodne zgodovine. Vendar je izbor za posamezna obdobja zelo različen, včasih so upoštevani dogodki, ki z naprednim delavskim gibanjem nimajo prave zveze (npr. ameriška osvojitve meseca). Kronologija je razdeljena na štiri časovno zaokrožena poglavja. Prvo poglavje, ki je delo treh avtorjev, in sicer

dr. Jasne Fischerjeve (za dogodke iz osrednje Slovenije), dr. Franca Rozmana (za dogodke s Koroške, Štajerske, mednarodnega delavskega gibanja in delavskega gibanja drugih jugoslovanskih narodov) in mag. Borisa Gombača (za dogodke iz Promorske s Trstom) zajema odbodje od začetkov delavskega gibanja na Slovenskem, tj. ustanavljanja prvih delavskih izobraževalnih društev, prek ustanavljanja delavskih strokovnih društev, prvih stavk, izhajanja prvih naprednih časopisov, ustanovitve delavske stranke – Jugoslovanske socialnodemokratske stranke – do konca prve svetovne vojne in razpada avstroogrške monarhije.

Drugo poglavje, katerega avtorji so dr. Janko Prunk (za dogodke dvajsetih let in iz zgodovine mednarodnega delavskega gibanja in zgodovine Jugoslavije), France Filipič (za dogodke v tridesetih letih), dr. Milica Kacin–Wohinz (O Slovencih v Julijski krajini) in dr. Tone Zorn (o Koroških Slovencih), zajema obdobje med obema vojnama, od oktobra 1918 do aprila 1941. To je obdobje ustanovitve Komunistične stranke, njenega legalnega in nato vrsto let ilegalnega delovanja, preganjanja njenih članov, obdobje boja za delavske pravice, sindikalnih gibanj, stavk in mezdnih gibanj, obdobje preganjanja in boja zamejskih Slovencev na Koroškem, v Julijski krajini in na Primorskem.

Tretje poglavje je delo dr. Toneta Ferenc (za pregled dogodkov 1941–1943) in Štefke Zadnik (za dogodke 1944 do sredine maja 1945) ter zajema sicer kratko, a za slovenski narod izjemno obdobje. To je obdobje od zloma stare Jugoslavije v aprilski vojni, razkosanja Slovenije med italijanskega, nemškega in madžarskega okupatorja, njihovega terorja nad slovenskim narodom, obdobje nastanka, razvoja in poleta narodnoosvobodilnega gibanja, preraslega v narodnoosvobodilni boj in ljudsko revolucijo, to je obdobje popolne zmage nad fašizmom in začetek nove slovenske državnosti v okviru nove Jugoslavije.

Pregled dogodkov zadnjega, četrtega, poglavja, ki zajema povojno obdobje od maja 1945 do konca leta 1979, so sestavili mag. Jera Vodušek–Starič (za dogodke od 1945 so 1963, Martin Ivanič (za dogodke od 1963 do 1980), dr. Tone Zorn (za dogodke v zvezi s Koroškimi Slovenci) in Metka Gombač (za dogodke v Julijski krajini). Kronologija za to obdobje je še posebno pomembna, ker je o njem doslej napisanih le malo študij in raziskav in bo

v njej marsikdo našel veliko uporabnih podatkov.
Na koncu je kronološkemu pregledu dogodkov dodano osebno, krajevno in stvarno kazalo, kar omogoča hitrejšo in lažje iskanje željenih podatkov.
Kronologija naprednega delavskega gibanja na Sloven-

skem je kljub napakam, katerih se je zavedal že uredniški odbor (o neenovitosti „kronologije“) in bolj ali manj očitnim napakam – tudi tiskarskim – ki so jih že opazili in nanje opozorili porabniki, pomemben in uporaben pripomoček za precej širok krog porabnikov.

Uredništvo portala Sistory nima soglasja avtorja za objavo članka

Uredništvo portala Sistory nima soglasja avtorja za objavo članka

Uredništvo portala Sistory nima soglasja avtorja za objavo članka

DAS WAPPENBUCH C DES KÄRNTNER LANDES-ARCHIVS. Herausgegeben von Wilhelm Neumann. Die Buchreihe Das Kärntner Landesarchiv 8. Band. Verlag des Kärntner Landesarchivs. Klagenfurt 1980, XV + 214 barvnih tabel.

Božo Otorep

V knjižni zbirki Koroškega deželnega arhiva v Celovcu je kot osmi zvezek objavljena grbovnica (grbovnik, grbovna knjiga) C tega arhiva. Med razlogi za objavo tega rokopisa se navajajo predvsem konzervatorski oziri, da bi se namreč zaradi pogoste rabe že več kot 350 let stari original manj uporabljal in tako bolje ohranil, istočasno pa je tako ustrezno tudi vedno bolj rastočemu zanimanju za deželno heraldiko. Da nista bili na enak način izdani tudi grbovnici A in B tega arhiva — delo J.F. Fromillerja iz okrog leta 1740 — je pripisati dejstvu, da je njihova vsebina dostopna v znanih grbovnih dvoranah koroške deželne hiše v Celovcu. Nekaj tamkajšnjih grbov je sieer tudi v tej grbovnici C, a so tu na višji umetniški ravni. — Uvodni del edicije zavzema kratka razprava W. Neumanna o vsebini in razčlembi grbovnice C in njenem nastanku. Kot je ugotovil že M. Wutte, je sestavljena iz treh delov: 122 plemiških grbov kot ostankov od deželnega tajnika F. Gschwinda ok. 1624 ustvarjene koroške „Landtafel“, 80 grbov, ki jili je kopiral slikar J.

I. Treyer v grbovni dvorani, in 7 na papirju slikanih grbov, od katerih so trije delo J. F. Fromillerja. Zaradi lažje uporabnosti so grbi v ediciji razvrščeni po nekdanji stanovski lestvici: duhovni stanovi oziroma prelati, mesta in trgi in plemstvo. — Med cerkvenimi naj omenimo grbe Salzburga, Bamberga, Krké, lavantinske škofije, samostanov v Št. Pavlu in Vetrinju in prošnje Gospa Sveta. Aktualnejši so grbi mest in trgov, med njimi danes jugoslovanskih trgov Ravne oziroma nekdanjega Guštanja in (Spodnjega) Dravograda. Guštanj, kjer se grad omenja prvič že leta 1281, trg in trško sodišče pa leta 1317, je imel kot trški grb od 17. stoletja dalje na zelenem trohrību stoječe drevo, iz sredine 18. stoletja pa sta ohranjena zanimiva pečatnika platnarskega in krojaškega ceha. Dravograd se kot trg omenja leta 1279, ko je bil vetrinjski samostan tu oproščen mitnine, v trškem grbu pa je že od 16. ali 17. stoletja po tamkajšnjem korarskem kapitulju velikonočno jagnje z zastavico. — Obravnavana edicija grbovnice C spada v tehničnem pogledu med zelo uspele, saj so barvne reprodukcije grbov tiskane na izredno dobrem visokosijajnem umetniškem papirju. Register sieer omogoča hitro najdbo posameznih grbov, vendar bi bili za nekoroske bralee oziroma uporabnike morda koristni tudi kratki splošni podatki o posameznem lastniku grba oziroma opozorila na eventualne literarne podatke.

AKTOVOE ISTOČNIKOVEDENIE, Zbornik člankov. Akademija nauk SSSR, Institut istorii SSSR, Nauka Moskva 1978. Strani 272

Marija Oblak—Čarni

Zbornik prinaša dvanajst razprav s področja diplomatike, od katerih vsaka obravnava drugo zvrst pisanih dokumentov, pri čemer je pisani dokument pojmovan v najširšem pomenu besede. Ne gre torej za teoretično delo, kakor bi pričakovali po naslovu (diplomatika spisov, viroslovje spisov), ampak za uporabo teorije v praksi (prim.: Kaštanov S. M., Oris ruske diplomatike, Moskva 1970). Prispevki si slede po času nastanka obravnavanih virov. Zbornik se zaključuje s pregledom diplomatičnih raziskav na Čehoslovaškem. Oglejmo si na nekaj primerih rezultate teh obdelav. Prva dva članka obravnavata dokumente iz časa revolucije in prvih pet let sovjetske oblasti, ki spominjajo na dokumente iz časa našega narodnoosvobodilnega boja in ljudske revolucije. Prvi govori o leninskih mandatih (avtor A. P. Kladt), značilnem pojavu dobe državljanske vojne, ko delavci revolucionarnih uradov še niso imeli enotne predstave o sistemu dokumentiranja in terminologije. Z „mandati“ so ozančevali dokumente, ki so potrjevali polnomočja in naročila ali službeni položaj. Večkrat so se dokumenti, ki so bili izdani kot mandati, imenovali pooblastila, polnomočja, predpisi itd. Oblikovani so bili v

določenem redu, čeprav niso imeli predpisanega obraza. Odražajo razne strani dejavnosti Sveta ljudskih komisarjev in Lenina. Nastanek vsakega od njih je povezan z dogodki, ki so pustili tako ali drugačno sled v zgodovini sovjetske države. Poleg tega odražajo v svoji obliki konkretno zgodovinsko dejstvo. Zato jih avtor uvršča med najdragoenejše vire objektivne informacije o pojavih v času, iz katerega izvirajo.

Druga razprava govori o žigu kot delu dokumenta (A.I. Babenko). Avtor sledi pojavljanju žigov pri novih sovjetskih ustanovah v Ukrajini od leta 1917 do leta 1925, ko je bil oblikovan in vpeljan državni žig. Ob analizi podobe žigov (emblemi, napis) ugotavlja pogoje za njihov nastanek, pomen in pričevalnost. Štirideset zbranih žigov je opisal na priloženi tablici. V opombah nam posreduje literaturo o sovjetski sfragistiki in heraldiki.

Še ena razprava je posvečena pisanim virom, nastalim v izjemnem času, vendar pred stoletji; to je obdelava arhivskega gradiva vodstva vstaje v mestih australianke pokrajine v začetku 18. stoletja (N. B. Golikova). Avtorica utemeljuje trditev, da poznavanje poslovanja s spisi in ugotovitve, koliko je vplivalo nanj poslovanje s spisi krajevnih vladnih ustanov, prispeva k spoznavanju, kako so udeleženi vstaje znali organizirati delo administrativnih, gospodarskih in sodnih organov, torej na stopnjo njihove pripravljenosti za upravljanje.

Ker smo se že pred leti uspešno lotili arhivske obdelave

matičnih knjig za slovenski narodni prostor, se za primerjavo pomudimo nekoliko še pri obravnavi aktov o državljanskem stanju (A. V. Elpatjevskij). Avtor ugotavlja, da orje ledino pri obdelavi te dokumentacije v Sovjetski zvezi. Upošteva evidence rojstva in smrti, sklenitve in razveze zakona, posinovljenja in pohčerenja, ugotovitve očetovstva, spremembe imena, očetovega imena in priimka. Oriše najprej njihovo zgodovino od začetka 18. stol., prek prvih let 20. stoletja, ko v Rusiji cerkvene ali civilne instance te evidence že splošno vodijo, do današnjega časa. Ugotavlja, čemu so te evidence v določenem času služile in kako se je spreminjala njihova oblika vse do leta 1970, ko je bil predpisan enoten obrazec za knjige in potrdila za celotno Sovjetsko zvezo. Ko jih ocenjuje kot zgodovinski vir, ugotavlja, da so akti o državljanskem stanju med najbolj stabilnimi sistemi dokumentiranja, ki so nastali kot rezultat nujnosti dokumentiranja določene družbene funkcije. Zgubili so sicer svojstva, zaradi katerih so bili v posameznih razdobjih pisani, npr. pismena potrditev religioznih obredov, pripadnost določenemu stanu, dajatve, a so ohranili pomen dokumenta, ki je pravno potrdil začetek, spremembe in končanje pravnih odnosov, življenjskega pomena za posameznika in s tem za družbo v celoti. Ostali prispevki obravnavajo: standardne pogodbe med strojno-traktorskimi postajami in kolhozi (M.A. Vylcan, N.A. Ivniekij), oficirske izjave in službene liste iz začetka 18. stol. (M. D. Rabinovič), sezname bojarjev v registraturi dvorne pisarne (A. L. Stanislavskij), spise cerkvenih nadarbin v Estoniji v 17. in 18. stol. (H. E. Palli), darilne listine samostanov v 16. stol. (A. A. Zimin), spise cehovskega sodišča v Rigi od

17. do sredine 18. stol. (A.J. Zejda), pisani rusk spomenik iz prve polovice 15. stol. (V. A. Kučkin, B. N. Florja) in uradne kanske akte iz 14. in 15. stol. (M. A. Usmanov).

Zaključni članek prinaša pregled diplomatike na Čehoslovaškem, kjer avtor (G. I. Korolev) ugotavlja dolgo in živo tradicijo, ki pogojuje trdnost osnovnih pojmov, istočasno pa uspešno uveljavljanje novih tendenc. Čehoslovaški raziskovalci poudarjajo enotnost te znanstvene discipline in menijo, da v osnovi ni razlikovanja med metodami diplomatike srednjeveških in diplomatike novejših dokumentov. Menjajo se le poudarki v raziskavah. Mnogo pozornosti posvečajo raziskavi pisarn in spoznavanju procesa izdelave spisa. Čehoslovaška diplomatika preučuje pogoje nastanka in vloge dokumenta ter njegov obrazec v odnosu do vsebine, da bi ga nato ocenila kot zgodovinski vir. Opravljeni so bili tudi že poskusi primerjave razvoja češkega in slovaškega dokumenta s splošno evropskimi tendencami in tendencami razvoja spisov v sosednjih deželah. V opombah je navedena bogata tovrstna češka in slovaška literatura.

Zbornik preseneča z raznolikostjo obdelanih virov, ki izvirajo iz najrazličnejših krajev in obdobj in so pisani v različnih jezikih. Pri vseh skušajo avtorji raziskati nastanek, opredeliti cilje, ki jih je nameraval doseči tisti, ki je vire predpisal ali napisal in ugotoviti, koliko je oblika služila temu cilju, ocenjujejo jih kot nosilce informacij, potrebnih družbi v času, iz katerega izvirajo, in na podlagi tega tudi kot zgodovinske vire. Zbornik predstavlja uspel praktični peizkus diplomatične metode na različnih virih.

HRISTO ANDONOV – POLJANSKI, MAKEDONIJA I SLOVENIJA. Skopje 1978 (cir.). 452 strani.

Marjan Drnovšek

Čprav je od izida knjige minilo že več let in je bila o njej strokovna javnost obveščena s poročilom T. Zorna v Zgodovinskem časopisu, šte. 3, 1979 (str. 505–506), zasluži delo tudi posebno pozornost arhivskih strokovnih krogov.

Avtor opisuje razmerje Slovencev do Makedoncev in makedonskega vprašanja predvsem za 19. stoletje, s posebnim poudarkom od druge polovice stoletja do prve svetovne vojne. Razmišlja o odmevih bosansko-hercegovske vstaje 1878/79, o delovanju Makedonskega odbora in Terezine Jenkove v Ljubljani na prelomu stoletja, o ilindenski vstaji 1903/1904 (npr. o odmevih v slovenski poeziji v pesmih A. Aškerca) V posebnem poglavju govori o delu makedonskih delavcev pri gradnji karavanškega in bohinjskega predora. Informativno nas seznanja tudi o medsebojnih stikih za čas pred 19. stoletjem, med obema vojnama, med NOB in po osvoboditvi in zaključni s

slovenskim doprinosom pri odpravljanju posledie katastrofalnega potresa v Skopju leta 1963.

Poleg številne literature in časopisja je uporabljal ustne vire in arhivsko gradivo. Tako je v Arhivu SR Slovenije imel pred seboj gradivo, ki ga citira: „Prezidijalni Arhiv 1862–1895, 1900, 1903. Prezidijalni–Protokoli 1879–1882. Deželno predsedstvo 1903. Deželna vlada 1903–1904. Trgovska in Obrtniška Zbornica 1851–1917“. Uporabljal je tudi gradivo iz Zgodovinskega arhiva Ljubljana, in sicer: „Landesregierung 1879–1890. Prezidijalni Arhiv 1891–1901, 1903–1912. Poročila 1904–1905“ (str. 397). Na teli dveh primerih želim opozoriti na pomanjkljivo citiranje, ki lahko zavede nepoznavalca fondov enega in drugega arhiva. Kajti citirana „Landesregierung“ (deželna vlada) pri Zgodovinskem arhivu Ljubljana ni fond, ki ga bi hranil ta arhiv, temveč le skupina spisov iz splošne mestne registrature. Avtor je črpal tudi iz gradiva Nadškofijskega arhiva v Ljubljani – „Materijali 1903–1906“ – ter matičnih in župnijskih uradov Jesenice, Bohinjska Bistrica, Bohinjska Bela in Podbrdo. Pritegnil pa je tudi osebna fonda Terezine Jenkove (zapiske in beležke 1903, 1904, kon-

cept predavanj 1903–1904, gradivo Vladimirja Kanazireva 1903–1904 in razglednico 1903) in Miroslava Hlubmajerja (zapuščina 1876–1880, beležke, pisma in drugo gradivo 1904–1912). Posebej citira tudi sindikalni arhiv Železarne Jesenice in neobjavljene spomine (spomini Ivana Laha na Terezino Mihajlovno Jenkovo, Vladimirja Ravniharja, Mojega življenja pot in Spomini na Alojza Pipana).

Žal mi ni znano, koliko je avtorjevo vedenje o gradivu plod sistematičnega raziskovalnega dela v slovenskih arhivih. Verjetno je pregledal le nakaj gradiva za pre-

lomna obdobja (npr. za čas 1903–1904). Tu se nam vsiljuje misel o sistematičnem zbiranju gradiva o Makedoncih, Makedoniji in makedonskem vprašanju, ki se hrani v slovenskih arhivih, posebno če imamo pred očmi dejstvo, da skoraj ni ohranjenega gradiva za ta čas v samih makedonskih arhivih. Seveda je tovrstna akcija domena makedonskih arhivskih delavcev ali pa skupnega projekta tako makedonskih kot tudi slovenskih arhivarjev.

V celoti pa je delo Poljanskega pomemben dosežek za poznavanje stikov med obema narodoma.

novе pridobitve slovenskih arhivov

ARHIV SR SLOVENIJE 1980

Komisija za ugotavljanje zločinov okupatorjev in njihovih pomagačev (1945, 0,01 tm)

Sekretariat IS Skupščine SR Slovenije in njegovi predhodniki Predsedstvo vlade LRS, IS LRS (1945–1962) ter njegovih odborov, kolegijev, komisij, oddelkov, kabineta, urada generalnega sekretarja (1945–1962, 176 tm)

Jugoslovanski leksikografski zavod, Redakcija enciklopedije Jugoslavije za Slovenijo (1952–1972, 1,70 tm)

Klinična bolnica za porodništvo in ženske bolezni v Ljubljani (1943–1950, 16 tm)

Republiški urbanistični inšpektorat, izpostava I. Maribor, izpostava II. Dravograd, izpostava III. Celje, izpostava IV. Koper (1965–1967, 12,30 tm)

Urad za zunanje zadeve pri Izvršnem svetu SRS (1963–1973, 5 tm)

Republiški urbanistični inšpektorat, Ljubljana (1961–1970, 22,80 tm)

Gostinska zbornica, Zbornica za kmetijstvo in gozdarstvo, Trgovinska zbornica, Obrtna zbornica, Zbornica za industrijo, gradbeništvo in promet (1950–1960, 17 tm)

Komisar za agrarne operacije v Ljubljani spis št. RU 934/38, agrarna skupnost Loka (0,01)

Dežel. predsedstvo za Kranjsko 1848, spis št. 1054 (fotokopija)

Graščina Fužine pri Ajdovščini 1817–1942 (1 škatla, 0,10 tm)

Privatni arhivi: Jaroslav Foerster (0,01 tm), družina Mejač (0,01 tm), Edi Pičman (0,80 tm), Kuka Kranjolec (0,01 tm), družina Kovačič (0,01 tm), Louis Adamič (0,10 tm)

Deželni ročini za Kranjsko 1460 in Red deželnega ograjnega sodišča za Kranjsko 1688 (1 knjiga)

Urbar podružnične cerkve sv. Ulrika v Zavogljju pri Sostreni 1771–1785 (1 knjiga)

Proglas cesarja Ferdinanda 1848

Navuk sa male ofizije ino priprostnike ali gmajnarje od deshelne kobilje brejije v Iliriji (1820)

Osnanilo Ljubljanskega gubernija o štoli 1816, 1848

Knjižica Zlatne muhe (Humoreske in pikanteske) 1940

Kupna pogodba za zemljišče soseske Spodnji Trzin 1772

Vabilo na javno izpraševanje učencev normalke v Ljubljani 1804

Janez Pavel Ješenag, Bukve sa Pomiozh, inu Prid Kmetam potrebne ukupsloshene sa Slovenze v Celju 1821 (kserokopije, 0,01 tm)

Stanko Trček, Josip Rus, Alojzij Vrhovec Zapisi o dr. Viktorju Murniku, Ljubljana 1976 (tipkopolis, 1 knjiga)

Filmi (kopije):

dokumentarni filmi – Svečanost na Zaloški cesti v Ljubljani, Maršal Tito na Bledu, Sprejem poljske in češke delegacije, Pogreb dr. Vita Kraigherja, Proces proti Rupniku, Vojaška parada 1945, Ruševine okupacije, Delitev zemlje v Stični, Gospodarska obnova na Kočevskem, III. obletnica Cankarjeve brigade, Odkritje spomenika zmage v Murski Soboti, Trst 1946, Izkopavanje na Urhu, Dr. Kidrič, Škerl, Maleš, MOS-film, snemanje filma Jugoslavija v Planici, Papirnica Bonač, Prežihovina, Udarniško

delo v Iški vasi, Žene v Sloveniji zborujejo, Volitve 1945, Otvoritev Postojnske jame, Kongres LMS;

kratki filmi – Vrata, Močvirje, Sarabanda za 17. regiment, Jeklo, beton in človek, Plezanje, Darilo, ki daje upanje, Večerna šola, Žabe, Pot k sosedu, Neodposlano pismo, Nocturno, Pogled stvari, Narodna noša, Baza 20, Metamorfoza, Venec, Etuida, Dobro videti, Ben Daut, Pogreb, Burja, Tito najdražji gost, Barvna harmonija, Beno Zupančič, Soseska, Aktivist;

celovečerni filmi – Draga noja Iza, Sreča na vrvici, Praznovanje pomladi, Strah;

Plakati:

za razstavo povrtnine na velesejnu v Ljubljani 1932, 1933; Čisto okolje za zdravo življenje; 600 let ustavne in upravne zgodovine mesta Ptuj; Tito – misel, beseda in delo; Komunistična partija v Sloveniji 1919–1941 (6 kosov);

Album s slikami elektram in elektroprenosnih postaj in naprav 1930–1938

Zemljevidi in karte slovenskega ozemlja 16. in 18. stol. (5 kosov);

Delavski dom v Zagorju ob Savi ob gradnji in otvoritvi (kserokopija, 0,05 tm)

ZGODOVINSKI ARHIV V CELJU 1981

Okrajna sodišča Laško, Kozje, Vransko (1836–1945, 63 tm)

Balneološki inštitut (1959–1977, 2 tm)

POKRAJINSKI ARHIV KOPER 1980

Skupščina občine Postojna (1945–1962, 45 tm)

Likvidirano podjetje LIBIS – livarna sive litine in neželeznih kovin, Ilirska Bistrica (1969–1974, 0,65 tm)

ZGODOVINSKI ARHIV LJUBLJANA

Enota Mestni arhiv Ljubljana 1980–1981

Klasična gimnazija v Ljubljani (1850–1959, 5,50 tm)

Državna ženska realna gimnazija v Ljubljani (1930–1950, 0,80 tm)

Mestna ženska realna gimnazija v Ljubljani (1918–1942, 1 tm)

VI. gimnazija – Šubičeva 1, Ljubljana (1947–1958, 0,85 tm)

Mestna višja dekliška šola v Ljubljani (1896–1911, 0,16 tm)

Mestni dekliški licej v Ljubljani (1900–1928, 0,75 tm)

I. državna realna gimnazija v Ljubljani (1869–1959, 5 tm)
III. državna realna gimnazija v Ljubljani (1907–1959, 5,50 tm)
IV. državna moška realna gimnazija v Ljubljani (1940–1948, 1,60 tm)
Delavska gimnazija v Ljubljani (1946–1959, 0,50 tm)
Tečaj za srednješolsko izobrazbo oficirjev JLA in KNOJ v Ljubljani (1945–1963, 0,40 tm)
Večerna gimnazija ministrstva za notranje zadeve v Ljubljani (1945–1956, 0,30 tm)
Poljanska gimnazija v Ljubljani (1891–1959, 7 tm)
Okrajni ljudski odbor Ljubljana (1955–1965, 100 tm)
Občinski ljudski odbor Medvode (1952–1963, 13,5 tm)
Občinski ljudski odbor Šentvid (1953–1961, 6,5 tm)

Enota za Gorenjsko, Kranj 1979–1981

Jesenice

Občinski sindikalni svet Jesenice (1949–1975, 5 tm)
Občinska konferenca SZDL Jesenice (1956–1975, 3,6 tm)
Občinski odbor ZZB NOV Jesenice (1950–1976, 1 tm)
Občinska konferenca ZSMS Jesenice (1948–1975, 2,2 tm)

Kranj

Zbirni fond Gasilstvo Kranj (1889–1971, 0,9 tm):
– Gasilska župa sreza Kranj,
– Občinska gasilska zveza Kranj,
– Okrajna gasilska zveza Kranj,
– Freiwillige Feuerwehr der Stadt Krainburg,
– Prostovoljno gasilsko društvo Kranj,
– Prostovoljno gasilsko društvo Kranj – Primskovo,
– prostovoljna gasilska društva,
– prostovoljne gasilske čete,
– fototeka.
Krajevna skupnost Kranj–Center (1961–1978, 0,5 tm)
Splošno gradbeno podjetje Gradbinec Kranj (1945–1967, 12 tm)

Radovljica

Tomaž Godec (1876–1945, 0,2 tm)

Tržič

Občinski sindikalni svet Tržič (1955–1976, 2 tm)
Občinska konferenca SZDL Tržič (1946–1975, 2,5 tm)
Občinska konferenca ZSMS Tržič (1972–1975, 0,3 tm)
Klub gospodarstvenikov Tržič (1971–1978, 0,1 tm)
Društvo prijateljev niladine Tržič (1967–1972, 0,1 tm)
Turistično društvo Tržič (1941–1973, 2,2 tm)

Enota Škofja Loka 1980–1981

C. kr. okrožna zaloga tobaka v Škofji Loki (1868–1886, 0,03 tm)
Podružnica Sv. Križa na Hribcu v Puštalu (1898–1936, 0,02 tm)
SO Škofja Loka, gozdarska in lovška poročila (1955–1977, 0,20 tm)
Zapuščina Žigovove hiše iz Mestnega trga (1904–1923, 0,05 tm)

Listina temeljnega kamna čistilne naprave II v Škofji Loki 1979
Občinska konferenca SZDL Škofja Loka (1952–1978, 2,9 tm)
Posvetovanje o kmečkem turizmu v Škofji Loki (1971, 0,1 tm)
Spominska knjiga obrtniške razstave v Škofji Loki (1936, 0,05 tm)
Zapuščina Ane Hafner Škofja Loka (1917–1947, 0,02 tm)
Hranilnica in posojilnica v Stari Loki (1896–1947, 0,15 tm)
Okrajna hranilnica in posojilnica v Škofji Loki (1900–1947, 1,5 tm)
Ljudska hranilnica in posojilnica v Škofji Loki (1903–1947, 0,20 tm)
Mestna hranilnica v Škofji Loki 1927 (1926)–1950, 2,3 tm)
Raiffeisenkasse Laak a.d. Zaier 1942–1946 (0,02 tm)
Zveza finančnih uslužbencev, podružnica Škofja Loka 1945–1951 (0,01 tm)
ABC Veletrgovina Loka Škofja Loka, spisi ob jubileju 1976–1977 (0,03 tm)

Enota za zunanjo ljubljansko regijo od 1.1. do 31.10.1981

Domžale

OŠ Blagovica (1859)1871–1962 (1967) (0,5 tm)
OŠ Janka Kersnika Brdo (1930–1962, 1 tm)
OŠ Češnjice (1940–1968, 0,1 tm)
OŠ Dob (1887/1934–1970, 0,2 tm)
OŠ Dragomelj (1935–1979, 0,3 tm)
OŠ Venclja Perka, Domžale (1857–1974, 0,3 tm)
– Urbar zemljiškega gospostva Jablje, 1753–1809 (1 knjiga)
OŠ Krašnja, (1856)1859–1962 (0,3 tm)
OŠ Krtina, šolska kronika (1906) 1945–1963 (1 knjiga)
OŠ Mengeš, 1838–1958 (1,6 tm)
OŠ Moravče, (1823)1938–1958 (0,1 tm)
OŠ Peče, 1928–1963 (0,1 tm)
OŠ Radomlje, 1888–1979 (0,2 tm)
OŠ Trzin, (1887)1945–1962 (0,1 tm)

Grosuplje

KGŠ Šentvid, 1953–1959 (0,1 tm)
KGŠ Temenica, 1954–1959 (0,1 tm)
Strokovno nadaljevalna šola Grosuplje, 1946–1949 (0,1 tm)
Vajenska šola Grosuplje, 1959–1961 (0,1 tm)
OŠ Dobropolje, 1870–1979 (1,6 tm)
OŠ Grosuplje, 1904–1969 (1 tm)
OŠ Hrastov dol, 1940–1968 (0,2 tm)
OŠ Kopolje, 1934–1967 (0,3 tm)
OŠ Kopanj, 1906–1969 (0,3 tm)
OŠ Podtabor, 1869–1962 (0,3 tm)
OŠ Polica, 1920–1970 (0,3 tm)
OŠ Ponikve, 1932–1970 (0,2 tm)
OŠ Spodnja Slivnica, 1933–1962 (0,1 tm)
OŠ Šentvid pri Stični, (1795)1846–1971 (1,8 tm)
OŠ Škocjan, 1929–1972 (0,1 tm)
OŠ Šmarje–Sap, 1861–1950 (1,3 tm)
OŠ Temenica, 1938–1972 (0,3 tm)

OŠ Žalna, 1867–1964 (1 tm)
OŠ Stična, (1811)1817–1970 (1,1 tm)
OŠ Korinj, 1938–1980 (0,2 tm)
OŠ Ambrus, 1876–1966 (0,5 tm)
OŠ Zagradec, 1875–1968 (1,2 tm)
KGŠ Zagradec, 1953–1959 (0,1 tm)
OŠ Muljava, 1934–1974 (0,3 tm)
OŠ Krka, 1876–1962 (1,4 tm)
OŠ Višnja gora, 1845–1972 (0,3 tm)
KGŠ Višnja gora, 1947–1959 (0,1 tm)
Gimnazija Stična, 1945–1977 (0,9 tm)

Kamnik:

ObLo Kamnik, 1955–1961 (10 tm)
ObLo-SO Kamnik, 1955–1974 (3,7 tm)
Stanovanjska skupnost Kamnik, 1959–1965 (0,2 tm)
Likvidirana podjetja Kamnik, 1948–1967 (0,2 tm)
KZ Kamnik, 1948–1964 (0,2 tm)
Vajenski dom Mekinje–Kamnik, 1950–1964 (0,1 tm)
ZPM občine Kamnik, 1960–1966 (0,1 tm)
Kmetijsko gospodarstvo Kamnik, 1949–1959 (0,1 tm)
Združenje trgovcev Kamnik, 1919–1948 (0,3 tm)
TVD Partizan Kamnik, 1952–1970 (0,1 tm)
Likvidirane KZ: Motnik, Komenda, Šmartno, Kamniška Bistrica, 1950–1961 (0,1 tm)
ObLO Kamniška Bistrica, 1952–1955 (1,3 tm)

Litija:

OŠ Dušan Kveder-Tomaž Litija, 1910–1951 (0,8 tm)
OŠ Kresnice, 1895–1967 (0,5 tm)
OŠ Jevnica, 1921–1974 (0,4 tm)
Vajenska šola Litija, (1929)1945–1960 (0,2 tm)
OŠ Hotič, (1860)1904–1970 (0,2 tm)
OŠ Vače, 1938–1972 (0,3 tm)
KGŠ Vače, 1953–1958 (0,1 tm)
OŠ Sava, 1893–1970 (0,3 tm)
OŠ Polšnik, (1845)1938–1969 (0,4 tm)
OŠ Šmartno pri Litiji, 1875–1974 (1,2 tm)
KGŠ Šmartno pri Litiji, (1928)1929–1957 (0,2 tm)
OŠ Velika Kostrevnica, 1923–1972 (0,3 tm)
Zbirni fond: Strokovno nadaljevalna šola Litija, 1929–1941; Tečaj za oficirje JLA, 1946; KGŠ Kresnice, 1953–1954; KGŠ Jevnica, 1955–1956; KGŠ Polšnik, 1956–1957; Občina Št. Lambert, 1934–1945 (0,3 tm)

Ribnica

ObLO Ribnica, 1956–1961 (4,8 tm)
ObLO Ribnica, 1952–1964 (3,8 tm)
ObLO Ribnica, serija gradbenih zadev, 1952–1961 (2,8 tm)
OŠ Loški potok, 1971–1980 (2 tm)
OŠ Sodražica, 1818–1969 (1,8 tm)
OŠ Gora, 1890–1970 (0,1 tm)

OŠ Sveti Gregor, 1888–1969 (0,5 tm)
OŠ Ribnica (1848)1875–1977 (2,8 tm)
OŠ Dolenja vas, (1846) 1849–1979 (1,1 tm)
OŠ Grčarice, 1939–1965 (0,1 tm)
OŠ Sušje, 1940–1964 (0,3 tm)
OŠ Velike Poljane, 1882–1975 (1,8 tm)

POKRAJINSKI ARHIV V NOVI GORICI 1980

Krojaška obrtna delavnica Šempeter (1965–1976, 0,41 tm)

ZGODOVINSKI ARHIV V PTUJU 1980

Občinska konferenca ZKS Ormož (1950–1974, 5 tm)
Proizvodno podjetje Dravinja Kidričevo (1964–1972, 1 tm)
Tovarna sladkorja v izgradnji Ormož (1954–1965, 0,2 tm)
Občinski sindikalni svet Ptuj (1959–1980, 30 tm)
Šest različnih dokumentov 1818 (0,1 tm)

ARHIV INŠTITUTA ZA ZGODOVINO DELAVSKEGA GIBANJA V LJUBLJANI, 1980

Seznam članov godbe glavnega štaba NOV in PO Slovenije (zvezek – 6 listov)
Vprašalne pole za borce partizanskih enot NOV in PO Slovenije po krajih in območjih Slovenije, zbral RO ZZB NOV Slovenije (3,10 tm)
Gradivo o „Beneškem procesu“ (1,20 tm)
Gradivo o „Partizanskem sodstvu“ (0,18 tm)
Radio OF 1944–1945 (0,02 tm)
Osebni dokumenti politikomisarja VI. bataljona 17. SNOB „S. Gregorčiča“, Danila Perčiča 1944 (4 listi)
Letak „Saluto ai nostri amici ed alleati Jugoslavi – PCI 17. oktober 1944“ (1 list)
Časopis „Plat zvona“ letnik II, Ljubljana v marcu 1940, štev. 4
Teksti televizijskih oddaj „Čas, ki živi“ (Trije komandanti, Partizanska koračnica, V borbi in obnovi, Beseda – orožje revolucije, Pomladi je ime svoboda, Podmornica, Vse za našo vojsko, Skala–Peter Stante, Stari pisker)
Seznam Slovencev, ki so se borili v Grčiji v četi „Patrioti“ 1944 (7 listov)

bibliografija arhivskih delavcev 1980–1981

Marjeta ADAMIČ

Gradivo Zveze kmetskih fantov in deklet, Prispevki za zgodovino delavskega gibanja, Ljubljana, XX–1980/1–2, str. 139–142.

Arhivsko gradivo iz obravnavanega območja (Istre in Reke) v arhivu Inštituta za zgodovino delavskega gibanja v Ljubljani, Vjesnik historijskih arhiva u Rijeci i Pazinu, zv. XXIII, Pazin–Rijeka 1980, str. 241–245.

Prvo posvetovanje o opremljenosti arhivskih skladišč in arhivskega gradiva 7. in 8. junija 1979 v Mariboru, Prispevki za zgodovino delavskega gibanja, Ljubljana, XX–1980/1–2, str. 165–166.

Zvezno posvetovanje arhivskih delavcev Jugoslavije od 15. do 17. novembra 1979 v Novi Gorici, Prispevki za zgodovino delavskega gibanja, Ljubljana, XX–1980/1–2, str. 168–171.

Arhivi, glasilo Arhivskega društva Slovenije, Ljubljana 1978, št. 1, Prispevki za zgodovino delavskega gibanja, Ljubljana, XX–1980/1–2, str. 179–180.

Quellen zur nationalsozialistischen Entnationalisierungspolitik in Slowenien 1941–1945, Viri o nacistični raznarodovalni politiki v Sloveniji 1941–1945, zbral in uredil Tone Ferenc, Založba Obzorja, Maribor 1980, Arhivi III, Ljubljana 1980, št. 1–2, str. 71–72.

Ljudmila BEZLAJ–KREVEL

Referalna delatnost i arhivi, Deveti kongres arhivskih radnika Jugoslavije – referati i saopštenja, Struga 1980, str. 223–230 (L. Bezljaj–Krevel – dr. M. Luketič).

Upravna ureditev Primorske s posebnim ozirom na občine v letih 1814 do 1940, ARHIVI II, 1–2/1979, str. 37–41.

Zvezno posvetovanje arhivskih delavcev Jugoslavije od 15. do 17. XI. 1979, ARHIVI, letnik III, št. 1–2/1980, str. 49–50.

Archivni časopis št. 1, 1980/30, ARHIVI, letnik III, št. 1–2/1980, str. 65–67.

Razvoj in stanje arhivske službe na Goriškem, Arhivist, letnik XXX, 1/1980, str. 25–36.

Jože CURK

Radeče in njihova okolica – gradbeno-zgodovinska skica, ČZN NV 15/1979(1981), str. 78–114.

Slovenještajski trgi in mesta v 19. stoletju, ČZN NV 15/1979(1981), str. 208–263.

Pokrajinski arhiv Maribor 1974–1978, ČZN NV 15/1979(1981), str. 599–602.

Mariborsko mestno obzidje posebno v 16. stoletju, ČZN NV 16/1980(1981), str. 90–108.

O utrjevanju Ptuja v sredini 16. stoletja, ČZN NV 16/1980(1981), str. 109–130.

Studencie – pomemben spomenik naše umetnostne zgodovine, ČZN NV 16/1980(1981), str. 284–310.

Kratek oris komunalne in gradbene zgodovine Maribora

med obema vojnama, Kronika 28/3 1980(1981), str. 194–199.

Mariborski povojni urbanizem in njegova problematika, Dialogi 9/1981, str. 660–667.

Spomeniki in znamenitosti, Mariborska turistična zveza Maribor, Turistični vodnik, Maribor 1981, 60 strani.

Marjeta ČAMPA

Slovenski napredni mladinski tisk med obema vojnama, SKOJ 1919–1945, Ljubljana, Komunist 1980, str. 69–73 (izšlo 1981).

Slovenski mladinski tisk v NOB (1941–1945), SKOJ 1919–1945, Ljubljana, Komunist 1980, str. 75–77 (izšlo 1981).

Anton Ožbolt, Utrinki iz podzemlja, Ljubljana, Borec 1979, Prispevki za zgodovino delavskega gibanja XX/1980, št. 1–2, str. 198 (izšlo 1981).

Viri za zgodovino komunistične stranke na Slovenskem v letih 1919–1921, Ljubljana, Partizanska knjiga 1980, Arhivi III/1980, št. 1–2, str. 70–71 (izšlo 1981).

France DOLINAR

Podoba ljubljanske škofije v rimskih poročilih škofa Jožca Rabatte, Bogoslovni vestnik 40/1980/368–387.

Pastoralni problemi v prvih pismih mariborskega škofa Antona Martina Slomška, BV 40/1980/388–394.

Poročilo o drugem mednarodnem kongresu o kartuzijancih v Aggsbaehu od 11. do 14.9.1980, BV 40/1980/409–411.

Škof Friderik Baraga, misionar Indijancev, BV 40/1980/470–476.

Prizadevanje ljubljanskega škofa Tomaža Hrena za združenje s pravoslavniimi uskoki, BV 41/1981/56–60.

Makso Pelozo, Le visite pastorali nella provincia ecclesiastica di Rijeka (Arhiva Ecclesiae, 1979–80, 473–480), BV/1981/276.

Rudi Grulich, Der Beitrag der böhmischen Länder zur Weltmission des 17. und 18. Jhrs., BV 41/1981/274–276.

Cerkev in svoboda v moderni dobi v luči zgodovinskega razvoja, BV 41/1981/310–329.

Cerkev v političnih strukturah rimskega cesarstva v četrtem stoletju, BV 41/1981/344–353.

Zapisi škofa Jeneza Tavčarja o stanju v ljubljanski škofiji, Aeta Ecclesiastica Sloveniae, Miscellanea, zvezek 3, Ljubljana 1981, 47–79.

Wilhelm Baum, Deutsche und Slowenen in Krain. Eine historische Betrachtung, Klagenfurt 1981, Družina, št. 46, 29. novembra 1981, str. 6.

Marjan DRNOVŠEK

Marjan Drnovšek, Ema Umek: Evidenca po prevzemu gradiva v arhiv, Arhivi III, 1–2/1980, str. 26.

Bližnja in daljna preteklost na vsem slovenskem prostoru, Primorski dnevnik, Trst, XXXVI, št. 80, 6. april 1980, str. 8–10.

Tržaško in goriško okrožje 1945–1947; Primorska srečanja, Nova Gorica, IV, št. 20, junij 1890, str. 104–108. 100 let dramskega delovanja na Proseku in Kontovelu 1878–1978, Kronika, časopis za slovensko krajevno zgodovino, Ljubljana, XXVIII, št. 1, 1980, str. 66–67.

Sv. Jakob—Zgodovinski razgledi po življenju Slovencev v tržaškem delavskem okraju; Kronika, časopis za slovensko krajevno zgodovino, Ljubljana, XXVIII, št. 2, 1980, str. 144–145.

Skozi Zgodovinski arhiv v Ptuj 1955–1980; Arhivi, 1980, Ljubljana, III, št. 1–2, str. 68.

Gradivo okrožnega narodnoosvobodilnega odbora Trst in okrajnih narodnoosvobodilnih odborov tržaškega okrožja 1945–1947; Prispevki za zgodovino delavskega gibanja, Ljubljana, XX, 1980, str. 143–163.

IX. zborovanje arhivskih delavcev Slovenije v Radencih od 26. do 28. septembra 1979; Prispevki za Zgodovino delavskega gibanja, Ljubljana XX., 1980, str. 166–168.

Razstava publikacij o zgodovini mesta Ljubljana; Kronika, časopis za slovensko krajevno zgodovino, Ljubljana 1980, XXVIII, št. 3, str. 229–230.

Kronologija naprednega delavskega gibanja na Slovenskem 1968–1980, Delavska enotnost, Ljubljana 1981 (kolektivno delo—obdelala Slovence v Italiji 1945–1980).

Hronologija radničkog pokreta i SKJ 1919–1979; Narodna knjiga, Institut za savremenu istoriju, Beograd 1980 (kolektivno delo — obdelala Slovence v Italiji 1945–1979).

Bazovica 6.IX.1980; Kronika, časopis za slovensko krajevno zgodovino, Ljubljana, 1981, XXIX, št. 1, str. 74).

Revolucionarna pot Franca Štoke-Rada; Kronika, časopis za slovensko krajevno zgodovino, Ljubljana, 1981, XXIX, str. 77.

Nada JURKOVIČ

Razvoj trsničarske dejavnosti v Juršincih od 1906–1941; 75 let organiziranega trsničarstva v Juršincih, Poslovna skupnost za vinogradništvo in vinarstvo Slovenije, 1981, str. 9–14.

Peter KLASINC

Ob petindvajseti obletnici Arhivskega društva Slovenije, Arhivi II, štev. 1–2, Ljubljana 1979 (izšlo 1980), str. 5–6.

Prvo posvetovanje o opremi arhivskih skladišč in arhivskega gradiva — isto str. 86.

Sekcija za arhivarje zunaj arhivskih zavodov, isto str. 88–89.

Ob drugem posvetovanju, Arhivi '80, II. Posvetovanje o strokovnih in tehn. vprašanjih, Maribor 1980, str. 1–4.

Tehnična oprema arhivskega in registraturnega gradiva, isto — str. 95–102.

Arhivsko gradivo dediščina naroda, Večer, 21.10.1980, št. 246, str. 6.

Dan arhivskih delavcev je minil zelo delovno, Delo, 22.10.1980, št. 248, str. 6.

Ustanovitev sekcije za arhivarje izven poklicnih zavodov, Sladkogorčan, april–maj 1980, št. 4/5, leto XI.

Tehnična vprašanja arhivov v Jugoslaviji, Publikacija devetega kongresa arhivskih delavcev Jugoslavije (Deveti kongres arhivskih radnika Jugoslavije — referati i saopštenja) Struga 27–29.IX.1980, stran 247.

Uvod . . . , Arhivi '81 — Strokovna in tehnična vprašanja arhivov, Maribor 1981, stran 1 do 5.

Organiziranje arhivske službe v OZD, isto, stran 91–97.

Jubilejno zborovanje arhivskih delavcev SRS, Delo — 23. oktobra 1981, (št. 254), str. 8.

Vladimir KOLOŠA

Arhivi (Glasnik na arhivskoto društvo na Slovenija i na arhivite na Slovenija); poročilo, Makedonski arhivist, leto IX–X, (1980–1981), str. 118–121.

Arhivi, glasilo arhivskega društva in arhivov Slovenije, Letnik III, številka 1–2, Ljubljana 1980 (poročilo), Kronika, časopis za slovensko krajevno zgodovino, letnik 29, št. 1, leto 1981, str. 77–79.

Milčec KOMELJ

Božidar Jakac in Dolenjska. Novo mesto 1981, 216 str., 203 ilustracije.

Jakčevi portreti kulturnih in javnih delavcev. Raznišljanje po razstavi v mariborski Umetnostni galeriji. Naši razgledi 1981, št. 1, str. 14–15.

Pečarjevi „Moji sodobniki“ v ljubljanski Mestni galeriji. Naši razgledi 1981, št. 4, str. 4 (Ponatis na zloženki za Pečarjevo razstavo v Galeriji Krško septembra 1981).

Žive umetnine. Retrospektivna razstava Ivana Čarga v Goriškem muzeju v Kromberku. Naši razgledi 1981, št. 12, str. 360.

Razstava Ekspresionizem in hrvaško slikarstvo v zagrebškem Umetniškem paviljonu. Sinteza 1981, št. 53, 54, str. 110–114.

Janez KOPAČ

Razvoj partije in osvobodilne fronte v okrožju Kranj 1941–1945, Kranjski zbornik 1980, str. 47–74, Kranj 1981.

Kranj 1975–1980 (kronološki pregled), Kranjski zbornik 1980, str. 391–413, Kranj 1981.

Janez KOS

Janez Kos, Ema Umek: Rod Marije Javeršek, matere Josipa Broza-Tita, Arhivi III, Ljubljana 1980, str. 5–7.

Antoša LESKOVEC

Ogrski upravni sistem od srede 18. stoletja do 1918, Arhivi II, Ljubljana 1979, št. 1–2, str. 17–21.

Časopis za zgodovino in narodopisje I (1904) — 35 (1940) Nova vrsta I=36 (1965) — 15(1979), ČZN 1979, str. 15–27.

Gospodarski razvoj Dravske doline in prenos težišča industrije za Maribor, ČZN 1979, str. 341–349.

Projekt verižnega mostu čez Dravo v Mariboru v letih 1835–1844, ČZN 1980, 1, str. 140–146.

Ivan LOVRENČIČ

Ormoške mestne pravice, Tednik, L. XXX, št. 20, str. 7. Problem nemštva v Ptujju po prvi svetovni vojni, Skozi viharje v lepšo bodočnost, ČGP Večer, Maribor 1981.

Rozalija LUKMAN

Rozalija Lukman, Marija Oblak-Čarni: Dokumenti ljudske revolucije v Sloveniji, knjiga 6 (mesec april 1943), Ljubljana 1981.

Nada MAJCEN

Poškodbe papirja – pisne osnove gradiva, ki predstavlja kulturno dediščino, Arhivi '81, III. posvetovanje o strokovnih in tehničnih vprašanih arhivov, Maribor 1981, str. 168–172.

Marija MASTEN-HERNJA

Evidence v arhivih delovnih organizacij; ARHIVI'81, Strokovna in tehnična vprašanja arhivov, Maribor 1981 str. 190–194.

Brane OBLAK

Razvoj trsničarske dejavnosti v Juršincih od 1941–1981, 75 let organiziranega trsničarstva v Juršincih, Poslovna skupnost za vinogradništvo in vinarstvo Slovenije, 1981, str. 14–19.

Arhivist, leto XXVIII/1978, št. 1–2; Arhivi III., Ljubljana 1980, str. 64, Ocene, poročila o publikacijah. Arhivski pregled 1, Beograd 1979; Arhivi III., Ljubljana 1980, str. 64, Ocene, poročila o publikacijah.

Marija OBLAK-ČARNI

K programiranju dela v arhivih. Diskusija, Arhivist XXX, 1, 1980 str. 125–126.

Działalność naukowa archiwów polskich, Varšava–Lodź 1978, Arhivi III. Ljubljana 1980, str. 69–70.

Politično preganjanje Slovencev v Avstriji 1914–1917, poročili vojaške in vladne komisije. Pripravil dr. Janko Pleterski, Ljubljana 1980, Arhivi III, Ljubljana 1980, str. 72–73.

Rozalija Lukman, Marija Oblak-Čarni: Dokumenti ljudske revolucije v Sloveniji, knjiga 6 (marec–april 1943), Ljubljana 1981, str. 392.

Jože PRINČIČ

Odnos revolucionarne vlasti slovenačkok naroda prema

detetu u periodu 1944–1945 godine. Deea rat revolucija. Jugoslavenski skup „Poruke NOB u brizi za djecu – Titovoj generaciji slobode“. Zbornik radova sa jugoslovenskog skupa „Poruke NOB u brizi za djecu – Titovoj generaciji slobode“ (Zagreb 1980, Beograd 1981, str. 684–702).

Franee Klopčič, Desetletja preizkušenj, Spomini, Državna založba Slovenije, 1980, 767 str., Arhivi III/1–2, Ljubljana 1980, str. 75.

Slovenski narodnoosvobodilni svet (1944–1946), organizacija, pristojnosti in arhivsko gradivo. Arhivi III/1–2, Ljubljana 1980, str. 8–12.

Albert PUCER

Iz zgodovine Krkavč, Primorske novice št. 49 z dne 19.6.1981 in 51 z dne 26.6.1981.

Vojna v Istri v času beneške nadoblasti, Primorske novice št. 65 z dne 14.8.1981 in št. 67 z dne 21.8.1981.

Peter RIBNIKAR

Arhiv Slovenije, Enciklopedija Jugoslavije, I. zv., A–Bis., str. 256.

Varorizacija ustvarjalcev arhivskega gradiva, teze. Arhivi III/1–2, Ljubljana 1980, str. 18–19.

IX. mednarodni kongres arhivov v Londonu, Arhivi III/1–2, Ljubljana 1980, str. 55–59.

Izveštaj sa 9-iot Međunaroden kongres na arhivite vo London. Makedonski arhivist. Skopje 1981, leto IX–X, str. 143–147.

Diskusija (na referat Olge Giler v zvezi z odbiranjem arhivskega gradiva iz registraturnega gradiva v SR Sloveniji). Arhivist, XXX, leto 1980, str. 126–128.

Jurij ROSA

Študija o pevskem izročilu Primorske, Primorska srečanja, I IV, št. 20/1980, str. 114.

Saša SERŠE

Razstava „600 let ustavne in upravne zgodovine mesta Ptujja“ v Ljubljani, Arhivi III/1–2, Ljubljana 1980, str. 54.

Majda SMOLE

Gradivo za zgodovino Slovencev v tirolskem deželnem arhivu v Innsbrucku. Arhivi III/1–2, Ljubljana 1980, str. 77–78.

Kristina ŠAMPERL-PURG

Ocena publikacije Arhivi '79; Arhivi '80, Strokovna in tehnična vprašanja arhivov, Maribor 1980, str. 129–134. Mitteilungen des steiermärkischen Landes–Archivs, Folge 29, Graz; Arhivi III., Ljubljana 1980, str. 67, Ocene, poročila o publikacijah.

Pregled vinogradništva in začetki trsničarstva v Slovenskih goricah s posebnim ozirom na Juršince, 75 let organiziranega trsničarstva v Juršincih, Poslovna skupnost za vinogradništvo in vinarstvo Slovenije, 1981, str. 1–9.

Problematika nemčurstva in ponemčevanja na prelomu stoletja, Skozi viharje v lepšo prihodnost, Ptuj 1981, str. 11–28.

20. oktober – dan arhivov; Tednik, 30. oktober, št. 43, str. 9, 1980.

Ptujski historiograf Simon Povoden; Tednik, 19. marec, št. 11, str. 10, 1981.

75 let organiziranega trsničarstva v Juršincih; Tednik, 27. avgust, št. 33, str. 7, 1981.

Dediščina – kaj je to?; Tednik, 15. oktober, št. 40, str. 6, 1981.

France ŠTUKL

Majda Smole, Graščina Škofja Loka in Turn ob Ljubljani, publikacije Arhiva SRS, zv. 1 in 3, Arhivi III/1–2, Ljubljana 1980, str. 73.

Drobci iz spomeniškega varstva v Škofji Loki (Tri neizvedene adaptacije in cestna varianta), Loški razgledi 27/1980, str. 34–52.

Arhivski paberki o Borisu Zihleru in njegovih prednikih, Loški razgledi 27/1980, str. 211–214.

Novosti v arhivski zakonodaji, Bilten Indok centra v občini Škofja Loka št. 3/1981, str. 13–14.

Vlasta TUL

Vjesnik historijskih arhiva u Rijeci i Pazinu, XX (1975/76), XXI (1977), Arhivi II/1–2, Ljubljana 1979, str. 96–98.

Vjesnik historijskih arhiva u Rijeci i Pazinu 22/1978, Goriški letnik 7/1980, str. 304.

Ema UMEK

Gradivo za zgodovino Slovencev v Splošnem upravnem arhivu na Dunaju. Arhivi III/1–2, Ljubljana 1980, str. 13–17.

Arhivsko gradivo za območje Istre, Reke, Hrvatskega Primorja in otokov v Arhivu SR Slovenije, Vjesnik historijskih arhiva u Rijeci i Pazinu, zv. XXIII, str. 237–240.

Arhivi in etnologija. V Poglavljih iz metodike etnološkega raziskovanja–11. Knjižnica Glasnika SED 4, str. 114–122.

Janez Kos, Ema Umek: Rod Marije Javeršek, matere Josipa Broza-Tita, Arhivi III/1–2, Ljubljana 1980, str. 5–7.

Marjan Drnovšek, Ema Umek: Evidenca po prevzemu gradiva v arhiv. Arhivi III/1–2, Ljubljana 1980, str. 26.

Marjan ZUPANČIČ

Zaključki sekcije za valorizacijo ustvarjalcev na seminarju v Ptuj, Arhivi III/1–2, Ljubljana 1980, str. 20.

Jože ŽONTAR

Perspektive arhiva kot udeleženca v varstvu kulturne dediščine, Arhivi III, št. 1–2, Ljubljana 1980, str. 41–45. Položaj podložnikov gospodstva Brdo pri Kranju v drugi polovici 18. stoletja, Kranjski zbornik 1980, str. 144–162.

Varstvo arhivskega in dokumentarnega gradiva v zakonu o naravni in kulturni dediščini – s posebnim ozirom na organizacije združenega dela, Arhivi '81, Strokovna in tehnična vprašanja arhivov, Maribor 1981, str. 6–22.

Vladimir ŽUMER

Odbiranje arhivskega gradiva iz poslovne dokumentacije v delovnih organizacijah s področja gospodarstva, Arhivi '81, Strokovna in tehnična vprašanja arhivov, Maribor 1981, str. 130–143.

Odbiranje arhivskega gradiva v gospodarskih organizacijah. Univerza Edvarda Kardelja v Ljubljani – Višja upravna šola, Ljubljana 1980, 15 str.

Evidenca službe varstva arhivskega gradiva pred prevzemom v arhiv, Arhivi III, 1–2, Ljubljana 1980, str. 21–23.

Oprema arhivov v delovnih organizacijah, Arhivi '81, II. posvetovanje o strokovnih in tehničnih vprašanjih, Maribor 1980, str. 107–114.

Arhivsko gradivo z območja občine Vrhnika, Naš časopis, Glasilo SZDL občine Vrhnika, leto IX, št. 79, september 1981.

Arhivski prostori za območje občine Kamnik, Arhivi III, 1–2, Ljubljana 1980, str. 51–52.

osebne vesti

Dr. TONE ZORN

Vasilij Melik

Nič več se ne bomo srečevali na sejah odbora arhivskega društva, na zborovanjih arhivarjev in drugod, nič več ne bomo poslušali njegovih referatov, ne prebirali njegovih novih razprav in člankov. Tone Zorn je umrl. V začetku maja je še potoval po Franciji, ob Loiri in po Bretanji, 14. julija ni bil več med živimi. Bolezen, ki smo proti njej brez moči, ga je brez usmiljenja odtrgala od družine, od dela in načrtov. Umrl je na začetku svojega 48. leta, v starosti, ki ni še nobena starost.

Rodil se je 28. junija 1934 v Ljubljani. Na ljubljanski filozofski fakulteti je končal 18. februarja 1959 študij zgodovine, prav tam je 23. marca 1968 branil disertacijo z naslovom Politična orientacija koroških Slovencev in boj za mejo v letih 1945–1950. Bila je to naša prva disertacija iz najnovejše zgodovine, iz časa po drugi svetovni vojni. V času, ko je postal doktor zgodovinskih znanosti, je delal Tone Zorn že osmo leto (od 1. septembra 1960) v Inštitutu za narodnostna vprašanja, kjer je ostal nato vse do konca. Leta 1961 je izšel (v Zadarski reviji) njegov prvi članek; odtlej so si dvajset let neprestano sledile njegove nove in nove daljše in krajše razprave in ocene. Vestnik koroških partizanov, ki mu je bil tudi urednik, Razprave in gradivo Inštituta za narodnostna vprašanja, Zgodovinski časopis, Kronika, pa tudi Naši razgledi, Borec, Prispevki za zgodovino delavskega gibanja, Časopis za zgodovino in narodopisje, celovški Slovenski vestnik in Koroški koledar, Goriška srečanja in Goriški letnik in še različne druge revije, časniki in zborniki so prinašali njegove prispevke. V obsežnem zborniku Koroški plebiscit (1970), ki mu je bil tudi sourednik, je prispeval tri razprave, v knjigi Slovenci v zamejstvu (1974), ki jo je izdal skupaj s Tonetom Ferencem in Milico Kacin-Wolinz, je dal pregled dogajanja na Koroškem vse od prve svetovne vojne pa do boja za mejo po drugi vojni.

Oče in mati sta nju bila doma iz Primorja, oba sta bila med tistimi številnimi primorskimi Slovenci, ki so si morali iskati zatočišče pred fašističnim raznorodovanjem tostran tedanje italijansko-jugoslovanske meje. Ali smemo v tem in v drugih mladostnih doživetjih videti vzrok za

njegovo navezanost na vprašanja Slovencev v zamejstvu? To je bila glavna, dasi ne edina tematika njegovega dela. V diplomski nalogi, ki je zanjo dobil študentovsko Prešernovo nagrado, se je ukvarjal s Slovenci pod Italijo, v disertaciji in večini svojega poznejšega dela s koroškimi Slovenci. Kakor je bilo ob njih težišče njegovega dela, pa vendar ni bil nikdar ozek zgodovinar, saj je gledal na Koroško kot del širšega dogajanja in je sledil vsemu, kar je imelo z njo kakorkoli oddaljeno zvezo. Sledil je bogati pretekli in sedanji literaturi o manjšinskih vprašanjih, o Nemcih v najrazličnejših evropskih državah, o nemških nacionalističnih in nacističnih pogledih na narodnost, geopolitiko itd. itd. O vseh takih delih je pisal ocene in pogovor, če pa si ga prosil za svet ali se z njim zapletel v pogovor, ti je kar iz rokava stresel vse mogoče naslove knjig, razprav in časopisov. Njegova razgledanost je bila izredna, prav tako izredna je bila njegova delavnost. Kakor je napisal veliko obsežnih razprav in preglednih sintetičnih študij, se mi zdi, da je imel najrajši kratke razprave, ki so osvetlile določen problem z nekega novega vidika, z nekim novim virom, ki ga je našel med svojim neutrudnim študijem po arhivih in knjižnicah, z novimi informacijami in novimi podrobnostmi, z novimi prispevkom naši vednosti. Bil je znanstvenik, ves zavzet za svoje znanstveno delo, obenem pa je bil tudi sredi življenja, saj se je v njegovem delu zgodovina neprestano prelivala v sedanjost, sedanjost pa se je spet spreminjala v zgodovino. Tako je bil ozko povezan z zgodovino koroških Slovencev, pa nič manj s sedanjimi koroškimi Slovenci, njihovimi problemi in njihovim dogajanjem.

Dr. Tone Zorn je imel mnogo stika tudi z arhivskim delom in z arhivsko problematiko. Tako ni čudno, da je bil dolga leta podpredsednik Arhivskega društva Slovenije. Bil je tudi v uredništvu Virov, ki jih je društvo začelo izdajati. Rad je hodil na zborovanja arhivskih delavcev Slovenije in je na mnogih imel referate. Tako je na sedmem govoril o sedanjih problemih koroških Slovencev, na osmem o lokalnih glasilih kot viru za slovensko krajevno zgodovino 1945–70, na devetem o upravni razdelitvi avstrijske Koroške. Na letošnjem desetem zborovanju ga ni bilo več. Vsi, ki smo ga poznali, ga bomo ohranili v svojem spominu, njegova pisana dela pa bodo trajno pričala o njem.

ZAKONSKI PREDPISI ZA PODROČJE ARHIVSKE DEJAVNOSTI

Na podlagi 3. točke 379. člena ustave Socialistične republike Slovenije izdaja Predsedstvo Socialistične republike Slovenije

U K A Z

o razglasitvi zakona o naravni in kulturni dediščini

Razglasa se zakon o naravni in kulturni dediščini, ki ga je sprejela Skupščina Socialistične republike Slovenije na seji Zbora združenega dela dne 29. decembra 1980, na seji Zbora občin dne 29. decembra 1980, na seji Družbenopolitičnega zbora dne 29. decembra 1980 in na seji skupščine Kulturne skupnosti Slovenije dne 26. decembra 1980.

Št. 0100-132/80

Ljubljana, dne 29. decembra 1980.

Predsednik
Viktor Avbelj l.r.

Z A K O N

o naravni in kulturni dediščini

1. TEMELJNE DOLOČBE

1. člen

Ta zakon ureja sistem družbene skrbi za naravno in kulturno dediščino, določa pravice in dolžnosti fizičnih in pravnih oseb v zvezi z naravno in kulturno dediščino in zagotavljanje posebnega družbenega interesa pri opravljanju dejavnosti varstva naravne in kulturne dediščine.

2. člen

Naravna in kulturna dediščina so po tem zakonu nepremičnine, premičnine in njihove skupine, območja in posamezni deli narave, ki imajo za SR Slovenijo ali za njeno ožje območje kulturno, znanstveno, zgodovinsko ali estetsko vrednost.

Ob pogoju iz prejšnjega odstavka so naravna dediščina predvsem geološke tvorbe, nahajališča mineralov in fosilov, geomorfološke oblike, površinski in podzemeljski kraški pojavi, soteske in tesni, ledeniki in oblike ledeniškega delovanja, izviri, slapovi, brzice, jezera, močvirja in barja, potoki in reke z obrežji, morska obala, redki in značilni ekosistemi, življenjski prostori rastlinskih in živalskih vrst, reliktna, endemična, redka in značilna rastlinska in živalska vrsta, drevesa, krajinska območja, razgledišča in izletišča, gorski vrhovi, objekti vrtnarstva in oblikovane narave.

Ob pogoju iz prvega odstavka tega člena so kulturna dediščina predvsem predmeti ali skupine predmetov zgodovinskega, arheološkega, umetnostnega, etnološkega, antropološkega in naravoslovnega pomena, ki dokumentirajo zgodovinska dogajanja na Slovenskem; stavbe in

drugi predmeti, ki so v zvezi s pomembnimi osebami naše Politične in kulturne zgodovine, arhivsko gradivo, arheološka najdišča, arheološke najdbe, umetniška dela in oblikovani izdelki, etnološki predmeti, stara orodja, naprave in stroji, stavbe, skupine ali deli stavb umetnostne, zgodovinske ali tehnične pričevalnosti; naselbinska območja ter stara vaška in mestna jedra.

3. člen

Naravna in kulturna dediščina je zavarovana po tem zakonu. Deli naravne in kulturne dediščine, ki imajo posebno kulturno, znanstveno, zgodovinsko ali estetsko vrednost, so kot kulturni in zgodovinski spomeniki ter naravne znamenitosti pod posebnim družbenim varstvom v skladu s tem zakonom.

4. člen

S svojo kulturno, znanstveno, zgodovinsko oziroma estetsko vrednostjo je naravna in kulturna dediščina namenjena vsem delovnim ljudem in občanom.

Varstvo naravne in kulturne dediščine je skrb vsakega občana in celotne družbene skupnosti.

Vsakdo ima pravico pod enakimi pogoji spoznavati in uživati vrednote naravne in kulturne dediščine.

5. člen

Organizacijske, materialne in kadrovske pogoje za zavarovanje naravne in kulturne dediščine pred uničenjem, poškodovanjem ali odtujitvijo v izrednih razmerah, neposredni vojni nevarnosti in vojni ter ob naravnih in drugih hudih nesrečah zagotavlja vsa družbena skupnost, še posebej strokovne organizacije in samoupravne interesne skupnosti za kulturo.

6. člen

Varstvo naravne in kulturne dediščine obsega dejavnosti, zapovedi, prepovedi in omejitve, ukrepe in druga prizadevanja, katerih namen je:

- ohranjati naravno ravnovesje, biogenetsko skladnost in značilno podobo pokrajine, neokrnjenost in izvornost kulturnih sestavin dediščine;
- ustvarjati ugodne okoliščine za njen obstoj, redno vzdrževanje in dostopnost;
- preprečevati posege, s katerimi bi se utegnili spremeniti njena lastnost, vsebina, oblika, narava ali neposredno okolje;
- zagotavljati uresničevanje pravice delovnih ljudi in občanov do uživanja njenih vrednot.

7. člen

Delovni ljudje in občani uresničujejo svoje pravice in dolžnosti v zvezi z varstvom naravne in kulturne dediščine zlasti tako,

- da sodelujejo pri akcijah varovanja dediščine in dajejo pobude za posamezne ukrepe varstva;
- da v družbenih organizacijah in društvih razvijajo dejavnosti, s katerimi opozarjajo na vrednote dediščine, oživljajo njeno izročilo in prevzemajo posa-

mezne naloge ali naloge v zvezi s posameznimi deli naravne in kulturne dediščine;

- da v organizacijah združenega dela vključujejo dejavnosti v zvezi z varstvom naravne in kulturne dediščine med oblike svojega kulturnega in gospodarskega življenja;
- da v krajevnih skupnostih spodbujajo in povezujejo dejavnosti društev, šol in drugih samoupravnih organizacij, ki so namenjene varstvu naravne in kulturne dediščine na območju krajevne skupnosti ter povezujejo interese imetnikov posameznih delov dediščine z interesi drugih v krajevni skupnosti in s širšim družbenim interesom;
- da v kulturnih skupnostih usmerjajo razvoj dejavnosti varstva naravne in kulturne dediščine in da v njih in v drugih samoupravnih interesnih skupnostih (raziskovalnih, stanovanjskih, za vodno gospodarstvo, za komunalne in druge dejavnosti materialne proizvodnje) zagotavljajo sredstva za te dejavnosti ter za pridobivanje, ohranjanje in dostopnost dediščine;
- da v družbenopolitičnih organizacijah v skladu z ustavnim položajem in samoupravno določenimi nalogami teh organizacij obravnavajo vprašanja varstva naravne in kulturne dediščine in oblikujejo stališča glede reševanja teh vprašanj;
- da v organizacijah združenega dela, ki opravljajo dejavnosti varstva naravne in kulturne dediščine, sodeležajo o zadevah, ki so določene s tem zakonom.

8. člen

Družbenopolitične skupnosti:

- v sistemu družbenega planiranja določajo in uveljavljajo politiko varovanja naravne in kulturne dediščine in opredeljujejo svoje pravice in obveznosti, posebej v zvezi z varovanjem kulturnih in zgodovinskih spomenikov in naravnih znamenitosti v skladu z aktom o razglasitvi;
- zagotavljajo strokovno, upravno in drugo dejavnost, potrebno za varstvo naravne in kulturne dediščine v družbenopolitični skupnosti;
- izdajajo akte in opravljajo druge ukrepe, ki jih določa ta zakon za varovanje delov naravne in kulturne dediščine;
- spodbujajo samoupravno sporazumevanje in sodelujejo pri družbenem dogovarjanju o vprašanjih varstva naravne in kulturne dediščine.

9. člen

Nosilci družbenega planiranja določajo in usmerjajo varstvo naravne in kulturne dediščine v planskih aktih.

Pri tem upoštevajo strokovno osnovo, ki ima zlasti naslednje sestavine:

- pregled območij, objektov, naselij ali njih delov, stvari ter rastlinskih in živalskih vrst, ki se po tem zakonu štejejo za naravno in kulturno dediščino;
- prikaz in oceno stanja naravne in kulturne dediščine ter pogojev in možnosti njenega razvoja;
- prikaz tistih delov naravne in kulturne dediščine, ki so zavarovane kot kulturni spomeniki ali naravne znamenitosti ali naj se kot take zavarujejo;
- strokovno oceno kulturne, znanstvene, zgodovinske in estetske vrednosti naravne in kulturne dediščine z navedbo elementov, vsebine in značilnosti, ki se naj zlasti varujejo;

- predlogov rešitev, ukrepov, varstvenih režimov in razvojnih usmeritev za varstvo naravne in kulturne dediščine z oceno učinkov in potrebnih sredstev;
- oceno ogroženosti naravne in kulturne dediščine v primeru naravnih nesreč in drugih izrednih razmerah.

10. člen

Občani in civilne pravne osebe, ki imajo lastninsko pravico na posameznih delih naravne in kulturne dediščine (v nadaljnjem besedilu: imetnik naravne in kulturne dediščine), morajo z njimi ravnati kot dobri gospodarji in jih ohranjati, ali pa jih prepustiti strokovni organizaciji.

11. člen

Družbena pravna oseba, ki upravlja z delom naravne in kulturne dediščine (v nadaljnjem besedilu: imetnik pravice upravljanja), ga mora zaradi njegovega posebnega družbenega pomena ohranjati, ne glede na njegovo uporabno vrednost, in mora opustiti njegovo rabo, če bi se z njo utegnili zmanjšati njegova kulturna, znanstvena, zgodovinska ali estetska vrednost.

12. člen

Občan ali pravna oseba lahko izvozi del naravne in kulturne dediščine, ki ni razglašen za kulturni ali zgodovinski spomenik ali naravno znamenitost, le z dovoljenjem občinskega upravnega organa, pristojnega za kulturo. Ta organ odloči o zadevi na podlagi mnenja strokovne organizacije.

13. člen

Strokovne naloge v zvezi z varstvom naravne in kulturne dediščine opravljajo organizacije za varstvo naravne in kulturne dediščine, muzeji in arhivi (v tem zakonu: strokovne organizacije), v skladu z določbami tega zakona.

Posamezne strokovne naloge v zvezi z varstvom naravne in kulturne dediščine opravljajo v mejah določb tega zakona tudi knjižnice, Slovenska akademija znanosti in umetnosti, raziskovalne organizacije in druge delovne organizacije, če v skladu s svojo dejavnostjo upravljajo z deli naravne in kulturne dediščine in če s tem soglašajo strokovne organizacije, ter pristojne upravne organizacije.

14. člen

Občani, samoupravne organizacije in skupnosti imajo pri dejavnostih v zvezi z varstvom naravne in kulturne dediščine pravico poiskati pomoč strokovnih organizacij. To pomoč morajo poiskati, kadar bi njihova dejavnost brez strokovne pomoči lahko škodovala naravni in kulturni dediščini.

II. KULTURNI IN ZGODOVINSKI SPOMENIKI TER NARAVNE ZNAMENITOSTI

15. člen

Dele naravne in kulturne dediščine, ki imajo posebno kulturno, znanstveno, zgodovinsko ali estetsko vrednost, razglase pristojni organi za kulturne in zgodovinske spomenike ali naravne znamenitosti.

16. člen

Kulturni in zgodovinski spomeniki so lahko posamezni premični in nepremični predmeti, naselja ali njihovi deli, območja in zbirke. Po svojih značilnih lastnostih so: arheološki spomeniki, zgodovinski spomeniki, umetnostni in arhitektonski spomeniki, urbanistični spomeniki, etnološki spomeniki in tehniški spomeniki.

Arheološki spomeniki so lahko zemljišča, ki vsebujejo posebno pomembne sledove človeškega delovanja v zgodnjih zgodovinskih obdobjih, in posebno pomembni predmeti iz teh obdobjih.

Zgodovinski spomeniki so lahko območja, naselja, ali njihovi deli, predmeti ali zbirke predmetov, ki so posebne pomena za zgodovino delavskega gibanja, narodno-osvobodilne vojne in socialistične graditve ali ki sicer značilno ponazarjajo in izpričujejo politično zgodovino, zgodovino vojn, socialno zgodovino, zgodovino prometa in trgovine, sodstva, prosvete in kulture, verstva, znanosti in tehnike ter gospodarske zgodovine na naših tleh.

Zgodovinski spomenik je tudi arhivsko gradivo.

Umetnostni in arhitekturni spomeniki so lahko posamezne oblikovane stavbe in skupine stavb, oblikovani prostorski in javni spomeniki, umetnostno pomembne sestavine stavbarstva, arhitekturni in umetniško pomembni detajli, slikarski, kiparski, grafični in drugi umetniški in oblikovani izdelki in predmeti umetne obrti, ki štejejo za najvišje dosežke umetnosti, oblikovanja in arhitekture na naših tleh.

Urbanistični spomeniki so lahko mestna ali vaška naselja ali deli naselij, ki so najznačilnejši ali najvišji dosežki v oblikovanju prostora.

Etnološki spomeniki so lahko območja, stavbe, skupine stavb in premični predmeti vsakdanje rabe in oblikovani izdelki, ki izpričujejo način življenja in ustvarjalnosti slovenskega naroda, italijanske in madžarske narodnosti in drugih ljudstev na območju SR Slovenije.

Tehniški spomeniki so lahko stavbe in skupine stavb, orodja, naprave in stroji ter drugi predmeti, ki pričajo o razvoju proizvodnih sredstev in tehnične kulture v Sloveniji.

17. člen

Naravne znamenitosti so lahko po svoji namembnosti ter pomenu narodni parki, regijski parki, krajinski parki, naravni rezervati, naravni spomeniki, spomeniki oblikovane narave ter ogrožene rastlinske in živalske vrste.

Narodni parki so lahko večja, naravno zaokrožena, pretežno prvobitna območja z ekosistemi in naravnimi znamenitostmi velikega ali izjemnega pomena za SR Slovenijo. Namenjeni so predvsem ohranitvi in proučevanju naravnih ekosistemov in rekreaciji.

Regijski parki so lahko zaokrožena območja prvobitne in kultivirane narave, ki povezujejo v celoto značilno pokrajino in naravne znamenitosti. Namenjeni so predvsem ohranitvi naravnih ekosistemov in rekreaciji.

Krajinski parki so lahko območja kultivirane narave, ki združujejo značilno krajino s sestavinami naravne in kulturne dediščine in so namenjena predvsem rekreaciji in ohranitvi značilne pokrajine, kakor tudi območja v ekstremnejših klimatskih in geomorfoloških razmerah ter v visokogorski in alpski vegetacijski stopnji. Namenjeni so vzdrževanju in krepitvi naravnega ravnotežja in ohranjanju spomina na pomembne dogodke in osebnosti.

Naravni rezervati so lahko manjša območja značilnih,

enkratnih, redkih ali ogroženih ekosistemov. Namenjeni so ohranitvi ekološke raznolikosti in biogenetske skladnosti posameznih območij SR Slovenije, vzdrževanju naravnega ravnotežja, ohranitvi redkih in ogroženih rastlinskih in živalskih vrst ter raziskovalnemu delu.

Naravni spomeniki so lahko posamezne naravne znamenitosti ali zelo majhna območja s posebnimi in estetskimi zanimivostmi oblik, vsebine, lege in razsežnosti, ali predstavljajo vzorčni primer nekega naravnega pojava. Namenjeni so ohranitvi redkih ali značilnih naravnih pojavov. Spomeniki oblikovane narave so lahko posamezne naravne znamenitosti, ki so navadno povezani s kulturnimi spomeniki. To so manjša območja ali objekti vrtnega in parkovnega oblikovanja z botanično, estetsko in kulturno namembnostjo.

Ogrožene rastlinske in živalske vrste so lahko tiste, katerih obstoj je ogrožen zaradi redkosti, sprememb v okolju, naravnega zmanjševanja njihovih populacij ali zaradi vpliva človeka. To so vrste, ki jih ne moremo dovolj uspešno varovati v naravnih rezervatih.

a) Razglasitev za kulturni ali zgodovinski spomenik ali naravno znamenitost

18. člen

Nepremične dele naravne in kulturne dediščine in njihove pritikline, ki imajo posebno kulturno, znanstveno-zgodovinsko ali estetsko vrednost, razglasi s svojim aktom za naravno znamenitost (v nadaljnjem besedilu: spomenik ali znamenitost) občinska skupščina po tem, ko dobi mnenje ali predlog organizacije za varstvo naravne in kulturne dediščine.

19. člen

Akt iz prejšnjega člena obsega natančno oznako spomenika ali znamenitosti, navedbo imetnika naravne in kulturne dediščine oziroma imetnika pravice upravljanja, lastnosti, ki utemeljujejo razglasitev, ter režime varstva, posamezne omejitve in prepovedi ter razvojne usmeritve glede spomenika ali znamenitosti in glede njegove neposredne okolice.

Kadar je to potrebno zaradi narave spomenika ali znamenitosti, določa akt iz prejšnjega odstavka tudi pravice in obveznosti družbenopolitične skupnosti ter druge nosilce in način uresničevanja posebnih obveznosti v skladu s tem zakonom.

20. člen

Družbenopolitična skupnost, katere organ s svojim aktom razglasi ali začasno razglasi spomenik ali znamenitost, zagotovi sredstva za:

- enkratno nadomestilo organizaciji združenega dela ali drugi družbeni pravni osebi, civilni pravni osebi ali občanu, če se mu zaradi omejitev in prepovedi bistveno poslabšajo obstoječi pogoji za pridobivanje dohodka oziroma za življenje in delo in tega ni mogoče nadomestiti z dovoljeno dejavnostjo v okviru določenega režima varstva oziroma razvojnih usmeritev glede spomenika ali znamenitosti;
- nadomestilo za škodo oziroma povračilo za ukrepe iz 35. člena tega zakona.

Za določanje višine enkratnega nadomestila po prvi alineji prejšnjega odstavka se smiselno uporabljajo ustrezne do-

ločbe zakona o razglasitvi in o prisilnem prenosu nepremičnin v družbeni lastnini (Uradni list SRS, št. 5/80).

21. člen

Skupščina SR Slovenije sprejme akt iz 18. člena tega zakona po tem, ko dobi mnenje ali predlog Zavoda SR Slovenije za varstvo naravne in kulturne dediščine, če gre za narodni ali regionalni park, za ogrožene rastlinske in živalske vrste ali za drug spomenik oziroma za znamenitost velikega ali izjemnega pomena za SR Slovenijo.

22. člen

Z aktom, s katerim razglasi del naravne in kulturne dediščine za spomenik ali znamenitost, lahko skupščina družbenopolitične skupnosti prenese spomenik ali znamenitost v upravljanje usposobljenemu društvu ali družbeni pravni osebi v sporazumu z njo, ali ustanovi organizacijo združenega dela za varstvo tega spomenika ali znamenitosti in določi v skladu s tem zakonom njene naloge ter vsebino in način njenega sodelovanja z obstoječo strokovno organizacijo ali strokovnimi organizacijami.

23. člen

Organizacija za varstvo naravne in kulturne dediščine vodi register nepremičnih spomenikov in znamenitosti na temelju aktov iz 18. do 22. člena tega zakona za območje občine, za katero je ustanovljena.

Register nepremičnih spomenikov in znamenitosti je javna listina in obsega zlasti:

- opis spomenika ali znamenitosti, njegovega dejanskega in pravnega stanja;
- popis nastanka spomenika ali znamenitosti in pomembnejših dejanskih in pravnih sprememb z njim ali v zvezi z njim;
- listine, ki so v zvezi s spomenikom ali znamenitostjo;
- seznam pomembnejše literature, ki obravnava spomenik ali znamenitost;
- strokovno dokumentacijo spomenika ali znamenitosti, ki omogoča njegovo prepoznavanje in obnovo;
- podatke o vlaganjih v spomenik ali znamenitost;
- dokumentacijo o konservatorskih delih ali drugih posegih na spomeniku ali znamenitosti.

24. člen

Razglasitev nepremičnine za spomenik ali znamenitost se vpiše v zemljiško knjigo.

Nepremični spomeniki ali znamenitosti so označeni. Oznaka vsebuje tudi navedbo lastnosti, zaradi katerih je predmet razglašen za spomenik ali znamenitost.

Republiški upravni organ, pristojen za kulturo, izda predpis o obliki in rabi oznak iz prejšnjega odstavka.

25. člen

Pretnični deli naravne in kulturne dediščine, s katerimi upravljajo muzeji, so kot posamezni predmeti ali kot zbirke spomeniki ali znamenitosti.

26. člen

Premični del naravne in kulturne dediščine, ki ima posebno kulturno, znanstveno, zgodovinsko in estetsko vrednost, pa ni v upravljanju muzeja, razglasi za spomenik ali znamenitost za kulturo pristojni upravni organ tiste

občine, v kateri je tak predmet ali zbirka ob izdaji akta. Razglasitev predlaga muzej oziroma organizacija iz drugega odstavka 13. člena, ki s predmetom upravlja.

Za vsebino akta iz prejšnjega odstavka se smiselno uporablja določba 19. člena tega zakona.

27. člen

Premični spomeniki ali znamenitosti iz 25. in 26. člena tega zakona morajo biti registrirani. Register predmetov iz 25. člena vodi muzej, register predmetov iz 26. člena pa muzej, ki ga določi občinska skupščina.

Zavod SR Slovenije za varstvo naravne in kulturne dediščine vodi zbirni register vseh spomenikov ali znamenitosti, razen arhivskega gradiva.

Evidenco arhivskega gradiva vodi arhiv, zbirno evidenco arhivskega gradiva pa Arhiv SR Slovenije. Register premičnih spomenikov in znamenitosti ter evidenco arhivskega gradiva sta javni listini.

Republiški upravni organ, pristojen za kulturo, izda predpis o sestavi in vodenju registra spomenikov ali znamenitosti in evidenco arhivskega gradiva.

28. člen

Za dele naravne in kulturne dediščine, za katere je upravičeno domnevati, da imajo lastnosti, zaradi katerih bodo razglašeni za spomenik ali znamenitost, lahko vsakdo predlaga začasno razglasitev, če je to v družbenem interesu.

Pogoj iz prejšnjega odstavka je izpolnjen posebno takrat, kadar je nevarno, da bi bil del naravne in kulturne dediščine uničen, poškodovan ali izgubljen.

29. člen

Akt o začasni razglasitvi za spomenik ali znamenitost izda občinski upravni organ, pristojen za kulturo, po posvetovanju s strokovno organizacijo.

30. člen

Ko izda akt iz prejšnjega člena, začne pristojni organ postopek za redno razglasitev dela naravne in kulturne dediščine za spomenik ali znamenitost.

Akt iz prejšnjega člena velja za čas, ki je določen v aktu samem, vendar najdlje 12 mesecev.

Za dele naravne in kulturne dediščine, ki so začasno razglašeni za spomenik ali znamenitost, se smiselno uporabljajo določbe tega zakona o spomenikih in znamenitostih.

b) Dolžnosti, odgovornosti in pravice imetnikov spomenikov ali znamenitosti

31. člen

Občan in civilna pravna oseba, ki ima spomenik ali znamenitost v posesti (v nadaljnjem besedilu: imetnik spomenika ali znamenitosti), mora:

- vzdrževati oziroma ohranjati njegovo substanco, njegovo podobo in njegov položaj v okolici;
- varovati spomenik ali znamenitost pred nevarnostjo delovanja naravnih sil ali človeškega ravnanja;
- dopuščati in omogočati strokovnim organizacijam ali osebam, ki jih one pooblastijo, proučevanje, popisova-

- nje, snemanje spomenika ali znamenitosti v znanstvene in kulturne namene;
- omogočati občanom dostop do spomenika ali znamenitosti, če to ni nevarno za spomenik ali znamenitost, oziroma ne povzroči imetniku škode ali nesorazmernih neprijetnosti;
- strokovni organizaciji začasno izročiti spomenik ali znamenitost, če je to potrebno zaradi organizacije razstave ali drugih tehtnih razlogov, vendar največ za šest mesecev v petih letih;
- sproti, najpozneje pa v 15 dneh, obveščati strokovno organizacijo, pri kateri je spomenik ali znamenitost registrirana ali evidentirana, o vseh spremembah stvarnih in pravnih dejstev, pomembnih za register;
- skrbeti za oznako nepremičnega spomenika ali znamenitosti.

32. člen

Imetnik spomenika ali znamenitosti ne sme uporabljati spomenika ali znamenitosti za namene ali na način, ki nasprotuje njegovi naravi ali pomenu.

33. člen

Imetnik spomenika ali znamenitosti ima pravico do brezplačnih pojasnil strokovne organizacije v zvezi z lastnostmi in pomenom spomenika ali znamenitosti, do nasvetov in navodil glede njegovega vzdrževanja in do napotkov, kako naj opravlja svoje dolžnosti iz 31. člena tega zakona.

34. člen

Če stroški vzdrževanja spomenika ali znamenitosti, na katerem ima kdo lastninsko pravico, presegajo gospodarsko korist in običajne stroške vzdrževanja spomenika ali znamenitosti, lahko strokovna organizacija vloži v njegovo vzdrževanje družbena sredstva, ali zagotovi vlaganje družbenih sredstev. O takem vlaganju napravita imetnik in strokovna organizacija dokazno listino, če gre za nepremičnino, pa mora strokovna organizacija poskrbeti, da se vlaganja zavarujejo s hipoteko.

Če imetnik odsvoji spomenik ali znamenitost iz prejšnjega odstavka, mora strokovni organizaciji ali drugi družbeni pravni osebi, ki je v njegovo vzdrževanje vložila družbena sredstva, vrniti znesek, za katerega se je vrednost spomenika ali znamenitosti povečala.

35. člen

Strokovna organizacija povrne imetniku spomenika ali znamenitosti škodo, ki mu je brez njegove krivde nastala zaradi opravljanja dolžnosti od tretje do pete alineje 30. člena tega zakona, če imetnik ne more izterjati odškodnine od tistega, ki je škodo povzročil. Prav tako mu na njegovo zahtevo povrne škodo, ki mu je nastala zaradi omejitve rabe po 37. členu tega zakona. Strokovna organizacija se z imetnikom spomenika ali znamenitosti sporazume o povračilu za ukrepe, s katerimi bo omogočal dostopnost spomenika ali znamenitosti občanom.

36. člen

Imetnik sme opravljati posege na spomeniku ali znamenitosti le v sporazumu s strokovno organizacijo, v skladu z njenimi navodili in z izvajalci, s katerimi se ta organizacija strinja.

37. člen

Če imetnik spomenika ali znamenitosti ne opravi pravočasno potrebnih del na spomeniku ali znamenitosti, ga strokovna organizacija opomni in mu da rok, v katerem mora dela opraviti. Če imetnik tudi v tem roku del ne opravi, pa stroški vzdrževanja ne presegajo gospodarskih koristi in običajnih stroškov vzdrževanja spomenika ali znamenitosti, lahko zagotovi izvedbo teh del na predlog strokovne organizacije in na stroške imetnika občinski upravni organ, pristojen za kulturo.

38. člen

Občinski upravni organ, pristojen za kulturo, lahko na predlog strokovne organizacije imetniku prepove rabo spomenika ali znamenitosti na določen način ali v posamezne namene, če bi bila taka raba nevarna za obstoj in neokrnjenost spomenika ali znamenitosti. Iz enakega razloga lahko imetniku tudi prepove prenašanje spomenika ali znamenitosti.

39. člen

Če imetnik spomenika ali znamenitosti in strokovna organizacija o posameznih vprašanjih glede dolžnosti in pravic imetnika in glede pristojnosti strokovne organizacije iz 31., 36. in 37. člena tega zakona ne dosežeta soglasja, lahko vsak od njiju zahteva od občinskega upravnega organa, pristojnega za kulturo, da o stvari odloči v upravnem postopku.

Če imetnik spomenika ali znamenitosti in strokovna organizacija ne dosežeta soglasja glede povračila iz drugega odstavka 34. člena ali glede odškodnine oziroma povračila iz 35. člena tega zakona, se lahko vsak od njiju obrne na sodišče, da v nepravdnem postopku odineri povračilo oziroma odškodnino.

40. člen

Imetnik, ki namerava spomenik ali znamenitost prodati, ga mora najprej ponuditi naprodaj občini, na območju katere je spomenik ali znamenitost, če gre za nepremičnino; muzeju, če gre za premičnino oziroma, arhivu, če gre za arhivsko gradivo, in navesti označbo in ceno spomenika ali znamenitosti ter druge prodajne pogoje. Občina lahko predkupno pravico prepusti ustrezni strokovni organizaciji ali drugi družbeni pravni osebi po posvetovanju s strokovno organizacijo.

Predkupna pravica preneha po šestih mesecih, odkar je imetnik najavil nameravano prodajo, če v tem času nebeden od predkupnih upravičencev iz prejšnjega odstavka ne sprejme prodajne ponudbe.

Imetnik arhivskega gradiva, ki namerava le-tega odsvojiti, ga mora najprej ponuditi arhivu. Če arhiv ponudbe ne sprejme v 90 dneh, lahko imetnik z njim prosto razpolaga.

41. člen

Imetnik lahko spomenik oziroma znamenitost trajno ali začasno izvozi samo izjemoma, če dobi dovoljenje republiškega upravnega organa, pristojnega za kulturo.

Upravni organ iz prejšnjega odstavka lahko dovoli po posvetovanju s strokovno organizacijo trajen izvoz, če so zanj zelo tehtni razlogi in če z njim ne bi bilo znatno zmanjšano število spomenikov ali znamenitosti določene vrste.

Upravni organ iz prvega odstavka tega člena lahko dovoli začasen izvoz spomenika ali znamenitosti, pri tem pa določi rok za vrnitev in pogoje za zavarovanje spomenika ali znamenitosti.

Če izvira spomenik ali znamenitost iz druge republike ali avtonomne pokrajine, si mora pristojni upravni organ, preden izda dovoljenje za izvoz, priskrbeti soglasje pristojnega organa te republike ali avtonomne pokrajine.

42. člen

Določbe 31. do 33., 36. do 38. in 41. člena tega zakona veljajo smiselno tudi za družbene pravne osebe, ki imajo na spomeniku ali znamenitosti pravico upravljanja (v nadaljnjem besedilu: imetnik pravice upravljanja).

43. člen

Nepremični spomenik ali znamenitost, na kateri ima kdo lastninsko pravico, se sme razlastiti, spomenik ali znamenitost v družbeni lastnini pa prenesti iz sredstev ene v sredstva druge družbene pravne osebe razen v primerih iz 2. in 3. člena zakona o razglasitvi in o prisilnem prenosu nepremičnin v družbeni lastnini (v nadaljnjem besedilu: zakon o razlastitvi, Uradni list SRS, št. 5/80), kadar je to v splošnem interesu potrebno,

- da se omogoči primerna dostopnost spomenika ali znamenitosti občanom;
- da se omogoči ali bistveno olajša preučevanje spomenika ali znamenitosti;
- da se omogoči ali bistveno olajša varovanje in vzdrževanje spomenika ali znamenitosti;
- da se spomenik ali znamenitost usposobi in uporablja za kulturne dejavnosti (prikaz arheoloških najdb, muzejske in druge razstave, kulturne prireditve), kot spominski objekti ali za druge kulturne namene;
- da se spomenik ali znamenitost vključi v obnovo in novo namenbnost zaokrožene urbane in pokrajinske celote, določene z družbenim planom družbenopolitične skupnosti.

44. člen

Razlastitev ali prenos iz prejšnjega člena predlaga organ pristojne družbenopolitične skupnosti, v primerih iz zadnjih dveh alinej prejšnjega člena pa lahko tudi strokovna organizacija, druga organizacija združenega dela, ki bo spomenik ali znamenitost uporabljala za svojo dejavnost, ali samoupravna interesna skupnost, ki načrtuje obnovo ali namenbnost urbane ali pokrajinske celote.

45. člen

Splošni interes za razlastitev ali prisilni prenos ugotovi v primerih iz 43. člena tega zakona skupščina občine na seji z odločbo.

46. člen

Kadar gre za prisilni prenos pravice upravljanja spomenika ali znamenitosti v družbeni lastnini, ki zaradi svoje narave ne rabi za pridobivanje dohodka in za zadovoljevanje poslovnih interesov, temveč zgolj za kulturne namene, je družbeno pravna oseba, ki se ji spomenik ali znamenitost odvzame, opravičena le do povračila sredstev, ki jih je vanj vložila.

47. člen

Če ni v 43. do 46. členu tega zakona drugače določeno, veljajo za razlastitev ali prisilni prenos pravice upravljanja spomenika ali znamenitosti določbe zakona o razlastitvi.

48. člen

Strokovna organizacija lahko predlaga, da skupščina občine prenese pravico upravljanja na premičnem spomeniku ali znamenitosti od imetnika pravice upravljanja na strokovno organizacijo, če bi bilo s tem pomembno dopolnjeno njeno muzejsko, galerijsko ali arhivsko gradivo, če bi bila s tem zagotovljena dostopnost spomenika ali znamenitosti javnosti, ali bistveno izboljšane razmere za proučevanje spomenika ali znamenitosti, olajšano njegovo varovanje in vzdrževanje, ali če imetnik pravice upravljanja trajno zanemarija skrb za spomenik ali znamenitost.

Strokovna organizacija lahko tudi predlaga, da občinska skupščina prenese pravico upravljanja na premičnem spomeniku ali znamenitosti od imetnika pravice upravljanja na drugo družbeno pravno osebo, če je ta pripravljena in sposobna primerno skrbeti za spomenik ali znamenitost.

Če se imetnik pravice upravljanja spomenika ali znamenitosti in strokovna organizacija ne moreta sporazumeti o odškodnini, odloči o njej sodišče v nepravdnem postopku.

49. člen

Družbenopolitične skupnosti lahko prepustijo premične spomenike ali znamenitosti, na katerih imajo pravico upravljanja, v upravljanje strokovni organizaciji, nepremičninc pa strokovni organizaciji oziroma drugi družbeni pravni osebi, potem ko dobijo mnenje organizacije za varstvo.

50. člen

Za nepremični spomenik ali znamenitost, ki je začasno brez imetnika, skrbi organizacija za varstvo, ki opravlja naloge varstva v občini, na katere območju leži spomenik ali znamenitost.

Za premični spomenik ali znamenitost, ki je začasno brez imetnika, skrbi strokovna organizacija, ki jo določi za kulturo pristojni upravni organ občine, na območju katere je spomenik ali znamenitost ob izdaji odločbe.

c) Druge določbe o varstvu spomenikov ali znamenitosti

51. člen

Spomenika ali znamenitosti, ki je v družbeni lastnini, ni mogoče odtujiti iz družbene lastnine, razen v primerih iz 41. člena tega zakona; na njem tudi ni mogoče pridobiti lastninske pravice s priposestvom.

52. člen

Nihče ne sme uporabljati imena, oblike in drugih prepoznavnih značilnosti spomenika ali znamenitosti za reklamo, propagando, kot elemente firme ali blagovne znamke in podobno, če bi to nasprotovalo naravi ali pomenu spomenika ali znamenitosti.

53. člen

Del naravne in kulturne dediščine, ki ga kdorkoli najde v vodi ali v zemlji, je družbena lastnina.

Kdor odkrije del naravne ali kulturne dediščine, o katerem je utemeljeno domnevati, da ima lastnosti, zaradi katerih bo razglašen za spomenik ali znamenitost, mora poskrbeti, da ostane nepoškodovan na mestu in v položaju, kot ga je odkril, nato pa o najdbi takoj obvestiti strokovno organizacijo.

Nihče ne sme s svojim delovanjem ali ukrepanjem otežiti raziskovanja najdbe iz prejšnjega odstavka ali najdišča, ne da bi za to dobil soglasje strokovne organizacije.

Če strokovna organizacija v 15 dneh po obvestilu o najdbi ne da upravičencu soglasja za delo na najdišču, lahko upravičenec zahteva, da mu določi rok trajanja prepovedi za kulturo pristojni upravni organ občine, na območju katere je najdišče.

Pri odločanju o zadevi iz prejšnjega odstavka upošteva upravni organ poleg strokovne in tehnične zahtevnosti raziskovalnih varstvenih del tudi višino sredstev, ki jih ta dela terjajo, razen če preskrbi ta sredstva zainteresirana stranka.

54. člen

Kadar obsega stavbno zemljišče arheološko najdišče, vsebuje priprava stavbnega zemljišča tudi zavarovalno arheološko raziskavo tega zemljišča.

Dokler ni opravljena zavarovalna arheološka raziskava, izvajalec ne sme opravljati drugih del na zemljišču, razen tistih, ki jih dovoli strokovna organizacija.

55. člen

Zavarovalna arheološka raziskava zemljišču obsega zlasti zavarovalno izkopavanje z izdelavo ustrezne dokumentacije, ki omogoča znanstveno obdelavo najdišča in ustrezno vzdrževanje arheoloških najdb. Na podlagi take raziskave zemljišča se dokončno določi njegova namembnost.

56. člen

Arheološko izkopavanje oziroma raziskovanje sme opravljati samo za to usposobljena strokovna organizacija ali od nje pooblaščenca raziskovalna organizacija ali raziskovalec v skladu z določbami tega zakona.

Za arheološko izkopavanje oziroma raziskovanje je potrebna odločba republiškega upravnega organa, pristojnega za kulturo. S to odločbo določi zlasti meje območja, pogoje in način raziskovanja, prepovedi in omejitve imetniku najdišča in drugim osebam za čas trajanja raziskovanja.

č) Posebne določbe o varstvu arhivskega gradiva

57. člen

Družbenopolitične skupnosti in njihovi organi, samoupravne interesne skupnosti in druge skupnosti, organizacije združenega dela, družbenopolitične in druge organizacije ter društva morajo skrbeti za ohranjanje, materialno varnost in nrejenost izvirnega in reproduciranega dokumentarnega gradiva, ki ga prejema ali nastane pri njihovem delu, dokler ni iz tega gradiva odbrano arhivsko gradivo.

Imetniku ne preneha dolžnost iz prejšnjega odstavka, če ponudi gradivo iz prejšnjega odstavka arhivu.

58. člen

Arhivsko gradivo je izvorno in reproducirano (pisano, risano, tiskano, fotografirano, filmano, fonografirano ali kako drugače zapisano) dokumentarno gradivo, ki ima trajen pomen za znanost ali za kulturo, in sicer ne glede na to kdaj, kje in pri kom je nastalo.

59. člen

Arhivsko gradivo nastane tako, da ga imetnik po navodilih arhiva odbere iz dokumentarnega gradiva.

Če hrani občan ali civilna pravna oseba, ki ni društvo, dokumentarno gradivo, ki ima lastnosti iz prejšnjega člena tega zakona, razglasi na predlog arhiva to gradivo za arhivsko gradivo občinski upravni organ, pristojen za kulturo.

60. člen

Arhivsko gradivo bivših državnih ali avtonomnih organov in organizacij je družbena lastnina.

61. člena

Če imetnik arhivskega ali dokumentarnega gradiva iz 57. člena tega zakona preneha obstajati in nima pravnega naslednika, prevzame arhivsko gradivo v upravljanje arhiv.

62. člen

Imetnik arhivskega gradiva ni dolžan omogočiti občanom dostopa do njega (četrti alineja 31. člena tega zakona).

63. člen

Civilne pravne osebe, ki niso društva in ki imajo arhivsko gradivo, starejše od 50 let, morajo dovoliti arhivu ali drugim organizacijam ali posameznikom, ki jih pooblasti arhiv, da uporabljajo to gradivo za raziskovalne, študijske in razstavne namene.

64. člen

Občani, ki imajo arhivsko gradivo, starejše od 50 let, morajo dovoliti arhivu, da ga reproducira za znanstveno ali strokovno obdelavo.

65. člen

Družbena pravna oseba, ki je imetnik arhivskega gradiva, mora sodelovati z arhivom pri ugotavljanju, odbiranju in izročanju arhivskega gradiva ter pri vodenju evidenc o njem in mora za izvajanje obveznosti po določbah tega zakona zagotoviti primerna sredstva in strokovno usposobljene delavce. Za primere, ko se imetnik in arhiv ne moreta sporazumeti o obsegu imetnikove dolžnosti velja določba prvega odstavka 39. člena tega zakona.

66. člen

Arhivsko gradivo, ki je v družbeni lastnini, je treba izročiti, če se imetnik in arhiv ne dogovorita drugače, arhivu:

- po petih letih od nastanka, če gre za gradivo družbenopolitičnih organizacij;
- po desetih letih od nastanka, če gre za gradivo delovnih in drugih organizacij s področja gospodarstva in družbenih dejavnosti;

- po petnajstih letih od nastanka, če gre za gradivo organov in organizacij družbenopolitičnih skupnosti, samoupravnih interesnih in drugih skupnosti;
 - po tridesetih letih od nastanka, če gre za gradivo sodišč, javnih tožilstev in javnih pravobranilstev.
- Društva izročajo arhivsko gradivo po 30 letih od nastanka gradiva, če se z arhivom ne dogovorijo drugače.

67. člen

Od filmskega gradiva, ki je v družbeni lastnini, je treba izročiti:

- dve brezhibni kopiji v šestih mesecih po izgotovitvi filma,
- originalno negativ sliko in ton negativ ter delovne kopije in posredne zvočne zapise v treh letih po izgotovitvi filma.

68. člen

Arhivsko gradivo je treba izročiti arhivu v originalu, urejeno, popisano in v zaokroženih in kompletnih celotah.

69. člen

Republiški upravni organ, pristojen za kulturo, izda navodila o odbiranju in o izročanju arhivskega gradiva, o načinu vzdrževanja in varovanja tega gradiva pred poškodbami, uničenjem in izgubo, o načinu in pogojih za uporabo arhivskega gradiva, o njegovi strokovni obdelavi, izdelavi inventarjev in drugih pripomočkov za uporabo ter o strokovni usposobljenosti delavcev, ki delajo z arhivskim in dokumentarnim gradivom.

III. STROKOVNE ORGANIZACIJE

70. člen

Strokovne organizacije po tem zakonu so organizacije, ki opravljajo strokovne naloge varstva naravne in kulturne dediščine kot glavno dejavnost.

Strokovne organizacije se organizirajo:

- kot temeljne organizacije združenega dela v sestavi strokovnih delovnih organizacij ali drugih delovnih organizacij;
- kot delovne organizacije.

Dejavnost strokovnih organizacij je kulturna dejavnost in je posebnega družbenega pomena. Naloge varstva naravne in kulturne dediščine, določene s tem zakonom, opravljata tudi Zavod SR Slovenije za varstvo naravne in kulturne dediščine in Arhiv SR Slovenije kot republiški upravni organizaciji.

71. člen

Strokovne organizacije opravljajo v zvezi z varstvom naravne in kulturne dediščine zlasti naslednje naloge:

- ugotavljajo, popisujejo in raziskujejo naravno in kulturno dediščino;
- dokumentirajo in vrednotijo naravno in kulturno dediščino;
- ugotavljajo in predlagajo, katere dele naravne in kulturne dediščine je treba razglasiti za spomenik ali znamenitost, in izdelujejo analitično osnovo, potrebno za razglasitev;

- predlagajo, strokovno pripravljajo in utemeljujejo izdajo upravnih aktov na področju varovanja spomenikov ali znamenitosti;
- vzdržujejo, obnavljajo in zavarujejo spomenike ali znamenitosti;
- skrbijo za pravilno vzdrževanje, ustrezno rabo in ohranjanje spomenikov ali znamenitosti in sodelujejo z imetniki spomenikov ali znamenitosti ali z organi, ki jih upravljajo;
- predlagajo ukrepe za varstvo v primerih naravnih nesreč ali drugih izrednih razmerah;
- proučujejo vprašanja varstva kulturne in naravne dediščine, še posebej spomenikov ali znamenitosti;
- redno ali načrtno sodelujejo z vzgojnoizobraževalnimi organizacijami pri njihovem delu;
- dajejo občanom in pravnim osebam pojasnila, nasvete in drugo strokovno pomoč pri spoznavanju in varovanju naravne in kulturne dediščine;
- razvijajo pri delovnih ljudeh in občanih zavest o pomenu naravne in kulturne dediščine in njenega varstva.

72. člen

Strokovne organizacije sodelujejo med seboj, usklajujejo svoje dejavnosti, se dogovarjajo o skupnih nalogah, izmenjujejo ali si med seboj izposojajo spomenike ali znamenitosti, s katerimi upravljajo, upoštevajoč pri tem širši družbeni interes in interes celotne družbene skupnosti.

Če se strokovni organizaciji ne moreta sporazumeti o pridobitvi, prepustitvi, zamenjavi ali izposoji spomenika ali znamenitosti, ali o tem, kateri od njiju pripadajo naloge varstva posameznega spomenika ali znamenitosti, lahko na predlog vsake od njiju odloči o tem republiški upravni organ, pristojen za kulturo, v skladu z določbami tega zakona.

73. člen

Strokovne organizacije sodelujejo tudi z drugimi samoupravnimi organizacijami in skupnostmi na področju kulture, telesne kulture, vzgoje in izobraževanja, znanosti, urbanizma in komunalnih dejavnosti, urbanističnega in prostorskega planiranja, turizma, informiranja in na drugih področjih družbenega dela pri načrtovanju in izvajanju nalog, ki imajo pomen za varstvo naravne in kulturne dediščine.

74. člen

Delavci strokovne organizacije pridobivajo dohodek iz celotnega prihodka, ki ga ustvarjajo:

- s svobodno menjavo dela,
- s prodajo svojih storitev,
- z udeležbo pri skupaj ustvarjenem dohodku na podlagi združevanja dela in sredstev,
- s prispevki neposrednih uporabnikov (vstopnina, izposojnina, povračilo za predpise dokumentov itd.),
- z darili in na kakšni drugi podlagi, določenimi z zakonom ali samoupravnim sporazumom oziroma pogodbo v skladu z zakonom.

75. člen

Družbenopolitične skupnosti zagotavljajo v svojem proračunu sredstva:

- za vodenje registra spomenikov in znamenitosti ter evidenc arhivskega gradiva;

- za izdajanje predpisov in potrdil na podlagi dokumentov iz arhivskega gradiva;
- za druge upravne naloge, ki jih v skladu s tem zakonom opravljajo strokovne organizacije kot javno pooblastilo.

76. člen

Strokovno organizacijo upravljajo delavci te organizacije. V zadevah, določenih s tem zakonom, pa enakopravno soodločajo delegati ustanoviteljev, uporabnikov, ki imajo dolgoročni interes za dejavnost te strokovne organizacije, ter organov družbenopolitičnih skupnosti in družbenopolitičnih organizacij (v nadaljnjem besedilu: delegati družbene skupnosti).

V upravljanju strokovne organizacije soodločajo tudi delegati uporabnikov, ki so udeleženi v neposredni svobodni menjavi dela s to strokovno organizacijo (v nadaljnjem besedilu: delegati uporabnikov), kadar gre za uresničevanje medsebojnih družbenoekonomskih odnosov.

77. člen

Organ upravljanja strokovne organizacije je svet. Sestavljajo ga delegati delavcev strokovne organizacije in delegati družbene skupnosti.

Ustanovitelj z aktom o ustanovitvi strokovne organizacije določi število delegatskih mest v svetu in kateri uporabniki ter organi družbenopolitičnih skupnosti in družbenopolitičnih organizacij delegirajo v svet svoje delegate.

78. člen

Delegati družbene skupnosti v svetu strokovne organizacije soodločajo zlasti:

- pri določanju predloga statuta;
- pri sprejemanju drugih samoupravnih splošnih aktov; razen tistih, ki urejajo delitev tistega dela dohodka, ki je namenjen za osebno in skupno porabo, in medsebojna delovna razmerja;
- pri določanju razvojnih programov in odločanju o razširitvi prostorskih in tehničnih zmogljivosti strokovne organizacije;
- pri določanju smernic za plan strokovne organizacije;
- pri določanju predloga elementov za sklepanje samoupravnih sporazumov o temeljih plana samoupravnih organizacij in skupnosti ter temeljev plana družbenopolitičnih skupnosti;
- pri sprejemanju letnega delovnega načrta in zaključnega poročila;
- pri določanju temeljnih pogojev za pridobivanje dohodka;
- pri sprejemanju finančnega načrta in določanju periodičnega in zaključnega računa;
- pri določanju cen storitev;
- pri določanju pogojev za dostopnost spomenikov in znamenitosti občanom in pri določanju njihovega neposrednega prispevka;
- pri določanju meril za odškodnine in nadomestila imetnikom spomenikov ali znamenitosti;
- pri oblikovanju načel in meril kadrovske politike ter pri njenem izvajanju;
- pri imenovanju in razrešitvi ter pri volitvah in odpoklicu poslovodnih in izvršilnih organov ter delavcev s posebnimi pooblastili in odgovornostmi;
- pri odločanju o statusnih spremembah.

V zadevah iz prejšnjega odstavka je odločitev sprejeta, če so jo z ločenim glasovanjem sprejeli v enakem besedilu delegati delavcev in delegati družbene skupnosti. Če ni doseženo soglasje, se prične usklajevalni postopek, ki ga določa statut.

79. člen

Delo strokovne organizacije je javno.

Strokovna organizacija obvešča javnost o svojem delu tako, da objavlja letne delovne programe, poročila o opravljenih programih in poročila o pomembnih varstvenih ukrepih in akcijah, v katerih sodeluje.

S statutom strokovne organizacije se podrobneje določi način obveščanja javnosti.

80. člen

Statut strokovne organizacije se sprejme v soglasju z ustanoviteljem, potrdi pa ga izvršni svet skupščine občine, na območju katere ima strokovna organizacija svoj sedež.

81. člen

Zakonitost dela strokovne organizacije nadzoruje občinski upravni organ, pristojen za kulturo.

a) Organizacije za varstvo naravne in kulturne dediščine

82. člen

Organizacije za varstvo naravne in kulturne dediščine (v nadaljnjem besedilu: organizacije za varstvo) poleg dejavnosti iz 71. člena tega zakona oziroma v okviru te dejavnosti:

- evidentirajo, proučujejo in dokumentirajo nepremičnine, spomenike in znamenitosti, pripravljajo študije in elaborate za njihovo varovanje, konserviranje, obnavljanje, revitalizacijo, za ohranjanje ter vzdrževanje njihovih zavarovanih lastnosti;
- sodelujejo v postopku družbenega planiranja v krajevnih skupnostih in občinah s stališča varovanja, razvijanja in uporabljanja naravne in kulturne dediščine in dajejo potrebno analitično oceno za planske odločitve glede nepremičnih spomenikov ali znamenitosti;
- sodelujejo z imetniki nepremičnih spomenikov ali znamenitosti oziroma imetniki pravice upravljanja in z drugimi, ki imajo interese v zvezi s posameznim spomenikom ali znamenitostjo, jih vzpodbujajo k samoupravnemu sporazumevanju o njihovih interesih in k združevanju sredstev za zadovoljevanje teh interesov in sodelujejo v tem sporazumevanju kot strokovni svetovalci ali kot udeleženci;
- vodijo register nepremičnih spomenikov ali znamenitosti;
- vodjo oziroma nadzorujejo izvajanje vzdrževalnih in varstvenih del na nepremičnih spomenikih ali znamenitostih,
- spremljajo restavratorske in druge tehnične dejavnosti in njihov razvoj.

Z nepremičnim spomenikom ali znamenitostjo iz tega člena so mišljene tudi premičnine, ki mu po svojem namenu pripadajo, v primeru arheološkega najdišča pa premičnine, ki so v njem zakopane.

Organizacije za varstvo lahko tudi same razvijajo restavra-

torske in druge tehnične dejavnosti ter načrtujejo posamezna vzdrževalna dela na nepremičnih spomenikih in znamenitostih.

83. člen

Organizacijo za varstvo ustanovi občina za naloge varstva naravne in kulturne dediščine na svojem območju. Več občin lahko skupaj ustanovi organizacijo za varstvo. Medsebojne pravice in obveznosti uredi ustanoviteljica s samoupravnim sporazumom.

84. člen

Organizacija za varstvo lahko začne z delom, ko republiški upravni organ, pristojen za kulturo, ugotovi:

- da ima organizacija potrebne prostore in tehnično opremo za opravljanje dejavnosti na območju, za katero je ustanovljena;
- da ima strokovne kadre za vsa tista ožja strokovna področja dejavnosti, ki jih bo organizacija opravljala. Podrobnejša določila o pogojih iz prejšnjega odstavka izda republiški upravni organ, pristojen za kulturo.

85. člen

Za restavratorska dela ali za posamezna druga ožja področja dejavnosti iz 71. in 82. člena tega zakona ali za dejavnost varstva posameznega spomenika ali znamenitosti lahko družbenopolitična skupnost ustanovi posebno organizacijo za varstvo. Določbe 82. do 84. člena tega zakona veljajo smiselno tudi za tako organizacijo.

86. člen

Zavod SR Slovenije za varstvo naravne in kulturne dediščine opravlja kot republiška upravna organizacija tudi te naloge:

- vodi zbirni register spomenikov in znamenitosti;
- vodi INDOK center za varstvo naravne in kulturne dediščine;
- organizira in vodi usklajevanje metod in postopkov za delo pri varstvu naravne in kulturne dediščine;
- razvija in usmerja raziskovalno delo v zvezi z varstvom naravne in kulturne dediščine;
- popularizira naravno in kulturno dediščino ter njeno varstvo.

b) Muzeji

87. člen

Muzeji poleg dejavnosti iz 71. člena tega zakona oziroma v okviru te dejavnosti:

- evidentirajo in dokumentirajo premične spomenike in znamenitosti, proučujejo in pripravljajo študije in elaborate za njihovo varstvo;
- zbirajo, urejajo in hranijo premične spomenike in znamenitosti;
- pripravljajo razstave in druge oblike predstavljanja naravne in kulturne dediščine, zlasti še tistega gradiva, s katerim upravljajo, in spomenikov ali znamenitosti, ki so registrirani pri njih;
- pripravljajo razstave, publikacije in druge oblike predstavljanja naravne in kulturne dediščine v SR Sloveniji in SFR Jugoslaviji in v tujini;
- posredujejo ali pripravljajo razstave in druge oblike

- predstavljanja naravne in kulturne dediščine drugih narodov in narodnosti SFR Jugoslavije in tujine;
- sodelujejo s samoupravnimi organizacijami in skupnostmi, ki v okviru svoje dejavnosti ali v zvezi z njo same pripravljajo zbirke, razstave in druge oblike predstavljanja naravne in kulturne dediščine, in jim strokovno pomagajo;
- pripravljajo strokovne in znanstvene razgovore, srečanja, seminarje in podobno;
- vodijo register premičnih spomenikov in znamenitosti. Muzeji lahko razvijajo tudi konservatorske, restavratorske in druge tehnične dejavnosti ter opravljajo varstvena dela na posameznih spomenikih ali znamenitostih. S premičnimi spomeniki iz tega člena ni mišljeno arhivsko gradivo.

88. člen

Muzej se lahko ustanovi za varstvo posamezne vrste naravne in kulturne dediščine (posebni muzej). Muzej je po tem zakonu tudi galerija, ki hrani premično kulturno dediščino.

89. člen

Muzej lahko ustanovijo organizacije združenega dela, krajevne skupnosti, samoupravne interesne skupnosti, družbenopolitične skupnosti in družbenopolitične organizacije ter druge družbene pravne osebe.

Preden ustanovitelj sprejme elaborat o družbeni in ekonomski upravičenosti ustanovitve muzeja, si mora pri-skrbeti od Kulturne skupnosti Slovenije soglasje o upravičenosti ustanovitve muzeja, razen če je ustanovitelj SR Slovenija.

Skupaj z elaboratom o družbeni in ekonomski upravičenosti ustanovitve muzeja mora ustanovitelj predložiti tudi dokaze o tem, da so zagotovljeni temeljni pogoji za delo muzeja.

Vsaka občina mora zagotoviti opravljanje nalog varstva premične naravne in kulturne dediščine na svojem območju.

90. člen

Muzej lahko začne z delom, ko republiški upravni organ, pristojen za kulturo, ugotovi:

- da je zbrano dovolj muzejskega gradiva oziroma da je na območju, za katerega je muzej ustanovljen, dovolj premične naravne in kulturne dediščine;
- da ima primerne prostore za razstavljanje in hranjenje muzejskega gradiva ter za druge naloge muzeja;
- da ima ustrezne strokovne kadre.

Podrobnejša določila o pogojih iz prejšnjega odstavka izda republiški upravni organ, pristojen za kulturo.

91. člen

Muzej opravlja strokovne naloge varstva premične naravne in kulturne dediščine na območju, za katero je ustanovljen, razen v primerih iz drugega odstavka 13. člena tega zakona.

Posebni muzej opravlja v soglasju in sodelovanju z muzejem iz prejšnjega odstavka naloge varstva tistega dela naravne in kulturne dediščine, za katerega je ustanovljen. Muzej, ki je ustanovljen za območje SR Slovenije, opravlja v soglasju in sodelovanju z muzejem iz prejšnjih dveh odstavkov tega člena naloge varstva tistih premičnih

spomenikov in znamenitosti, ki so velikega ali izjemnega pomena za SR Slovenijo.

Muzej iz prejšnjega odstavka evidentira in proučuje tudi spomenike in znamenitosti, ki so izven ozemlja SR Slovenije, pa so pomembni za SR Slovenijo.

Ustanovitelj s svojim aktom določi naloge muzeja v smislu tega člena.

92. člen

Muzej pridobiva muzejsko gradivo v skladu s svojimi nalogami v smislu prejšnjega člena.

Muzejsko gradivo pridobiva muzej predvsem:

- z zbiranjem, odkrivanjem, izkopavanjem in z drugimi oblikami dejavnosti ali sodelovanja v dejavnostih drugih;
- z odkupom;
- s prevzemom v upravljanje v skladu z 40., 43. in drugim odstavkom 48. člena, 49. in 50. členom tega zakona;
- z volili ter darili;
- z zamenjavo z drugimi strokovnimi organizacijami.

93. člen

Muzeji strokovno sodelujejo z občani in pravnimi osebami, ki imajo zbirko predmetov naravne in kulturne dediščine (muzejska zbirka), pri urejanju in predstavljanju zbirke.

V sporazumu z muzejem lahko občan ali pravna oseba iz prejšnjega odstavka razglasa muzejsko zbirko v javnosti, jo odpira za javnost in pobira za njen ogled vstopnino ali prispevke.

c) Arhivi

94. člen

Arhivi poleg dejavnosti iz 71. člena tega zakona, oziroma v okviru teh dejavnosti:

- ugotavljajo, zbirajo, strokovno obdelujejo arhivsko gradivo, izdelujejo inventarje, vodnike in druge pripomočke za uporabo arhivskega gradiva in jih objavljajo;
- popisujejo arhivsko gradivo, ki je izven območja SR Slovenije in v tujini in zadeva njihovo območje ter z reprodukcijami tega gradiva dopolnjujejo svoja gradiva;
- vodijo evidenco arhivskega gradiva;
- konservirajo in restavrirajo arhivsko gradivo in ga mikrofilmajo;
- dajejo arhivsko gradivo v uporabo;
- izdajajo prepise dokumentov in potrdila na podlagi dokumentov;
- opravljajo znanstveno raziskovalne naloge na področju arhivistike;
- objavljajo arhivsko gradivo in opravljajo druge znanstveno raziskovalne naloge, zlasti na področju zgodovine;
- pripravljajo razstave in druge oblike predstavljanja arhivskega gradiva, posebno tistega, s katerim upravljajo;
- izdajajo publikacije.

95. člen

Arhiv ustanovi občina za naloge varstva arhivskega gradiva na njenem območju.

Več občin lahko skupaj ustanovi arhiv. Medsebojne pra-

vice in obveznosti uredi ustanoviteljica s samoupravnim sporazumom.

Arhiv, ki je ustanovljen za območje ene ali več občin, opravlja naloge varstva za arhivsko gradivo, ki je nastalo oziroma nastaja pri organih, organizacijah in skupnostih, ki so imeli oziroma imajo sedež na območju arhiva, razen za gradivo, za katerega opravlja naloge varstva ArhivSR Slovenije.

Občinski upravni organ, pristojen za kulturo, na predlog arhiva določi tiste družbene pravne osebe in društva, katerih arhivsko gradivo bo v skladu s tem zakonom prevzemal arhiv.

96. člen

Arhiv lahko začne z delom, ko republiški upravni organ, pristojen za kulturo, ugotovi:

- da ima arhiv potrebne skladiščne in delovne prostore in tehnično opremo za opravljanje dejavnosti na območju, za katero je ustanovljen;
 - da ima strokovne kadre za vsa področja dejavnosti.
- Podrobnejša določila o pogojih iz prejšnjega odstavka izda republiški upravni organ, pristojen za kulturo.

97. člen

Arhivsko gradivo, na katerem imajo lastninsko pravico občani in civilne pravne osebe, ki niso društva, pridobivajo arhivi z volili in darili, z nakupom in z drugimi pravnimi posli ali z izročitvijo na temelju tretjega odstavka 39. člena tega zakona.

98. člen

Arhiv SR Slovenije opravlja naloge varstva arhivskega gradiva:

- republiških organov in skupnosti;
- državnih in avtonomnih organov, ki so imeli sedež na območju SR Slovenije in so po vsakokratni državno-pravni ureditvi veljali za organe na stopnji dežele oziroma za organe na podobni ali višji stopnji;
- organov družbenopolitičnih in drugih organizacij, ki so po svojih pravih delovali za območje Slovenije ali nekdanjih dežel;
- delovnih in drugih organizacij in skupnosti, ki opravljajo ali so opravljale pomembnejše naloge v razvoju kulture;
- osrednjih organov društev ali zvez društev, ki so po pravih ali dejansko opravljali oziroma opravljajo pomembnejše naloge v razvoju kulture.

Arhiv SR Slovenije opravlja tudi varstvo za vse filmsko gradivo, ki je nastalo oziroma nastaja na območju SR Slovenije, in za arhivsko gradivo RTV Ljubljana.

Republiški upravni organ, pristojen za kulturo, določi na predlog Arhiva SRS tiste družbene pravne osebe in društva, katerih arhivsko gradivo bo v skladu s tem zakonom prevzemal Arhiv SRS.

99. člen

Arhiv SR Slovenije poleg zadev po prejšnjem členu opravlja za območje SR Slovenije še te zadeve:

- vodi zbirno evidenco arhivskega gradiva;
- vodi evidenco arhivskega gradiva, ki je izven območja SR Slovenije in v tujini ter zadeva SR Slovenijo;
- vodi INDOK center za arhivistiko;

- organizira in vodi usklajevanje metod in postopkov za delo v arhivih;
- razvija in usmerja raziskovalno delo v zvezi z arhivstiko.

100. člen

Republiški upravni organ za ljudsko obrambo, republiški štab teritorialne obrambe, republiški upravni organ za notranje zadeve ter Centralni komite Zveze komunistov Slovenije lahko samostojno opravljajo naloge varstva za arhivsko gradivo, ki je nastalo na njihovem delovnem področju na vsem območju SR Slovenije.

Če organi iz prejšnjega odstavka izročijo arhivsko gradivo arhivom ali pa ga prepustijo v preučevanje kakšni drugi zainteresirani organizaciji, lahko določijo, pod katerimi pogoji se sme gradivo uporabljati.

101. člen

Zavodi, ki preučujejo zgodovino delavskega gibanja in ljudske revolucije, opravljajo naloge varstva za arhivsko gradivo, ki ga sami hranijo.

102. člen

Arhiv lahko s pogodbo prepusti posameznim organom in organizacijam določene vrste arhivskega gradiva in jim zaupa opravljanje posameznih nalog v zvezi z njim ter hkrati določi tudi pogoje za uporabljanje tega gradiva.

IV. KAZENSKES DOLOČBE

103. člen

Z denarno kaznijo od 10.000 do 50.000 dinarjev se kaznuje za prekršek družbena pravna oseba, ki je imetnik pravice upravljanja na delu naravne in kulturne dediščine, če:

1. ne skrbi za njeno ohranjanje ne glede na njegovo uporabno vrednost ali ne opusti njegovo rabo, pa se zaradi tega zmanjša njegova kulturna, znanstvena, zgodovinska ali estetska vrednost (11. člen);
2. izvozi del naravne in kulturne dediščine brez dovoljenja občinskega upravnega organa (12. člen).

Z denarno kaznijo do 5.000 dinarjev se kaznuje tudi odgovorna oseba pravne osebe, ki stori katerega od prekrškov iz prejšnjega odstavka.

104. člen

Z denarno kaznijo od 1.000 do 10.000 dinarjev se kaznuje za prekršek občan, z denarno kaznijo od 2.000 do 20.000 dinarjev pa civilna pravna oseba, ki je imetnik dela naravne in kulturne dediščine, če:

1. ne ravna z njim kot dober gospodar in ga ne ohranja, pa zaradi tega na njem nastane škoda (10. člen);
2. izvozi del naravne in kulturne dediščine brez dovoljenja občinskega upravnega organa (12. člen).

105. člen

Z denarno kaznijo od 10.000 do 100.000 dinarjev se kaznuje za prekrške pravna oseba ali posameznik, ki stori prekršek v zvezi s samostojnim opravljanjem dejavnosti, če:

1. uporablja ime, oblike in druge prepoznavne značil-

nosti spomenika ali znamenitosti za reklamo, propagando, kot elemente firme ali blagovne znamke v nasprotju z naravo ali pomenom spomenika ali znamenitosti (52. člen);

2. odkrije del naravne in kulturne dediščine, o katerem je mogoče utemeljeno domnevati, da je spomenik ali znamenitost, pa ne poskrbi, da ostane nepoškodovan na mestu ali v položaju, kot ga je odkril, in ne obvesti takoj strokovne organizacije (drugi odstavek 53. člena);
3. s svojim delovanjem ali ukrepanjem oteži raziskovanje najdbe ali najdišča iz drugega odstavka 53. člena, pa ni dobil soglasja strokovne organizacije (tretji odstavek 53. člena);
4. opravlja brez dovoljenja strokovne organizacije na stavbnem zemljišču kakšna dela, dokler ni na njem opravljena zavarovalna arheološka raziskava (drugi odstavek 54. člena);
5. opravlja arheološka izkopavanja oziroma raziskovanje v nasprotju z določbami tega zakona in brez dovoljenja republiškega upravnega organa, pristojnega za kulturo (56. člen);
6. brez privoljenja muzeja razglša muzejsko zbirko v javnosti, jo odpira za javnost, pobira za njen ogled vstopnino ali prispevke (drugi odstavek 93. člena).

Z denarno kaznijo od 1.000 do 10.000 dinarjev se kaznuje za prekršek tudi odgovorna oseba pravne osebe, ki stori katerega od prekrškov iz prejšnjega odstavka.

Z denarno kaznijo od 2.000 do 20.000 dinarjev se kaznuje tudi posameznik, ki stori katerega od prekrškov iz prvega odstavka tega člena.

106. člen

Z denarno kaznijo od 10.000 do 100.000 dinarjev se kaznuje za prekršek civilna pravna oseba, ki je imetnik spomenika ali znamenitosti ali družbena pravna oseba, ki je imetnik pravice upravljanja na spomeniku ali znamenitosti, če:

1. ne vzdržuje njegove substance, podobe in položaja v okolici (prva alineja 31. člena);
2. ga ne varuje pred nevarnostjo delovanja naravnih sil ali človeškega ravnanja (druga alineja 31. člena);
3. ne dopišča ali ne omogoča strokovnim organizacijam ali osebam, ki jih one pooblastijo, preučevanja, popisovanja, ali snemanja znamenitosti ali spomenika v znanstvene ali kulturne namene (tretja alineja 31. člena);
4. ne omogoča občanom dostopa do spomenika ali znamenitosti, pa to ni nevarno za spomenik ali znamenitost oziroma ne povzroči imetniku škode ali nesorazmernih neprijetnosti (četrti alineja 31. člena);
5. ne izroči strokovni organizaciji začasno spomeniku ali znamenitosti zaradi organizacije razstave ali drugih tehničnih razlogov (peta alineja 31. člena);
6. ne obvesti v roku 14 dni strokovne organizacije, pri kateri je spomenik ali znamenitost registriran ali popisana, o vseh spremembah stvarnih ali pravnih dejstev, pomembnih za register, popis ali evidenco (šesta alineja 31. člena);
7. ne skrbi za oznako spomenika ali znamenitosti (sedma alineja 31. člena);
8. uporablja spomenik ali znamenitost za namene ali na način, ki nasprotuje njegovi naravi ali pomeni (32. člen);

9. opravi na spomeniku ali znamenitosti poseg, ki ni v skladu z navodili strokovne organizacije ali z izvajalec, s katerimi se strokovna organizacija ne strinja (36. člen);
 10. kljub opominu ne opravi potrebnih del na spomeniku ali znamenitosti v roku, ki mu ga je določila strokovna organizacija (37. člen);
 11. rabi spomenik ali znamenitost na način ali v namene, ki mu jih je občinski upravni organ prepovedal, pa je taka raba nevarna za obstoj in neokrnjenost spomenika ali znamenitosti (38. člen);
 12. krši predkupno pravico občine ali strokovne organizacije ali če odsvoji arhivsko gradivo, ne da bi ga poprej ponudil arhivu (40. člen);
 13. ne dela z dokumentarnim gradivom strokovno usposobljen delavec (65. člen).
- Z denarno kaznijo od 1.000 do 10.000 dinarjev se kaznuje tudi odgovorna oseba pravne osebe, ki stori katerega od prekrškov iz prejšnjega odstavka.
- Z denarno kaznijo od 2.000 do 20.000 dinarjev se kaznuje za prekršek posameznik, ki stori katerega od prekrškov iz 1. do 12. točke prvega odstavka tega člena.

107. člen

Z denarno kaznijo od 10.000 do 50.000 dinarjev se kaznuje za prekršek organizacija združenega dela, druga družbena pravna oseba ali društvo, če:

1. ne skrbi za materialno varnost in za urejenost dokumentarnega gradiva v skladu z navodili tega zakona, dokler ni iz njega odbrano arhivsko gradivo (57. člen);
2. ne sodeluje z arhivom pri ugotavljanju, odbiranju in izročanju arhivskega gradiva ter pri vodenju evidenc o njem ter ne zagotovi primernih sredstev in strokovne delovne moči za evidentiranje, zbiranje in strokovno obdelovanje arhivskega gradiva (65. člen);
3. če ne izroči arhivskega gradiva arhivu v predpisanih rokih (66. in 67. člen);
4. če ne izroči arhivskega gradiva arhivu v originalu, urejeno, popisano in v zaokroženih in kompletnih celotah (68. člen).

Z denarno kaznijo od 1.000 do 10.000 dinarjev se kaznuje tudi odgovorna oseba družbene pravne osebe, ki je storila katerega od prekrškov iz prejšnjega odstavka.

108. člen

Z denarno kaznijo od 5.000 do 50.000 dinarjev se kaznuje za prekršek civilna pravna oseba, ki ni društvo in ki ima arhivsko gradivo starejše od 50 let, če ne dovoli arhivu ali drugim organizacijam ali posameznikom, ki jih pooblasti arhiv, da uporabljajo to gradivo za raziskovalne, študijske in razstavne namene (63. člen).

Z denarno kaznijo od 1.000 do 10.000 dinarjev se kaznuje občan, ki ima arhivsko gradivo, starejše od 50 let, če ne dovoli arhivu, da ga reproducira za znanstveno ali strokovno obdelavo (64. člen).

V. PREHODNE IN KONČNE DOLOČBE

109. člen

Akti o razglasitvi spomenikov in znamenitosti, izdani na podlagi zakona o varstvu narave (Uradni list SRS, št. 7/70) in zakona o varstvu kulturnih spomenikov (Uradni list LRS, št. 26/61 in SRS, št. 11/65) ostanejo v veljavi in se morajo uskladiti z določbami tega zakona v dveh letih po njegovi uveljavitvi.

110. člen

Občine ustanovijo organizacije za varstvo oziroma prilagodijo ustanovitvene akte obstoječih zavodov za spomeniško varstvo v enem letu po uveljavitvi tega zakona. Obstoječi zavodi za spomeniško varstvo nadaljujejo svoje delo kot organizacije za varstvo in uskladijo svojo organizacijo in delovanje ter samoupravne splošne akte z določbami tega zakona v enem letu po njegovi uveljavitvi. Muzeji in arhivi uskladijo svojo organizacijo in delovanje ter samoupravne splošne akte z določbami tega zakona v enem letu po njegovi uveljavitvi.

111. člen

Republiški upravni organ, pristojen za kulturo, izda izvršilne predpise iz tega zakona v enem letu po njegovi uveljavitvi.

Dokler ne bodo izdani predpisi iz prejšnjega odstavka, veljajo izvršilni predpisi, izdani na podlagi zakonov iz 112. člena tega zakona, če niso v nasprotju s tem zakonom.

112. člen

Z dnem, ko začne veljati ta zakon, prenehajo veljati zakon o varstvu narave (Uradni list SRS, št. 7/70), zakon o varstvu kulturnih spomenikov (Uradni list LRS, št. 26/61 in SRS, št. 11/65), zakon o muzejih (Uradni list LRS, št. 32/59 in SRS, št. 11/65) in zakon o arhivskem gradivu in arhivih (Uradni list SRS, št. 34/73).

113. člen

Ta zakon začne veljati osmi dan po objavi v Uradnem listu SRS.

Št. 63-30/80

Ljubljana, dne 26. decembra 1980.

Skupščina Socialistične republike Slovenije
Predsednik
Milan Križan l.r.

**KAZENSKI ZAKON SOCIALISTIČNE
REPUBLIKE SLOVENIJE
(Uradni list SRS, št. 12/77)**

**Določbe, ki se nanašajo na
kulturno dediščino**

Petnajsto poglavje

**KAZNIVA DEJANJA ZOPER DRUŽBENO IN
ZASEBNO PREMOŽENJE**

Velika tatvina

166. člen

(1) Storilec tatvine iz prvega odstavka 165. člena se kaznuje z zaporom od enega do desetih let:

1. če je storil tatvino tako, da je z vlomom, vdorom ali z drugačnim premagovanjem večjih ovir prišel v zaprto stavbo, sobo, blagajno, omaro ali v druge zaprte prostore;
2. če je storilo tatvino več oseb, ki so se združile zato, da bi kradle;
3. če je storil tatvino na posebno predrzen način;
4. če je imel pri sebi kakšno orožje ali nevarno orodje za napad ali obrambo;
5. če je storil tatvino ob požaru, povodnji ali podobni naravni nesreči;
6. če je storil tatvino tako, da je izrabil nemoč ali nesrečo drugega;

(2) Enako se kaznuje storilec tatvine če je ukradena stvar posebnega kulturnega ali zgodovinskega pomena ali če vrednost ukradene stvari presega trideset tisoč dinarjev in je šlo storileu za to, da si prilasti takšno stvar take vrednosti.

(3) Če je ukradena stvar velikega ali izjemnega kulturnega ali zgodovinskega pomena ali če vrednost ukradene stvari presega sto tisoč dinarjev in je šlo storileu za to, da si prilasti takšno stvar ali stvar take vrednosti, se kaznuje z zaporom najmanj treh let.

(4) V posebno hudem primeru dejanja iz tretjega odstavka tega člena, se storilec kaznuje z zaporom najmanj petih let ali z zaporom dvajsetih let.

Zatajitev

169. člen

(1) Kdor si protipravno prilasti tujo premično stvar, ki mu je zaupana, se kaznuje z zaporom do treh let.

(2) Kdor si tujo premično stvar, ki jo je našel ali do katere je po naključju prišel, protipravno prilasti, se kaznuje z denarno kaznijo ali z zaporom do enega leta.

(3) Če vrednost zatajene stvari ne presega petsto dinarjev in je šlo storileu za to, da si prilasti stvar take vrednosti, se kaznuje z denarno kaznijo ali z zaporom do enega leta.

(4) Če stori dejanje iz prvega odstavka tega člena skrbnik, se kaznuje z zaporom do petih let.

(5) Če je zatajena stvar posebnega kulturnega ali zgodovinskega pomena ali če vrednost zatejene stvari presega trideset tisoč dinarjev in je šlo storileu za to, da si prilasti

takšno stvar ali stvar take vrednosti, se kaznuje z zaporom od enega do osmih let.

(6) Če je zatajena stvar velikega ali izjemnega kulturnega ali zgodovinskega pomena ali če vrednost zatajene stvari presega sto tisoč dinarjev in je šlo storileu za to, da si prilasti takšno stvar ali stvar take vrednosti, se kaznuje z zaporom od dveh do desetih let.

(7) Pregon zaradi dejanja iz prvega, drugega ali tretjega odstavka tega člena, če gre za zatajitev zasebnega premoženja, se začne na zasebno tožbo.

Poškodovanje ali uničenje stvari, ki so posebnega kulturnega ali zgodovinskega pomena in naravnih znamenitosti

178. člen

(1) Kdor protipravno poškoduje ali uniči stvar, ki ima poseben kulturni ali zgodovinski pomen ali naravno znamenitost,

se kaznuje z zaporom od treh mesecev do petih let

(2) Če je poškodovana stvar velikega ali izjemnega kulturnega ali zgodovinskega pomena ali če škoda presega trideset tisoč dinarjev,

se storilec kaznuje z zaporom od enega do osmih let.

Nedovoljen izvoz stvari, ki so posebnega kulturnega ali zgodovinskega pomena in naravnih znamenitosti

179. člen

(1) Kdor brez dovoljenja pristojnega organa odnese v tujino stvar, ki je posebnega kulturnega ali zgodovinskega pomena ali naravno znamenitost, se kaznuje z zaporom do treh let.

(2) Poskus je kazniv.

(3) Če je stvar iz prvega odstavka tega člena velikega ali izjemnega kulturnega ali zgodovinskega pomena, se storilec kaznuje z zaporom od šestih mesecev do petih let.

**KAZENSKI ZAKON SOCIALISTIČNE FEDERATIVNE
REPUBLIKE JUGOSLAVIJE
(Uradni list SFRJ, št. 44/76)**

**Določbe, ki se nanašajo na
kulturno dediščino**

Šestnajsto poglavje

**KAZNIVA DEJANJA ZOPER ČLOVEČNOST IN
MEDNARODNO PRAVO**

**Uničevanje kulturnih in zgodovinskih
spomenikov**

151. člen

Kdor proti pravilom mednarodnega prava med vojno ali oboroženim spopadom uničuje kulturne ali zgodovinske spomenike ali stavbe ali zavode, namenjene znanosti, umetnosti, vzgoji ali človekoljubnim ciljem, se kaznuje z zaporom najmanj enega leta.

Na podlagi 272. člena zakona o sistemu državne uprave in o Izvršnem svetu Skupščine SR Slovenije ter o republiških upravnih organih (Uradni list SRS, št. 24/79) in 69. člena zakona o naravni in kulturni dediščini (Uradni list SRS, št. 1/81) izdaja Republiški komite za kulturo in znanost

PRAVILNIK

o odbiranju in izročanju arhivskega gradiva arhivu

1. člen

Ta pravilnik določa način in postopek, po katerem morajo družbene pravne osebe in društva (v nadaljnjem besedilu: imetnik) iz svojega dokumentarnega gradiva odbirati arhivsko gradivo in ga izročiti arhivu.

2. člen

Arhivsko gradivo se odbira iz dokumentarnega gradiva na podlagi pismenega navodila, ki ga da arhiv vsakemu imetniku posebej. Pismeno navodilo sprejme tričlanska komisija, ki jo določi arhiv.

Pismeno navodilo iz prejšnjega odstavka mora obsegati seznam dokumentarnega gradiva oziroma kriterije za določanje dokumentarnega gradiva, ki ima lastnosti arhivskega gradiva. Seznam tega dokumentarnega gradiva je treba izdelati na podlagi klasifikacijske, organizacijske ali drugačne sestave gradiva.

3. člen

Imetnik mora omogočiti arhivu vpogled v svoje dokumentarno gradivo in mora s svojimi strokovnimi delavci sodelovati pri ugotavljanju dokumentarnega gradiva, ki ima lastnosti arhivskega gradiva.

4. člen

Imetnik mora odbrati arhivsko gradivo iz dokumentarnega gradiva v skladu s pismenim navodilom, ki ga da arhiv (2. člen tega pravilnika) in upoštevati tudi druge strokovne napotke, ki jih da arhiv ob odbiranju.

Vse arhivsko gradivo je treba odbrati iz dokumentarnega gradiva, ki je nastalo v istem letu istočasno in to najkasneje do poteka zakonskega roka, določenega za izročitev arhivskega gradiva arhivu.

5. člen

Praden prične z odbiranjem arhivskega gradiva, mora imetnik o tem pismeno obvestiti arhiv. V obvestilu mora navesti letnike dokumentarnega gradiva, iz katerih bo odbral arhivsko gradivo.

Po opravljenem odbiranju mora imetnik poslati arhivu pismeno izjavo, da je iz dokumentarnega gradiva, navedenega v obvestilu iz prejšnjega odstavka, odbral vse arhivsko gradivo v skladu s pismenim navodilom, ki ga je dal arhiv (2. člen tega pravilnika) in da je upošteval tudi strokovne napotke, ki jih je dal arhiv ob odbiranju.

6. člen

Imetnik lahko glede na določila 57. člena zakona o naravni in kulturni dediščini uniči nepotrebno dokumentarno gradivo in dokumentarno gradivo, če je bilo posneto na mikrofilm ali če so bili podatki iz gradiva

preneseni na nosilce računalniške informacije po preteku 30 dni potem ko je poslal arhivu pismeno izjavo iz prejšnjega člena.

Imetnik mora trajno hraniti dokumentacijo o uničenju dokumentarnega gradiva, iz katere mora biti razvidno, katero dokumentarno gradivo in kdaj je bilo uničeno.

7. člen

Imetnik mora izročiti arhivsko gradivo arhivu v izvorniku, urejeno, tehnično opremljeno, popisano in v zaokroženih in kompletnih celotah, ki so povezane po svojem izvoru ter za to zagotoviti primerna sredstva.

Izvornik je vsak primarni zapis dokumenta (tudi spremenjenega ali dopolnjenega dokumenta).

Kot urejeno se šteje arhivsko gradivo, pri katerem so posamezni deli v sklopu celotnega gradiva na mestu, ki jim je določeno na podlagi klasifikacijske, organizacijske ali kake druge sestave ter na podlagi sistema razvrščanja. Kot tehnično opremljeno se šteje arhivsko gradivo, če je zloženo v opremi, ki omogoča manipulacijo z gradivom in zagotavlja varnost gradiva pred mehanskimi poškodbami pri hrambi in manipulaciji.

Kot popisano se šteje arhivsko gradivo, za katerega je izdelan popis, ki vsebuje navedbo delov gradiva in let, v katerih so ti deli nastali.

Za zaokroženo se šteje celota arhivskega gradiva, nastala praviloma v obdobju zaporednih petih let.

Za kompletno se šteje celota arhivskega gradiva, če obsega vse dele gradiva iz obdobja, v katerem je nastala ter vključuje tudi pripadajoče spisovne evidence in objave, nastale pri informacijski dejavnosti družbene pravne osebe oziroma društva, od katerega izvira arhivsko gradivo.

8. člen

O izročitvi arhivskega gradiva arhivu se sestavi zapisnik, ki mora obsegati zlasti:

- datum in kraj izročitve,
- naziv oziroma priimek in ime ter naslov izročitelja,
- ime fonda oziroma oznako arhivskega gradiva, kadar gre za posamezne dokumente,
- nazive oziroma imena organizacije, organizacijske enote oziroma osebe, od katere izvira arhivsko gradivo,
- začetno in končno leto obdobja, v katerem je nastalo arhivsko gradivo,
- količino arhivskega gradiva, ki se izroča (v tekočih metrih oziroma v številu dokumentov, kadar gre za posamezne dokumente),
- ugotovitve o ohranjenosti arhivskega gradiva in pojasnila, ki jih je dal izročitelj glede tega.

Zapisnik podpišeta odgovorna delavca izročitelja in arhiva.

9. člen

Arhiv mora varovati tajnost zaupnih podatkov, ki so vsebovani v arhivskem gradivu, ki mu je bilo izročeno.

Dokumente, ki vsebujejo zaupne podatke, mora izročitelj arhivskega gradiva označiti z oznako „zaupno“ in določiti čas trajanja zaupnosti.

10. člen

Ta pravilnik se uporablja za družbene pravne osebe in društva, ki izročajo svoje arhivsko gradivo arhivu v skladu

z zakonom in za dokumentarno oziroma arhivsko gradivo, ki izvira iz časa po 9.5.1945.

Dokumentarno gradivo, ki izvira iz časa do 9.5.1945 oziroma

- do nacionalizacije 5.12.1946 oziroma 28.4.1948, kadar gre za gradivo gospodarskih podjetij,
- do 18.7.1946, kadar gre za gradivo zadrug, morajo vse družbene pravne osebe in društva izročiti arhivu v celoti v skladu z zakonom.

Na območju, priključenem po mirovni pogodbi z Italijo k ozemlju FLR Jugoslavije ter na območju, na katerega se je na podlagi mednarodnega sporazuma z odločbo Zveznega izvršnega sveta z dne 7.10.1954 razširila civilna uprava FLR Jugoslavije, se podaljšajo roki iz tega člena do dneva, ko so pričeli na tem območju veljati zakoni FLR Jugoslavije.

Na podlagi 272. člena zakona o sistemu državne uprave in o Izvršnem svetu Skupščine SR Slovenije ter o republiških upravnih organih (Uradni list SRS, št. 24/79) in 27. člena zakona o naravni in kulturni dediščini (Uradni list SRS, št. 1/81) izdaja Republiški komite za kulturo in znanost

PRAVILNIK

o sestavi in vodenju evidence arhivskega gradiva

1. člen

Ta pravilnik določa vrsto in obliko evidence ter zbirne evidence o arhivskem gradivu.

2. člen

Enota evidence ter zbirne evidence o arhivskem gradivu je arhivski fond (v nadaljnjem besedilu: fond) oziroma arhivska zbirka (v nadaljnjem besedilu: zbirka), lahko pa tudi časovno omejeni del fonda, če je arhiv fond po takih delih prevzel in če ga po takih delih hrani (akeesijski fond). Začasno so lahko enota evidence tudi posamezni dokumenti.

3. člen

Fond je celota arhivskega gradiva, izvirajočega iz delovanja posamezne pravne osebe ali osebe, ki je po svojem pravnem statusu štela za samostojni pravni subjekt, in pravnih prednikov, katerih delovanje neprekinjeno nadaljuje in pri tem ni prišlo do spremembe njihovega značaja (v nadaljnjem besedilu: organizacija). Izjemoma je lahko fond tudi arhivsko gradivo posamezne organizacijske enote, ki ima posebne lastnosti. Pri delovnih organizacijah je fond celota arhivskega gra-

11. člen

Z dnem, ko začne veljati ta pravilnik, preneha veljati navodilo o odbiranju arhivskega gradiva iz registraturnega gradiva (Uradni list SRS, št. 9/70).

Ta pravilnik začne veljati osmi dan po objavi v Uradnem listu SRS.

Št. 63-13/78

Ljubljana, dne 19. oktobra 1981.

Predsednik Republiškega komitaja
za kulturo in znanost
dr. Iztok Winkler l.

diva vse delovne organizacije ne glede na to, ali ima v svoji sestavi temeljne organizacije združenega dela ali ne. Izjemoma je lahko fond tudi arhivsko gradivo posamezne temeljne organizacije združenega dela, ki ima posebne lastnosti.

Fond je tudi celota arhivskega gradiva, ki izvira iz delovanja posamezne fizične osebe in njenih prednikov (v nadaljnjem besedilu: oseba).

Arhiv lahko smiselno združuje v celote arhivskega gradiva fragmente fondov ali pa posamezne dokumente, katerim ni mogoče določiti pripadnosti fondu.

Fond se praviloma imenuje po zadnjem nazivu organizacije oziroma organizacijske enote, od katere izvira. Če v imenu organizacije oziroma organizacijske enote ni vsebovan kraj njenega sedeža, se ta v imenu fonda doda. V imenu fonda se ne sme uporabljati kratice.

Fond, ki izvira iz delovanja osebe, nosi njeno ime.

4. člen

Zbirka je celota arhivskega gradiva, sestavljena iz posameznih dokumentov na podlagi določenega kriterija (tematike, vrste gradiva itd.), pri čemer so bili ti dokumenti zbrani iz različnih izvirnih celot. Ustvarjanje zbirk v arhivu je dopustno le v izjemnih primerih.

Zbirke, ki so jih ustvarili občani, se imenujejo po zbirateljnih.

Za zbirke se smiselno uporabljajo določila tega pravilnika, ki se nanašajo na fond.

5. člen

Arhiv vodi za območje, za katerega je ustanovljen, naslednje vrste evidence:

- evidence arhivskega gradiva, ki ga bo prevzemal,
- prevzemno knjigo arhivskega gradiva,
- register fondov v arhivu,
- register fondov izven arhiva.

6. člen

Evidenca arhivskega gradiva, ki ga bo prevzemal arhiv, obsega arhivsko gradivo družbenih pravnih oseb in društev, ki jih je v skladu z zakonom določil republiški upravni organ, pristojen za kulturo, oziroma občinski upravni organ, pristojen za kulturo. Evidenca se vodi po družbenih pravnih osebah oziroma društvih, od katerih izvira arhivsko gradivo.

7. člen

Dokumentacija, ki dopolnjuje evidenco arhivskega gradiva, ki ga bo prevzemal arhiv, obsega za posamezno družbeno pravno osebo oziroma društvo zlasti:

- podatke o ustanovitvi, statusnih spremembah, prenehanju, notranji organiziranosti in dejavnosti družbene pravne osebe oziroma društva, od katerega izvira dokumentarno gradivo,
- navodilo arhiva, na podlagi katerega mora imetnik odbirati arhivsko gradivo iz dokumentarnega gradiva,
- dokumentacijo v zvezi z odbiranjem arhivskega gradiva, vključno s popisi odbranega gradiva,
- dokumentacijo v zvezi z ugotavljanjem, kako hrani imetnik dokumentarno gradivo, ki ima lastnosti arhivskega gradiva ter dokumentacijo v zvezi z ukrepi, predlaganimi zaradi ugotovljenega uničenja takega gradiva ali nepravilnosti pri izvajanju varstva.

8. člen

Prevezna knjiga arhivskega gradiva ima za temelj fond ali posamezne dokumente in se vodi po časovnem zaporedju prevzemov arhivskega gradiva v arhiv. Za vse prevzeto arhivsko gradivo vodi arhiv enotno prevzemno knjigo.

V prevzemno knjigo je treba vpisati arhivsko gradivo najkasneje v 15. dneh potem, ko je bilo prenešeno v arhiv. V prevzemni knjigi se besedilo ne sme brisati, popravljati ali spreminjati ne glede na to, če je prišlo pri strokovni obdelavi arhivskega gradiva do sprememb pri fondu ali pa so bili ugotovljeni drugačni podatki o fondu, kot pa ob prevzemu v arhiv. V prevzemno knjigo se ne sme vpisati fondov, ki so bili ob strokovni obdelavi naknadno ugotovljeni.

9. člen

Register fondov v arhivu obsega arhivsko gradivo, ki ga je prevzel arhiv.

Register fondov se vodi s karticami po sestavi fondov. Vsaka kartica obsega en fond.

V register fondov je treba vpisati arhivsko gradivo najkasneje v 15 dneh potem, ko je bilo prenešeno v arhiv.

Če je prišlo pri strokovni obdelavi arhivskega gradiva do sprememb pri fondu ali pa so bili ugotovljeni drugačni podatki kot ob prevzemu v arhiv, je treba na podlagi dokumentacije o takih ugotovitvah vnesti v register fondov nove podatke.

10. člen

Dokumentacija, ki dopolnjuje register fondov v arhivu, obsega za posamezni fond zlasti:

- dokumentacijo o prevzemu arhivskega gradiva v arhiv vključno s popisom prevzetega gradiva,
- podatke o ustanovitvi, statusnih spremembah, prenehanju, notranji organiziranosti in dejavnosti organi-

zacije oziroma organizacijske enote, oziroma o življenju in delovanju osebe, od katere izvira arhivsko gradivo,

- dokumentacijo o strokovni obdelavi arhivskega gradiva,
- dokumentacijo o konservatorskih oziroma restavratorskih delih na arhivskem gradivu,
- dokumentacijo o mikrofilmanju arhivskega gradiva zaradi varnosti,
- inventarje in druge pripomočke za uporabo arhivskega gradiva.

11. člen

Register fondov izven arhiva obsega arhivsko gradivo, ki ga imajo organi in organizacije na podlagi 102. člena zakona o naravni in kulturni dediščini ter civilne pravne osebe, ki niso društva in občani ter je bilo njihovo dokumentarno gradivo na podlagi drugega odstavka 59. člena istega zakona razglašeno za arhivsko gradivo.

Register fondov se vodi s karticami po sestavi fondov, ločeno po imetnikih. Vsaka kartica obsega en fond.

12. člen

Dokumentacija, ki dopolnjuje register fondov izven arhiva, obsega za posamezni fond, zlasti:

- podatke o ustanovitvi, statusnih spremembah, prenehanju, notranji organiziranosti in dejavnosti organizacije oziroma organizacijske enote, oziroma o življenju in delovanju osebe, od katere izvira arhivsko gradivo,
- dokumentacijo o strokovni obdelavi arhivskega gradiva,
- dokumentacijo o konservatorskih oziroma restavratorskih delih na arhivskem gradivu,
- dokumentacijo o mikrofilmanju arhivskega gradiva zaradi varnosti,
- inventarje in druge pripomočke za uporabo arhivskega gradiva,
- dokumentacijo v zvezi z ugotavljanjem, kako hrani imetnik arhivsko gradivo ter dokumentacijo v zvezi z ukrepi, predlaganimi zaradi ugotovljenih nepravilnosti pri izvajanju varstva.

13. člen

Imetniki, katerih arhivsko gradivo se vpisuje v register fondov izven arhiva, morajo dostavljati arhivu podatke, ki jih potrebuje za vodenje registra.

14. člen

Arhiv vodi evidenco mikrofilmov, na katerih je zaradi varnosti posneto arhivsko gradivo; evidenca ima za temelj zvitke mikrofilmov in se vodi v obliki knjige.

Mikrofilmi, na katerih je zaradi varnosti posneto arhivsko gradivo, se ne vpisujejo v prevzemno knjigo arhivskega gradiva in v register fondov v arhivu oziroma register fondov izven arhiva.

15. člen

Zbirno evidenco arhivskega gradiva vodi Arhiv SR Slovenije na podlagi dvojnikov kartic, s katerimi se vodijo registri fondov v arhivu in registri fondov izven arhiva.

Do konca januarja vsakega leta morajo arhivi dostaviti

Arhivu SR Slovenije (po stanju 31. decembra preteklega leta) dvojnike vseh kartic iz prejšnjega odstavka, ki so bile v teku leta na novo nastavljene ali pa so bili v njih vnešeni novi podatki.

16. člen

Dokumentacija o arhivskem gradivu, ki je izven območja SR Slovenije ter zadeva SR Slovenijo in Slovence in jo vodi Arhiv SR Slovenije, obsega:

- popise, inventarje, vodnike in druge pripomočke za uporabo arhivskega gradiva, ki so jih izdelali arhivi, ki imajo tako arhivsko gradivo,
- popise arhivskega gradiva, ki so nastali kot rezultat evidentiranja takega arhivskega gradiva,
- popis posnetkov ali kopij (ne glede na način izdelave) takega arhivskega gradiva, ki so bile pridobljene zaradi dopolnjevanja gradiva v arhivih ali zaradi drugih družbenih potreb.

Arhivi in druge družbene pravne osebe, ki so evidentirale arhivsko gradivo, ki je izven območja SR Slovenije ter zadeva SR Slovenijo in Slovence ali pridobe posnetke ali kopije takega arhivskega gradiva, morajo v roku enega meseca po končanem evidentiranju oziroma v roku enega meseca po pridobitvi posnetkov ali kopij dostaviti Arhivu SR Slovenije popis po drugi oziroma tretji alineji prejšnjega odstavka. Popis mora imeti za temelj fond, iz katerega je evidentirano arhivsko gradivo.

17. člen

Podatki o arhivskem gradivu, ki je izven območja SR Slovenije ter zadeva SR Slovenijo in Slovence, so splošno dostopni. Arhiv SR Slovenije mora vsako leto objaviti seznam dokumentacije iz prvega odstavka 16. člena tega pravilnika, ki jo je prejel v preteklem letu.

18. člen

Arhivi morajo uskladiti evidenco o arhivskem gradivu iz 5. člena tega pravilnika:

- iz prve in druge alineje, v roku enega leta,
 - iz tretje in četrte alineje, v roku dveh let,
- od objave tega pravilnika v Uradnem listu SRS.

19. člen

V roku dveh let od objave tega pravilnika v Uradnem listu SRS morajo dostaviti Arhivu SR Slovenije:

- arhivi dvojnike kartic, s katerimi vodijo register fondov v arhivu in register fondov izven arhiva,
- arhivi in druge družbene pravne osebe, ki so doslej evidentirale arhivsko gradivo, ki je izven območja SR Slovenije ter zadeva SR Slovenijo in Slovence ali so pridobile posnetke ali kopije takega arhivskega gradiva, popis po drugi oziroma tretji alineji prvega odstavka 16. člena tega pravilnika.

20. člen

Vsaki deset let mora opraviti arhiv pregled vsega arhivskega gradiva, s katerim upravlja in ugotoviti ali se dejansko stanje ujema z evidenco. O pregledu, ki se opravlja komisijsko, je treba sestaviti zapisnik.

21. člen

Evidence, ki so določene v tem pravilniku, je treba hraniti trajno.

Obrazci za posamezne vrste evidence o arhivskem gradivu z navodili za izpolnjevanje, ki so objavljeni v nadaljevanju tega pravilnika, so njegov sestavni del.

22. člen

Ta pravilnik začne veljati osmi dan po objavi v Uradnem listu SRS.

Št. 63-13/78

Ljubljana, dne 19. oktobra 1981.

Predsednik
Republiškega komiteja za kulturo
in znanost
dr. Iztok Winkler l. r.

Priloga – Obrazci z navodili za izpolnjevanje

Evidenca arhivskega gradiva, ki ga bo prevzemal arhiv (6. člen pravilnika)

Zapo- redna šte- vilka	Družbena pravna oseba oziroma društvo ter pravni predniki, od katerih izvira dokumentarno gradivo			Odbiranja arhivskega gradiva	Izročitve arhivskega gradiva arhivu	Organ, ki je izdal akt na podlagi 95. oz. 98. člena zakona, št. in datum akta
	matična številka	zadnji naziv (od leta)	prejšnji nazivi (od-do leta)			
1	2	3	4	5	6	7
Imetnik	Opombe					
8	9					

V stolpcu 2 se uporablja matična številka družbene pravne osebe oziroma društva.

V stolpec 5 se vpisujejo datum, ko so bila posamezna odbiranja zaključena ter končna leta obdobja v katerih je nastalo arhivsko gradivo, ki je bilo odbrano.

V stolpec 6 se vpisujejo datum izročitev ter končna leta

obdobja, v katerih je nastalo arhivsko gradivo, ki je bilo izročeno arhivu v celoti. Kot datum izročitve se upošteva datum prenosa arhivskega gradiva v arhiv.

V stolpcu 8 je treba navesti naziv in naslov imetnika dokumentarnega gradiva.

Prezemna knjiga arhivskega gradiva (8. člen pravilnika)

Zaporedna številka	Datum prevzema v arhiv	Ime fonda	Začetno in končno leto obdobja, v katerem je nastalo arhivsko gradivo	Izročitelj	Količina	Ostali vpisi fonda v prevzemni knjigi	Opombe
1	2	3	4	5	6	7	8

Zaporedne številke se vodijo neprekinjeno ne glede na leto vpisa.

Kot datum prevzema se upošteva datum prenosa arhivskega gradiva v arhiv.

Kadar arhiv ne prevzema fonda oziroma dela fonda, ampak posamezne dokumente, se vpiše v stolpec 3 oznaka prevzetega arhivskega gradiva.

V stolpcu 5 je treba navesti naziv oziroma ime in priimek

ter naslov izročitelja arhivskega gradiva ter njegovo matično številko.

Količina prevzetega arhivskega gradiva se navaja v tekočih metrih, kadar pa so bili prevzeti posamezni dokumenti, pa njihovo število.

V stolpcu 7 se vpisujejo številke, pod katerimi so vpisani v prevzemni knjigi prejšnji in poznejši prevzemi delov istega fonda v arhiv.

Register fondov v arhivu (9. člen pravilnika)

Zaporedna številka	Šifra klasifikacije fonda	Številka v prevzemni knjigi	Ime fonda	Organizacija, organizacijska enota oziroma oseba, od katere izvira arhivsko gradivo ter čas njihovega obstoja	Začetno in končno leto obdobja, v katerem je nastalo arhivsko gradivo	Količina
1	2	3	4	5	6	7

Popisi, inventarji in drugi pripomočki za uporabo

Opombe

8

9

V stolpcu 3 se vpisujejo zaporedne številke, pod katero oziroma katerim je vpisan v prevzemni knjigi fond oziroma posamezni dokument.

V stolpcu 5 se vpisujejo vsi nazivi oziroma imena organizacije, organizacijske enote oziroma osebe, od katere izvira arhivsko gradivo ter začetno in eventualno končno leto njihovega obstoja.

Če obdobje, v katerem je nastalo arhivsko gradivo, presega čas obstoja organizacije, organizacijske enote oziroma osebe, od katere izvira arhivsko gradivo, se to označi z navedbo obeh let (stolpec 6).

V stolpcu 7 se vpisuje količina arhivskega gradiva v številu tehničnih enot in v tekočih metrih.

Register fondov izven arhiva (11. člen pravilnika)

Zaporedna številka	Šifra klasifikacije fonda	Ime fonda	Organizacija, organizacijska enota oziroma oseba, od katere izvira arhivsko gradivo ter čas njihovega obstoja	Začetno in končno leto obdobja, v katerem je nastalo arhivsko gradivo	Količina
1	2	3	4	5	6

Popisi, inventarji in drugi pripomočki za uporabo

Številka in datum pogodbe z arhivom (102. člen zakona); organ, ki je razglasil dokumentarno gradivo kot arhivsko gradivo, št. in datum akta

Imetnik

Opombe

7

8

9

10

Kadar gre za posamezne dokumente se vpiše v stolpec 3 oznaka arhivskega gradiva.

V stolpcu 4 se vpisujejo vsi nazivi oziroma imena organizacije, organizacijske enote oziroma osebe, od katere izvira arhivsko gradivo ter začetno in eventualno končno leto njihovega obstoja.

Če obdobje, v katerem je nastalo arhivsko gradivo,

presega čas obstoja organizacije, organizacijske enote oziroma osebe, od katere izvira arhivsko gradivo, se to označi z navedbo obeh let (stolpec 5).

V stolpcu 6 se vpisuje količina arhivskega gradiva v številu tehničnih enot in v tekočih metrih.

V stolpcu 9 je treba navesti naziv oziroma ime in priimek ter naslov imetnika arhivskega gradiva.

Evidenca mikrofilmov, na katerih je zaradi varnosti posneto arhivsko gradivo (14. člen pravilnika)

Zaporedna številka	Oznaka zvitka mikrofilmov	Ime fonda, iz katerega je posneto arhivsko gradivo	Oznaka posnetih delov fonda	Število posnetkov	Tehnični podatki	Opombe
1	2	3	4	5	6	7

V stolpcu 6 je treba vnesti podatke o letu in mesecu snemanja, o vrstah mikrofilmskih zvitkov (srebrohalogenidni, diazo, vesicular) ter o morebitnih lepljenjih mikrofilmskih zvitkov.

V stolpcu 7 je treba vnesti podatke o naknadnih izpiranjih mikrofilmskih zvitkov.

Na podlagi 272. člena zakona o sistemu državne uprave in o Izvršnem svetu Skupščine SR Slovenije ter o republiških upravnih organih (Uradni list SRS, št. 24/79) in 69. člena zakona o naravni in kulturni dediščini (Uradni list SRS, št. 1/81) izdaja Republiški komite za kulturo in znanost

PRAVILNIK o pogojih za uporabo arhivskega gradiva

1. člen

Arhivsko gradivo, ki je v arhivu in ki ga izročitelj ni označil kot zaupno, je ob enakih pogojih splošno dostopno za uporabo. Uporaba obsega pregled, prepisovanje, kopiranje, snemanje, objavlanje in razstavljanje arhivskega gradiva, predvajanje kopij zvočnih in slikovnih zapisov ter overitev in izdajanje potrdil.

Zaupnost arhivskega gradiva preneha najkasneje po 30 letih od njegovega nastanka, razen v primerih, ko je to izročitelj gradiva posebej označil, vendar ta rok ne sme biti daljši kot 50 let od nastanka gradiva.

Uporaba arhivskega gradiva ne sme biti v škodo gradivu.

2. člen

Zaupno arhivsko gradivo je dostopno za uporabo tudi pred potekom rokov iz prejšnjega člena, če je potrebno za znanstvene raziskave, in sicer na podlagi dovoljenja sveta arhiva oziroma direktorja, kadar gre za Arhiv SR

Slovenije. Pri arhivskem gradivu, ki izvira od organov, pristojnih za notranje zadeve, mednarodne odnose, ljudsko obrambo in družbeno samozaščito ter organov Zveze komunistov, je dovoljenje iz tega člena vezano na njihovo predhodno soglasje.

3. člen

Tuji državljani so glede dostopnosti arhivskega gradiva izenačeni z jugoslovanskimi, če ni z drugim predpisom drugače določeno.

4. člen

Kdor želi uporabljati arhivsko gradivo za raziskovalne, študijske ali splošno informativne namene, mora pismeno prijaviti uporabo arhivu. Prijava mora vsebovati podatke o uporabniku in temo, za katero želi uporabnik arhivsko gradivo. Prijava velja za tekoče koledarsko leto. Uporabnik mora sproti sporočati arhivu morebitne spremembe podatkov, ki jih je navedel v prijavi. Uporabnik mora dokazati svojo identiteto z ustreznim dokumentom.

5. člen

Če arhiv ne more uporabniku dati v uporabo arhivskega gradiva takoj, mu mora sporočiti rok, v katerem bo dobil gradivo v uporabo. Ta rok je lahko samo izjemoma daljši od treh dni, če je arhivsko gradivo neurejeno ali če je potrebno predhodno opraviti konservatorska oziroma restavratska dela.

6. člen

Arhivsko gradivo se sme pregledovati in prepisovati le v za to določenem prostoru arhiva. Ta prostor mora biti najmanj 30 ur v petih dneh na teden dostopen uporabnikom, najmanj tri ure v tednu pa tudi v popoldanskem času. Čas, ko je prostor za uporabo dostopen uporabnikom, določi svet arhiva oziroma direktor, kadar gre za Arhiv SR Slovenije.

Pregled in prepisovanje arhivskega gradiva nadzoruje delavec arhiva.

Uporabnik lahko dobi v uporabo hkrati samo tolikšno količino arhivskega gradiva, da je možno nadzorovati njegovo uporabo.

Uporabnik mora pri uporabi ravnati z arhivskim gradivom tako, da se ohrani urejenost gradiva in da se gradivo ne poškoduje ter pri tem upoštevati navodila delavca v arhivu. Delavec arhiva lahko uporabniku prepove uporabo arhivskega gradiva, če uporabnik kljub opozorilu uporablja gradivo v nasprotju z njegovimi navodili na način, ki ogroža gradivo. O prepovedi uporabe napravita delavec arhiva in uporabnik zapisnik.

Če pride do poškodbe arhivskega gradiva po krivdi uporabnika, mu arhiv zaračuna stroške konservacije oziroma restavracije.

7. člen

Arhivsko gradivo se daje v uporabo praviloma v izvorniku, razen slikovnih in zvočnih zapisov, ki se dajejo v uporabo v študijskih kopijah. Če je arhivsko gradivo v slabem stanju in obstoji nevarnost, da bi se ob uporabi poškodovalo, lahko dobi uporabnik namesto izvornikov kopije oziroma posnetke arhivskega gradiva.

8. člen

Arhiv mora dati uporabniku na njegovo zahtevo naslednje informacije:

- v katerih fondih in v katerih delih fondov je pričakovati, da bodo podatki oziroma arhivsko gradivo, ki ga potrebuje ter kolikšen je obseg tega gradiva,
- kako so fondni strokovno obdelani,
- o popisih, inventarjih in drugih pripomočkih za uporabo arhivskega gradiva,
- kateri fond oziroma kateri deli fonda v skladu s tem pravilnikom niso dostopni za uporabo in koliko časa.

Arhiv ne išče za uporabnike podatkov iz arhivskega gradiva, razen za upravne in poslovne namene.

9. člen

Arhivsko gradivo izposoja arhiv za razstave na podlagi pismene pogodbe, s katero arhiv in prireditelj razstave določita pogoje razstavljanja, rok vrnitve in način varovanja gradiva.

Prireditelj razstave je dolžan pri razstavljenem arhivskem gradivu ali v razstavnem katalogu navesti naziv arhiva, iz katerega je gradivo ter ime ali signaturo fonda in oznako, pod katero je gradivo razvrščeno v fondu.

10. člen

Postopek za pregled, prepisovanje in kopiranje dokumentov za upravne in poslovne namene, za overitev ter za

izdajo potrdil, prepisov, izpiskov in kopij, se začne na podlagi pismene zahteve (vloge) posameznika ali pravne osebe (v nadaljnjem besedilu: stranka), zahteva pa se lahko da tudi ustno na zapisnik v arhivu.

Arhiv mora zahtevo stranke rešiti najpozneje v 15. dneh.

11. člen

Arhiv lahko izdaja overjene prepise, kopije ali izpiske iz dokumentov, ki jih hrani.

Z overitvijo prepisa, izpiska oziroma kopije se potrdi njena istovetnost z izvornim dokumentom; z overitvijo po tem pravilniku se ne potrjuje resničnost vsebine v dokumentu.

Prepis ali izpisek, ki naj se overi, je treba skrbno primerjati z izvornim dokumentom, s katerim se mora ujemati tudi v pravopisu, ločilih in okrajšavah. Pečat se označi s kratico „M. P.“, podpisi, ki so čitljivi, se prepisejo in se doda kratica „I. r.“, če so nečitljivi, pa se to navede z oznako „Podpis nečitljiv“.

Besedilo prepisa ali izpiska, ki naj se overi, ne sme biti brisano, prečrtano ali popravljeno.

Kadar se overi prepis samo enega dela dokumenta ali pa izpisek iz kakega dokumenta, mora biti prepis tako napravljen, da je iz njega razvidno, kateri deli dokumenta so v prepisu izpuščeni kot nepotrebni.

Potrdilo o overitvi prepisa, izpiska oziroma kopije se glasi: Potrjuje se, da se ta prepis, izpisek oziroma kopija ujema z izvornikom, ki je v (naziv arhiva), v fondu

pod oznako Taksa za overitev v znesku din je plačana in uničena. Sledijo datum, podpis pooblaščenega delavca in pečat arhiva.

12. člen

Arhiv izdaja potrdila o podatkih, razvidnih iz evidenc, ki so v arhivu in ki so jih uradno vodili:

- državni organi,
- samoupravne organizacije in skupnosti v zvezi z zadevami, ki so jih opravljali na podlagi javnega pooblastila.

Potrdila iz prejšnjega odstavka morajo biti v skladu s podatki uradne evidence. Taka potrdila veljajo za javne listine.

13. člen

O podatkih, ki so razvidni iz drugih dokumentov, ki so v arhivu in ki niso uradna evidenca, se izdajajo prepisi, izpiski oziroma kopije dokumentov. Le-ti se izdajajo tudi v primerih, ko se je vodila uradna evidenca, pa je besedilo dokumenta slabo čitljivo, posebno glede imen, priimkov, datumov in drugih dejstev.

14. člen

Stroške v zvezi z izdelavo kopij, posnetkov, prepisov in uporabo filmskega gradiva krije uporabnik.

Tarifo za stroške iz prejšnjega odstavka določi svet arhiva oziroma republiški upravni organ pristojen za upravo, kadar gre za Arhiv SR Slovenije. Tarifa mora biti objavljena na vidnem mestu v arhivu.

15. člen

O uporabi in uporabnikih arhivskega gradiva vodi arhiv evidenco, ki se trajno hrani.

O vlogah strank vodi arhiv vpisnik, iz katerega morajo biti razvidni datum prejema vloge, ime in naslov stranke, zadeva ter datum rešitve.

16. člen

Ta pravilnik začne veljati osmi dan po objavi v Uradnem listu SRS.

št. 63-13/78

Ljubljana, dne 19. oktobra 1981.

Predsednik Republiškega komiteja
za kulturo in znanost
dr. Iztok Winkler l.r.

Pokrovitelj X. jubilejnega zborovanja arhivskih delavcev, ki je bilo oktobra 1981 v Ankaranu, je bila Skupščina občine Koper, ustanoviteljica Pokrajinskega arhiva Koper. Sopokrovitelji in sozaložniki strokovne revije ARHIVI IV pa so bili poleg Raziskovalne skupnosti občine Izole in Koper ter Kulturnih skupnosti občin Koper, Izola, Sežana, Postojna, Ilirska Bistrica in Piran tudi naslednje organizacije združenega dela južne Primorske.

LUKA KOPER

Luka Koper je najmlajša luka na severnem Jadranu. Ustanovljena je bila 1957. leta kot „VODNA SKUPNOST“. Začela je pregrajevati Škočjanski zaliv in poglobljati morje, za čim boljše opravljanje svoje dejavnosti. Že naslednje leto je v Luki Koper pristala prva čezoceanska ladja, 10.000 tonska GORICA, last Splošne plovbe Piran. Leta 1967 se je luka povezala z železniškim omrežjem Jugoslavije in Evrope. Sedanji promet dosega že preko 2 mio ton blaga. Luško območje obsega 1500 ha, od tega je do sedaj izkoriščenih 450 ha. Ima dobre prometne povezave z zaledjem, elektrificirano progo in sodobne ceste, zato se je Luka Koper hitro razvila v svobodno in mednarodno priznano luko, ki je danes povezana z rednimi ladijskimi linijami z vsemi pomembnejšimi lukami na vseh kontinentih (32 ladijskih linij). Mesečno pristane v luki do 70 ladij. Luka je sodobno opremljena za manipulacijo šibkih tovorov ter razne vrste generalnega blaga. V letu 1979 je bil odprt nov sodoben terminal za kontejnerje in RO-RO promet (blago na kamionih, prikolicah).

Luški akvatorij ima dva bazena s 1564 metri obale, od tega 9 skladiščnih privezov, 2 kontejnerja (globina morja znaša 10–18 metrov). V luki imajo 3 pristajalne mostove za RO-RO promet ter 2 tankerska (naenkrat lahko privežejo 15 srednje velikih ladij). V luki je 703.791 m² odprtih skladišč in 140.804 m² zaprtih skladišč, od tega specializiranih objektov, kot so: hladilnica, kondicionirano skladišče, rezervoarji na nafto, kemikalije, olja, vino, lateks, skladišča oz. sušilnice za žagan les. Zgrajene so nadstrešnice, ki omogočajo delo ob slabem vremenu. Imajo številno mehanizacijo, izdelano v METALNI Maribor.

Ker je „živa“ delovna sila zelo draga, se luka prilagaja sodobnemu načinu integralnega prometa s sodobnimi specializiranimi terminali.

Koper se je uveljavil tudi kot pomembna tranzitna luka, zlasti za ČSSR, Madžarsko, Avstrijo, južno Nemčijo ter druge srednjeevropske države. Imajo redne ferry linije s severno Afriko ter Bližnjim in Srednjim Vzhodom.

Delovni kolektiv šteje cca 1565 delavcev. DO Luka Koper ima 6 TOZD-ov:

- TOZD Generalni tovari
- TOZD Kontejnerski terminal
- TOZD Tovori lesa
- TOZD Šibki tovari
- TOZD Vzdrževanje

– TOZD Luški dom ter

– DSSS.

Skupna količina notranjega odbranega arhivskega gradiva – 333 tm.

Ves prihodnji razvoj luškega kompleksa sloni na energetsko industrijski coni. Del luškega območja pa je tudi prosta carinska cona.

IPLAS KOPER

Nastanek Iplasa sega v obdobje, ko je bilo to ozemlje Slovenskega Primorja pod vojaško upravo cone B STO. Iplas se je razvil iz obrtnih delavnic za izdelavo metel, ščetk, čopičev, ki so v Kopru delovale že pred vojno.

Kronologija nadaljnjega razvoja pove naslednje:

- 1949 – Nacionalizacija privatne delavnice v Kopru: „Tovarna metel, ščetk in čopičev“ (Ex. Marzari).
- 1956 – Tovarna se preimenuje v Partizanko. Med prvimi v Jugoslaviji pričnejo predelovati plastične mase.
- 1959 – Združitev koprške Partizanke in Plame Podgrad v Iplas, industrijo plastičnih mas in umetnih smol. Združitev traja do leta 1965.
- 1960 – Iplas, prvi v Jugoslaviji, prične s proizvodnjo polivinilacetatnih disperzij in lepil.
- 1965 – Z delom prične obrat za izdelavo avtomobilskih sedežev in poliuretanske pene.
- 1966 – Steče proizvodnja transportnih zabojev iz plastike (prva v Jugoslaviji).
- 1969 – Zagon obrata za izdelavo ftalnih estrov (melčal).
- 1973 – Skupaj s Hoechstom iz Frankfurta in Jugohemijo iz Beograda je zgrajena tovarna homopolimerov in kopolimerov, TOZD Polisineteza.
- 1976 – Dograjen nov, moderen obrat za izdelavo poliuretanskih sedežev za avtomobile – po postopku firme Bayer.
 - Iplasu se pridruži Polimer (Izola): izdelki iz armiranih poliestrov.
- 1977 – Dograditev I. faze tovarne anhidrida ftalne kisline z zmogljivostjo 14.400 ton letno.
- 1978 – Nakup motela Rubin ob Iplasovih obratih na Bivju. Po rekonstrukciji bo v njem centralna kuhinja ter splošna in zobozdravstvena ambulanta.
 - Dograditev novih prostorov TOZD IPOR.
- 1979 – 30 letnica Iplasa. Delovna organizacija dobi vrsto državnih, republiških in občinskih odlikovanj, glavni direktor Alojz Rožman pa Kraigherjevo nagrado.
 - Pridružitev Mitola, tovarne lepil iz Sežane.
 - Dograditev novih prostorov TOZD Polimer in Plastovent v Izoli, nova tehnologija v Polimeru.
 - Ustanovitev delniške družbe Iplasa in Vtrosesine (UDINE): „Veplas“ v Špetru, Slovenska Benečija, Italija. Iplas je v kapitalu družbe udeležen s 50 %.
- 1980 – Zagon tovarne za predelavo plastike v Benghaziju (Libija), na osnovi Iplasove tehnologije.
- 1981 – Zagon II. faze tovarne anhidrida ftalne kisline z zmogljivostjo 17.600 ton.

IPLAS sestavljajo:

1. IPLAS-PROKEM. Delovni organizaciji v ustanavljanju je zaupana priprava in realizacija Iplasovih propilenskih projektov.
2. Pri predelavi plastike so organizirani štirje tozdi:
 - IPOR DEKANI - transportna embalaža, telnični artikli-polizdelki, magnetofonske kasete, lastna orodjarna
 - POLIMER IZOLA - cisterne za skladiščenje v kemični in prehrabeni industriji, komore za gospodarska vozila - iz armiranega poliestra
 - PLASTOVENT IZOLA - investicijska oprema za zaostrene ekološke pogoje in agresivne medije v kemični in drugih industrijah - črpalke, armature, prezračevalni sistemi, . . .
 - POLIURETANI DEKANI - avtomobilski sedeži iz poliuretanske pene
3. Na področju bazne in predelovalne kemije so organizirani štirje tozdi:
 - MITOL SEŽANA - z obratom v Dekanih - polivinilacetatna termotaljiva, poliuretanska in druga lepila, aerosoli . . .
 - POLISINTEZA DEKANI - sintetične disperzije-homopolimeri in kopolimeri
 - MEHČALA DEKANI - anhidrid ftalne kisline in anhidrid maleinske kisline - z letom 1982
4. Skupne naloge pripravljajo:
 - TOZD COMERCE KOPER - notranja in zunanja trgovina, zastopanje tujih firm
 - DELOVNA SKUPNOST SLUŽBE - Koper - računovodstvo, finance, ekonomska, kadrovska, pravna, organizacijska in splošna služba ter poslovodstvo
 - DELOVNA SKUPNOST RAZVOJ - DEKANI - makro razvoj, razvoj proizvodov in tehnologij, tržno tehnična služba in energetika.

Arhivsko gradivo o zgodovini Iplasa in njegovih predhodnikov je zbrano na 40 metrih polic odbranega gradiva delovne organizacije.

LESONIT ILIRSKA BISTRICA

Ugoden naraven in prometni položaj in obilje vodne moči so pogojevali velik razvoj žagarstva, lesne industrije in prevoznitva prav na območju, kjer se je začel razvijati Lesonit.

Začetek male industrijske revolucije je leta 1905 označila prva parna žaga, nastanek industrijskih obratov pa je hkrati pomenil tudi konec obdobja tradicionalnega žagarstva in pretežno ročne obrti.

Lesno-kemična industrija LESONIT je v tem delu slovenske dežele ena največjih delovnih organizacij; s 1000 delavci zaposluje skoraj petino prebivalcev tega kraja, v skupni dohodek komunice prispeva skoraj tretjino svojega. Že 16.4.1946 je bila proizvedena prva plošča vlaknenka lesonit na Balkanu. To je tudi začetek LKI Lesonit. Leta 1960 se začelja proizvodnja dekorativnih plastičnih laminatov. Hkrati so osnovali tudi ekonomske enote s svojimi organi upravljanja.

V leto 1966 sega začetek proizvodnje inpregniranih

papirjev za izdelavo dekorativnih plastičnih laminatov, medtem ko je bila leta 1971 že zgrajena nova tovarna za površinsko oplemenitenje plošč vlaknenk.

V leto 1972 sodi združitev LKI Lesonit in lesne industrije Topol. Tako so ustanovili 2 TOZD-a in DSSS. Tako je bil proizvodni program obogaten z izdelavo pohištva, furnirja in žaganega lesa.

Že leta 1973 pa se je delovna organizacija združila v SOZD Slovenijales - proizvodnja in trgovina.

Že v leto 1976 sega začetek izgradnje tovarne plošč vlaknenk po novem tehnološkem postopku, ki je leta 1978 dala že prvi proizvod.

Lesonit, lesno-kemična industrija, pa je že od leta 1978 delovna organizacija, sestavljena iz 7 TOZD-ov in DSSS. Sestavljajo jo: TOZD Furnirnica, ki izdeluje plemenite in slepe furnirje, TOZD Žaga, ki izdeluje žagan les iz domačih in eksotičnih drevesnih vrst in embalažo, TOZD Vlaknene plošče za izdelovanje plošč vlaknenk, TOZD Oplemenitene plošče, kjer izdelujejo lakirane in tiskane plošče vlaknenke, TOZD Kaširane plošče, ki izdeluje dekorativne plastične laminat in oplemenjuje plošče vlaknenke z dekorativnimi folijami, TOZD Pohištvo, kjer izdelujejo spalnice, ležišča, omare in druge pohištvene artikle, TOZD Tehnične dejavnosti za proizvodnjo termenergije, projektiranje, vzdrževanje in izdelovanje opreme. V razvojnem inštitutu vidijo jamstvo telničnega napredka. Delovna skrupnost Skupnili služb pa opravlja strokovna dela za temeljno organizacijo.

Delovni kolektiv Lesonita je proizvodnjo in kvaliteto plošč vlaknenk razvil do stopnje, enakovredne evropskim in svetovnim dosežkom na tem področju.

Svojo pestro zgodovino, zbrano v arhivskem fondu pravnih predhodnikov, postopoma ureja po TOZD-ih in pravnih predhodnikih. Po strokovni oceni delovna organizacija hrani preko 400 tm arhivskega gradiva.

TOVARNA ORGANSKIH KISLIN ILIRSKA BISTRICA

Kolektiv delovne organizacije Tovarna organskih kislin Ilirska Bistrica praznuje svoj jubilej - 25-letnico obratovanja.

Začetek proizvodnje organskih kislin seže v 1956. leto, ko je bil dograjen obrat za proizvodnjo vinske kisline.

S proizvodnjo mlečne kisline na osnovi mlečne sirotke iz kazeinane so začeli 1957. leta. Prvo tono citronske kisline so naredili decembra 1959. leta, v 1961. letu pa že 45 ton, kar je zadostovalo za pokrivanje celotne jugoslovanske porabe.

V letu 1958 so se obrati kemijske proizvodnje organizirali v Tovarno organskih kislin. Do registracije samostojnega obrata z ločenim obračunom z imenom Tovarna organskih kislin Ilirska Bistrica je prišlo 1960. leta.

Vsi proizvodni programi do leta 1975 so bili uvedeni po lastnih tehnoloških postopkih.

Registrirano je bilo 8 patentov in 10 tehnoloških izboljšav za postopke. V obdobju 1976-1980 so bili prijavljeni še 4 patenti ter 9 tehnoloških izboljšav. Z lastnimi strokovnimi kadri so bile uvedene številne techno-

loške izboljšave in dopolnjene kapacitete osnovnih proizvodov.

Z investicijskimi vlaganji, ki so znašala okrog 100.000.000 din, so bili doseženi naslednji rezultati:

- kapaciteta citronske in vinske kisline je povečana za 100 % skupne letne proizvodnje;
- kapaciteta mlečne pa za 166 %;
- razvit je bil industrijski postopek za proizvodnjo natrijevega citrata in pektolitičnih enzimov;
- zgrajen je bil obrat za predelavo odpadnih vod v komponento za živinsko krmo z visoko beljakovinsko vrednostjo in s tem so ustvarjeni pogoji za razmeroma „čisto proizvodnjo“ in za nadaljnji razvoj tovrstnih tehnologij in kapacitet.

Dosežen je zadovoljiv delež proizvodnje končnih proizvodov, in sicer okrog 3.000 ton v letu 1980 z zadovoljivim dohodkovnim rezultatom in lepim deležem proizvodnje za izvoz.

Z zamudo in šele v tekočem letu bo dokončana še investicija iz preteklega planskega obdobja, obrat za proizvodnjo 250 ton encimov na leto, ki so s 50 % deležem namenjeni izvozu, istočasno pa pomenijo nadaljnje izkoriščanje odpadnih produktov pri proizvodnji eitronske kisline. Povečala se bo kapaciteta fermentacijskega obrata eitronske kisline za 1/3, ki bo nadomestila uvoz polproizvodov, in pričelo izkoriščati odpadno toplotno energijo, kar pomeni racionalizacijo porabe mazuta za 30 %. Poskrbljeno bo tudi za varstvo bivalnega okolja pred hrupom in izpuhi iz tovarne. Investicija bo izvršena z združenimi sredstvi.

Glavni strateški cilji razvoja v naslednjem petletnem obdobju so naslednji:

- razviti kapaciteto proizvodnje eitronske kisline do 8.500 ton letno v industrijski coni in tako postaviti osnove za razvoj kapacitet bazne proizvodnje srednje velikosti, kar pomeni obvladovanje potreb in oskrbe domačega trga in trajno vključevanje v mednarodno delitev dela s pomembnimi količinami proizvodov za izvoz;
- razviti tehnologije za proizvodnjo drugih baznih proizvodov, ki pomenijo zaokrožitev palete organskih soli, kislin in estrov, deficitarnih na jugoslovanskem trgu in iskanih na zunanjem trgu, predvsem na bazi domačega inventivnega znanja lastnih kadrov in v sodelovanju z raziskovalnimi inštitucijami;
- občutneje bo treba razviti povezovanje in skupna vlaganja v surovinsko osnovo;
- reprodukcijska veriga bo sklenjena s povezovanjem s porabniki proizvodov TOK in s skupnimi vlaganji v načrtovane kapacitete.

HP „DROGA“ PREHRAMBENA INDUSTRIJA PORTOROŽ

Delovna organizacija HP „Droga“ s sedežem v Portorožu je nastala z združitvijo delovnih organizacij Delamaris, Droge in Koloniale. Združeno podjetje je po svojem nastanku mlado, saj je nastalo in začelo poslovati pod skupnim imenom HP „Droga“ 1. januarja 1978. Vsaka

izmed organizacij, ki so se združile v delovno organizacijo, ima za seboj že tradicijo v svoji dejavnosti.

DO „Droga“ je nastala z združitvijo 700 let starih piranskih solin in Začimbe. Do te združitve je prišlo v letu 1954, leta 1964 pa se je priključila še delovna organizacija Gosad. Začimba je bila že pred tem združena s Sudestom, ki ima svoj sedež v Gradišču pri Kozini.

Delovna organizacija Delamaris v Izoli pa ima za seboj skoraj stoletno tradicijo predelave ribe. Leta 1882 je bilo v Izoli ustanovljeno ribiško podjetje, ki je v svoji življenjski dobi zamenjalo več lastnikov. Ustanavljala so se še druga podjetja, ki so se leta 1959 skupaj združila v kombinat konzervne industrije pod imenom Delamaris Izola.

V letu 1973 so se Delamaris Izola, Droga Portorož, Kolinska Ljubljana, Pivovarna Laško in Talis Maribor združile v Združeno podjetje prehrambene industrije HP (hrana-pijača).

HP „Droga“ Portorož nudi danes na tržišču izbran asortiman različnih pripravljene jedi, napitkov, kave, dodatkov jedem, ribjih konzerv in sveže ribe.

HP „Droga“ je sestavljena iz 10 TOZD-ov, ki so ustanovili Delovno skupnost Skupnih služb za opravljanje delovnih nalog skupnega pomena.

TOZD „Argo“ s sedežem v Izoli proizvaja znane Gringo napitke, primerne za vse priložnosti, mesne proizvode, juhe in kavo.

TOZD „Delamaris“ je številčno najmočnejši, ima pisano paleto ribjih proizvodov, prodajo in nabavo sveže ribe. Pri vsakem artiklu se skrivajo zapleteni tehnološki postopki, ki zahtevajo organizirano pripravo in kontrolo dela.

TOZD „Gosad“ ima svoj sedež v Središču ob Dravi; njegov proizvodni program je prilagojen sedežu TOZD-a, ker se tu predeluje in konzervira sadje in zelenjava ter so še posebno pomembni artikli iz gob in sladkorja.

TOZD „Kmetijska proizvodnja“ ima v svojem programu pridelavo kmetijskih proizvodov.

Izdelke široke potrošnje prodaja TOZD „Živila“, saj je zato tudi registriran kot eden izmed TOZD-ov.

Vsak TOZD ima svoje področje dela, zanimivo in pestro, tako ima TOZD Riba v svoji lasti ribiške ladje, ki lovijo ribe za prodajo in za predelavo. Dolgo časa so se ukvarjali s problemom ulova ribe, saj so bili zimski meseci mrtvi meseci, poletni meseci pa so predstavljali koniec pri ulovu, saj so ribiške ladje ulovile v enem dnevu več, kot je lahko sprejela proizvodnja in tržišče. To se bo rešilo z novo hladilnico, ki je v končni fazi izgradnje. Uveljavlja se nov način ulova z globinsko mrežo, imenujejo jo lebdeča koča.

Proizvodnja TOZD-a Solin je bila in je še vedno odvisna od vremenskih razmer, vendar se sedaj pripravlja graditev nove tovarne soli, v kateri bodo neodvisno od vremena z novo tehnologijo pridobili letno cca 100.000 ton soli. Izgraditev take tovarne podpirajo tudi ostala jugoslovanska podjetja, ki pri svoji dejavnosti potrebujejo sol, ki jo morajo danes uvažati.

TOZD Sudest v Gradišču pri Kozini se ukvarja z mletjem in luščenjem žitarie, pakiranjem lešnikov in rozin, ki jih nato pošilja na tržišče, ter dela tudi ekstrakte zdravilnih zelišč.

TOZD Začimba ima v svojem proizvodnem programu številne priznane artikle s področja začimb, kave, čajev in najmodernejšo tehnologijo za predelavo začimb, potrebnih v mesni industriji kot reprodukcijski material.

Funkcije TOZD-a Blagovni promet lahko definiramo na

področju menjave, to je v klasičnem smislu nabava in prodaja, vendar prežeto s sodobnimi pristopi trženja in komuniciranja s tržiščem.

Delovna skupnost skupnih služb opravlja dela skupnega pomena za vse TOZD-e, od planiranja kadrov, pripravljanja samoupravnih aktov, informiranja . . .

HP Droga združuje vse TOZD-e s ciljem, da se ugotavljajo in zadovoljujejo potrebe potrošnikov v kakovostnem smislu, ter s tem pogojenim uspešnim poslovanjem same delovne organizacije. Te cilje uredničuje, saj želi HP DROGA svoje izdelke približati kupcu-potrošniku na pristen način in zagotoviti izpolnitev njegovih celovitih potreb preko trgovskih delovnih organizacij. Za vsemi temi proizvodnimi postopki so seveda delavci, ki svoje samoupravne pravice in dolžnosti izpolnjujejo preko samoupravnih organov, družbenopolitičnih organizacij in preko delegatov-delegacij.

Delavci odločajo o investicijah ter si tako izboljšujejo svoje pogoje dela, potrošniku pa se zagotavlja še kvalitetnejše izdelke.

HP Droga torcj nudi potrošniku tak asortiman, da si lahko pripravi predjedi, jedi, poslastice, za konec pa še dišičo kavo.

Iz tako sestavljene delovne organizacije se lahko ob številnih integracijah sklepa in vidi, da je tudi problematika arhivske dokumentacije zelo pestra in prepletena s precejšnjimi problemi od koncepta arhiviranja pri vseh bivših delovnih organizacijah preko prostorov do časovnega zaostanka v njegovem urejanju na sodoben način.

LIV INDUSTRIJA KOVINSKIH IN PLASTIČNIH PROIZVODOV POSTOJNA

LIV s svojo dejavnostjo pomeni danes enega najpomembnejših nosilcev razvoja POSTOJNSKE občine.

Začetki delovne organizacije „LIV“ POSTOJNA n.s.o. Industrija kovinskih in plastičnih proizvodov segajo v leto 1954, ko je takratni OLO z odločbo ustanovil Kovinsko podjetje LIV POSTOJNA. Dejavnost, ki jo je podjetje opravljalo, je bila livarstvo, predelava kovin in kovinska galanterija. V letu 1954 je bil nabavljen prvi obdelovalni stroj, zaposlilo se je 64 delavcev, ki so z velikim entuziazmom začeli ustvarjati temelje kovinsko predelovalni industriji v Postojni. Začetni koraki so bili počasni in nezanesljivi. Ob pomoči OLO Postojna in s prizadevanji kolektiva so krizo uspešno prebrodili. V letu 1962 je prišlo do združitve LIV-a in podjetja „VELURO-PLASTIKA“ iz Hruševja. Rezultati te odločitve so bili dobri vse dotlej, dokler niso začeli proizvajati izdelkov, ki niso našli svojega mesta na tržišču.

Po kriznem obdobju v letu 1965 je bila uvedena prisilna uprava. V dveh letih se je kolektiv ob podpori širše družbene skupnosti izkopal iz težav. Od takrat dalje padcev in večjih gospodarskih težav ne poznajo več.

Danes je LIV POSTOJNA delovna organizacija s tremi temeljnimi organizacijami in delovno skupnostjo skupnih služb. Zaposlenih je 815 delavcev, ki so v letu 1981 ustvarili okrog 1 milijardo celotnega prihodka. Proizvodnjo opravljajo na okrog 26.000 m² proizvodnih površin, vseh

zgrajenih od leta 1971 dalje. Zgrajena sta tudi dva nova proizvodna obrata na manj razvitih področjih Slovenije, in sicer v Osilnici na Dolenjskem in v Rogaševcih v občini Murska Sobota. S tem je tudi LIV pripomogel k hitrejšemu razvoju manj razvitih območij Slovenije.

Najpomembnejši proizvodi LIV-a danes so: transportna kolesa, samokolnice, betonski mešalniki, senčila, gozdarski hidravlični nakladalniki, gradbeno okovje, plastične armature in kooperacijsko delo pri predelavi plastičnih mas.

THP – TURISTIČNO HOTELSKO PODJETJE – PORTOROŽ

Turistični velikan ob Slovenskem morju

THP je ena vodilnih delovnih organizacij ne samo v Sloveniji, ampak tudi v Jugoslaviji. Letos se bo približala 1.000.000.000 din realizacije. Od tega je skoraj 70 % deviznega deleža, kar predstavlja preko 20 % celotnega deviznega priliva v regiji.

V sedanjih gospodarskih razmerah je to še kako pomembno, še posebej zato, ker je delež uvoza skoraj nepomemben – le 2 %.

DO THP Portorož je nastala pred šestimi leti z združitvijo več delovnih organizacij. Danes jo sestavljajo temeljne organizacije GH Metropol, Hotel Piran, Turizem Avditorij, Hoteli Palace, Pralnica in čistilnica, Hotel Belvedere, Adria Ankaran in temeljna organizacija Igralnica Casino, v okviru katere delujeta še Marina in sečoveljsko letališče.

Ponudba, ki jo delovna organizacija nudi, še ni taka, kot bi jo želeli, čeprav se lahko kosa z najširšo ponudbo v državi. Ima pa še veliko možnosti za nadaljnji razmah in pospešitev ponudbe.

Dandanes lahko ponudi poleg skoraj 3800 ležišč v številnih hotelih še 2500 ležišč, organiziranih pri zasebnikih, in skoraj 5000 mest v avtocampih v Ankaranu, na Belvederu in Luciji.

Posebno ponudbo omogočajo gostinski lokali, Terme v Hotelu Palace, pristanišče za jahte, številna športna igrišča, plaže, prireditveni in simpozijijski prostori v Avditoriju, zimski bazeni in letališče s panoramskimi poletji.

Doslej je bilo v razvoju THP in Portoroža vse premalo pozornosti posvečeno izvenpenzijski ponudbi. Zato so sedanja prizadevanja in bodoči razvoj usmerjeni v oplemenitenje ponudbe. Temu so prilagojeni vsi investicijski programi in naporu v že obstoječih objektih. V bogatcnju ponudbe vidijo še veliko rezerve.

V načrtu imajo gradnjo novih Term v Portorožu, dopolnitev ponudbe pristanišča za jahte z gradnjo doma vodnih športov, kar bo skupaj z igrišči tvorilo pomemben športno rekreacijski center.

Velik poudarek dajejo tudi razvoju avtocampov – njihovi modernizaciji in razširitvi kakor tudi odpiranju naturizma z izgradnjo naturističnega naselja pri Izoli.

Pripravlja se širjenje Igralnice (Igralnica Casino), v teku pa je še več manjših naložb v različne objekte in lokale, ki naj bi dvignili kvaliteto storitev v Portorožu in drugih krajih slovenske Istre.

Delovna organizacija Aluminij Komen je bila ustanovljena dne 8.2.1955 z določbo takratnega Okrajnega ljudskega odbora Sežana.

Namen ustanovitve je bil predvsem v zadovoljitvi zahtev delavstva na tem industrijsko nerazvitem področju, ki je bilo s krivično mejo odrezano od naravnih industrijskih središč Trsta, Gorice, Trziča in drugih.

Ustanovitev Aluminija, Mizarskega podjetja, Krojaške zadruge, Kmetijske zadruge in Obrtno gradbenega podjetja je omogočilo zaposlitev vsem, ki so zaposlitve bili potrebni. S tem pa je bila postavljena osnova za razvoj majhnega industrijskega središča v Komnu in omejeno izseljevanje delavcev, predvsem mladine, v druga večja središča Slovenije, z motivacijo s „trebuhom za kruhom“. Ime delovne organizacije Aluminij Komen izvira od samega začetka poslovanja, ko je skupina 7 delavcev po specializaciji v Impolu Slovenska Bistrica pričela s proizvodnjo gradbenih elementov iz aluminijevih profilov. TOZD Montal se še dandanes zelo uspešno vključuje v tovrstne zahteve tržišča. Njegovi izdelki, izdelani iz aluminijevih samonosnih profilov, so zelo iskani zaradi visoke kvalitete in estetike izdelave na domačem in tujem tržišču (Sovjetska zveza, Nemška demokratična republika, Švica, Angola, Irak, Iran, Vietnam, Sudan in Libija). Razširitev proizvodnje na nove kovinske artikle sega v leto 1959, ko je 29. novembra stekla proizvodnja odlitkov iz aluminija in barvastih kovin. Napajalnik za živino, elementi grelna Webasto ter drugi elementi po naročilu so bili prvi serijski proizvodi. Povpraševanje tržišča je narekovalo nadaljnji razvoj v smer izdelave kovinskega pohištva in opreme za raznovrstna skladiščenja. Gostinska in arhivska oprema, samopostrežne in trgovine z avtomobilskimi deli so bili prvi uspehi vključevanja v zahteve tržišča.

Takrat je bilo leto 1962, leto iskanja svoje poti, v labirintu zahtev tržišča in proizvodnih možnosti. Proizvajali ali sestavljali so že industrijske pralne in likalne stroje, računske in pisalne stroje, hladilne aparate za razne pijače in drugo opremo. Z nadaljnjim razvojem livarne in orodjarne je vzporedno tekla proizvodnja hidravličnih zapiral in okovja za steklena vrata in okna. Razvoj podjetja je tedaj potekal v treh smereh, in sicer:

1. Obrat MONTAL, izdelava raznovrstnih aluminijevih vrat, oken, predelnih sten, oblog za pročelja stavb in kioskov za razne namene.
2. Obrat LIVARNA, razni odlitki v kokilah in pesku, v letu 1971 tudi tlačni liv.
3. Obrat OPREMA, kovinske ontare, regali, delovne mize; domena tega obrata so bile trgovine avtomobilskih delov po vsej Jugoslaviji in razna skladišča, arhivi podjetij in ustanov, samopostrežne trgovine.

S 1. januarjem 1974 postanejo ti trije obrati TOZD-i, ki skupaj sestavljajo OZD Aluminij Komen. Nadaljnji razvoj in zahteve tržišča po izpolnitvi sistemov skladiščenja blaga in evidentiranje le-tega, nadalje organizacija sistema pri upravljanju z materialom in racionalizacija poslovno proizvodnih procesov in obdelavi informacij so OZD narekovali izpolnitve proizvodnega programa z novimi elementi. Leta 1981 so v sodelovanju s Institutom za alatne mašine i alate IAMA Beograd izdelali prve prototipe organizacijske opreme in jih poimenovali IMAX-SISTEM: automatizirane-mehanizirane naprave, linijske

terminske centrale, dotoke-kartoteke, centrale za dispo-

niranje in pribor za centrale. Z osvojitvijo teh novih proizvodov je pravzaprav zaključen krog pestrih zahtev uporabnikov kovinske opreme, ki je vsestransko prilagodljiva tako za arhiviranje kot za industrijska skladišča. Dobava novih in utečenih elementov organizacijske in skladiščne opreme poteka normalno v okviru kapacitet in naročil kupecev.

V sodelovanju z različnimi projektivnimi biroji po domovini rešujejo še tako težke naloge. V skladu s svojimi možnostmi se uspešno prilagajajo željam in potrebam kupecev. Projektirajo tudi sami in iščejo najoptimalnejše rešitve.

Uporaba široke palete barv in moderna lakirnica jim omogoča zelo kvalitetno končno obdelavo proizvodov. Kvaliteta izdelave in konkurenčne cene pa so jim zagotovilo za nadaljnji razvoj in porok za splošno zadovoljstvo kupecev.

JAVOR – LESNA INDUSTRIJA PIVKA

Okrog leta 1500 je postalo žagarstvo vir zaslužka tudi za prebivalce Notranjske. Zrasla je prva vodna žaga ob ponoru Lokve pod Predjamskim gradom, o kateri govore tudi zgodovinski zapisi iz leta 1568. Za njo so zrasle še druge.

Leto 1884 je prineslo odločitev dveh pivških trgovcev z lesom, da zgradita prvo parno žago v okolici. Primitivnejši način dela je tako zamenjal sodobnejši, industrijski. Prvi temelji bodoče lesnopredelovalne industrije teh krajev so bili tu – žaga je zrasla tam, kjer stojijo danes pivške tovarne.

Leta 1896 so zrasli tudi temelji hodočih postojnskih lesnoindustrijskih obratov. Nedaleč od železniške postaje so namreč zgradili parno žago, ki so ji nekaj let kasneje prizidali tudi zaboarno.

Velika gospodarska kriza je prinesla težave tudi notranjski lesni industriji. Pivška žaga je po koncu krize spet pričela delati. Poleg desk pa so pričeli izdelovati tudi vezane in mizarske plošče, ki so bile za te kraje takrat še novost. Proizvodnja teh izdelkov se je prav utekla leta 1937. Predelovali so največ les domačih gozdov, nekaj pa so ga tudi že tedaj dobivali iz Afrike.

Furnirnica v Prestranku, ki je pričela delati 1926. leta, je na primer predelovala vrsto eksotičnih lesov, mahagonij, cedro, indijsko rožo in druge. Hlodevina pa se je spremenila v deske že prve dni po osvoboditvi na vseh žagah na širšem Pivškem in Postojnskem. Pivški žagarji, ki so od leta 1948 naprej delali v samostojnem lesnoindustrijskem podjetju LIP Pivka, so to leto končali že tudi prvo večjo naložbo v podjetju. Zgradili so nov del proizvodne hale v tovarni vezanih plošč, bazene za namakanje bukove hlodevine in povečali parilne jame. Ko pa so naslednje leto zgradili tudi nov oddelek za proizvodnjo sredic za mizarske plošče, so začeli na nov način izdelovati in lepiti jelove letvice.

Furnirnica v Prestranku je med vojno pogorela, stroje so po vojni poslali v druge lesne obrate v Sloveniji. Tudi postojnsko žago so po vojni obnovili tako, da je spet

pričela žagati leta 1946, dve leti za tem pa je prerasla v samostojno lesnoindustrijsko podjetje LIP Postojna.

Toda novo leto 1950 je slovenskim lesnoindustrijskim obratom prineslo tudi novo organiziranost. Pridružili so se jim tudi tako imenovani obrati za izkoriščanje gozdov, nad katerimi so do tedaj bdele uprave gozdnih gospodarstev.

Dne 30. aprila 1951 pa je bil ustanovljen Javor v Pivki. Prva leta so ga sestavljali obrati, ki so takrat predstavljali srčiko žagarstva in lesnopredelovalne industrije pivškega območja. Vanj so sodili tako tovarna vezanili in mizar-skih plošč z žago v Pivki kot furnirnica in zahojarna v Ilirski Bistrici, ki je kasneje prerasla v samostojno delovno organizacijo, in furnirnica v Prestranku, ki pa jo je bilo potrebno šele obnoviti.

Leta 1954 se je pivškemu Javorju pridružila še žaga na Baču, leta 1960 pa še LIP Postojna.

Tako je pivška tovarna vezanega lesa prerasla kar v tri

nove tovarne z novimi, razširjenimi, kvalitetnimi in preizkušenimi proizvodnimi programi: tovarno vezanili plošč, tovarno panel plošč in tovarno strojne opreme.

V letu 1981 pa se je za samostojnejšo pot odločilo tudi 35 pivških žagarjev. V poznih sedemdesetih letih sta se podjetju priključili še OLES Postojna in Lesograd iz Kozine. Tako šteje delovni kolektiv kar 1880 delavcev. Javor Pivka ni pomenben le za delavce, kot navaja publikacija ob tridesetletnici podjetja (iz nje je namreč povzeta ta predstavitev), ampak za vse prebivalce teh krajev, saj je zrasel v veliko ekonomsko in proizvodno silo v vseh razvojnih načrtih celotnega območja, z uspehi v gospodarjenju pa prispeva znaten delež vsej pokrajini.

Delovna organizacija ima vzorno urejen arhiv, hrani pa vse gradivo pravnih predhodnikov, tako kot svoje, in se skupna količina približuje 400 t.m.

Peter Klasinc, arhivist, Pokrajinski arhiv Maribor, 62000 Maribor, Glavni trg 7, YU

Urejanje arhivskega gradiva s področja gospodarstva

Avtor podaja v referatu pregled in predloge urejanja arhivskega gradiva s področja gospodarstva v slovenski in jugoslovanski arhivski teoriji in praksi. Glavne teze svojega referata gradi na podatkih, dobljenih iz opravljene ankete v slovenskih arhivih, in ugotavlja premajhno skrb za arhivske fonde gospodarstva, vendar na normalno arhivsko urejevalno delo kažejo do sedaj opravljena arhivska urejevalna dela v slovenskih arhivih.

Jože Žontar, docent za arhivistiko, Zgodovinski arhiv Ljubljana, 64000 Kranj, Moša Pijade 30, YU

Varstvo arhivskega gradiva po zakonu o naravni in kulturni dediščini

Prispevek daje pregled arhivske zakonodaje, ki je veljavna na območju SR Slovenije od leta 1945 dalje, obravnava nastanek zakona o naravni in kulturni dediščini, splošne usmeritve zakona in posebne usmeritve glede varstva arhivskega gradiva, nato pa daje komentar k posameznim členom zakona z vidika varstva arhivskega gradiva.

Vladimir Koloča, arhivist, Arhiv SR Slovenije, 61000 Ljubljana, Zvezdarska 1, YU

Arhivsko gradivo najvišjih upravnih organov v Sloveniji za področje industrije, obrti in trgovine 1918–1941

Članek obravnava obseg, načine urejenosti in vsebino ohranjenega gradiva ter podaja praktične napotke uporabnikom gradiva naslednjih upravnih organov:

1. Odseka ministrstva za trgovino in industrijo v Ljubljani 1918–1925;
2. Oddelka za obrt, trgovino in industrijo velikega županstva ljubljanske oblasti v Ljubljani 1925–1929;
3. Oddelka za trgovino, obrt in industrijo kraljevske banske uprave Oravske banovine v Ljubljani 1929–1941.

Vladimir Žumer, arhivist, Zgodovinski arhiv Ljubljana, 61000 Ljubljana, Mestni trg 27, YU

Arhivsko gradivo gospodarskih organizacij od srede 19. stoletja dalje v slovenskih arhivih

Referat z X. zborovanja slovenskih arhivskih delavcev v Ankaranu 1981 daje sumarni pregled ohranjenih fondov gospodarskih organizacij. Obravnava stanje urejenosti oziroma dostopnosti arhivskega gradiva za raziskovalne namene. Opozarja na problematiko valorizacije fondov in arhivskega gradiva v arhivih ter pred prevzemom gradiva v arhive.

Jože Žontar, University Lecturer of the Archive Science, Record Office of Ljubljana, 64000 Kranj, Moša Pijade 30, YU

The Records Protection According to the Natural and Cultural Inheritance Act

The author gives a survey of the legislation referring to the archives, having been in force on the territory of the SR of Slovenia since 1945. Further he describes the preparations of the Natural and Cultural Inheritance Act, the general directions of the Act, as well as the special directions referring to the records protection. At the end the author comments the individual articles of the Act from the aspect of the records protection.

Peter Klasinc, Archivist, Regional Record Office, 62000 Maribor, Glavni trg 7, YU

Record Classification from the Sphere of Economy

The author gives a survey and suggestions how to classify the records from the sphere of economy in the Slovene and Yugoslav archive theory and praxis. The main theses of his contribution base on the data from the inquiry carried out in the Slovene record offices. The author states that it hasn't been taken enough care for the archive groups from the field of economy, but the up till now carried out record classifications in the Slovene record offices indicate the normal records arrangement.

Vladimir Žumer, Archivist, Record Office of Ljubljana, 61000 Ljubljana, Mestni trg 27, YU

The Records of the Economic Organizations from the Middle of the 19th Century Onwards in the Slovene Record Offices

The report from the 10th Meeting of the Slovene Archive Workers in Ankaran in 1981 gives a summary survey of the preserved records groups of the economic organizations. The author treats the state of the records classification respectively its attainability in case somebody needs them for his researches. He calls attention to the problem of valuation of the records groups and records in the archives, as well as before their being taken over by the record offices.

Vladimir Kološa, Archivist, Record Office of the SR of Slovenia, 61000 Ljubljana, Zvezdarska 1, YU

The Records of the Highest Administrative Organs in Slovenia Competent for Industry, Trade and Commerce in the Years 1918–1941

The author treats the volume classification modes and contents of the preserved records. He gives practical instructions to the record users of the following administrative organs:

1. Section of the Department of Commerce and Industry in Ljubljana 1918–1925;
2. Department for Trade, Commerce and Industry of the so called Great Mayor's Office of the Ljubljana—Authorities in Ljubljana 1925–1929;
3. Department for Commerce, Trade and Industry of the Royal Ban Administration Board of the so called „Dravska banovina“ in Ljubljana 1929–1941.

Ivan Nemanič, višji arhivist, Arhiv SR Slovenije, Zvezdarska 1, 61000 Ljubljana, YU

Filmsko gradivo v Arhivu SR Slovenije kot zgodovinski vir zlasti za zgodovino kmetijstva, gozdarstva in lesarstva

Članek predstavlja nekatere filme iz zbirke filmov Arhiva SR Slovenije do srede 50-tih let za področje kmetijstva, gozdarstva in lesarstva, ki jih je mogoče uporabiti kot zgodovinski vir. Poleg tega posveča pozornost kritični presoji filma kot zgodovinskega vira.

Jelka Melik, pravnik, Arhiv SR Slovenije, 61000 Ljubljana, Zvezdarska 1, YU

Pravna ureditev gospodarstva na Slovenskem od srede 19. stoletja do konca stare Jugoslavije

Članek opisuje v Sloveniji veljavno zakonodajo na področju trgovinskega in obrtnega prava, zlasti avstrijski občni trgovinski zakonik iz leta 1862 in obrtni red iz leta 1859. Navaja nekatere njihove določbe pomembne za arhivskega delavca.

Peter Ribnikar, arhivski svetnik, Arhiv SR Slovenije, 61000 Ljubljana, Zvezdarska 1, YU

Rudarsko glavarstvo 1858–1945 in pomen njegovega arhivskega gradiva za zgodovino

Članek vsebuje zgodovinski oris Rudarskega glavarstva Celovec 1858–1918 in Rudarskega glavarstva Ljubljana 1918–1945 kot upravnih organov za področje rudarstva na slovenskem ozemlju. Opisane so njune upravne in rudarsko-policijske pristojnosti in vrste arhivskega gradiva nastale ob njunem delu. Prikazana je tudi ocena pomembnosti ohranjenega arhivskega gradiva za slovensko zgodovino.

Kristina Šamperl Purg, arhivist, Zgodovinski arhiv v Ptuj, Muzejski trg 1, 62250 Ptuj, YU

Marija Hernja-Masten, arhivski referent, Zgodovinski arhiv v Ptuj, Muzejski trg 1, 62250 Ptuj, YU

Brane Oblak, arhivski sodelavec, Zgodovinski arhiv v Ptuj, Muzejski trg 1, 62250 Ptuj, YU

Vsebinska analiza, valorizacija in evidenca prispelih računov - kategorije gradiva iz gospodarstva in sicer trgovine z vinom na področju Ptuja za daljše časovno razdobje

Prikaz je kolektivno delo, za katerega je avtorica prispevala podatke o gradivu tako imenovanega Herbersteinovega arhiva, ki ga hrani Zgodovinski arhiv v Ptuj, in sicer za vinsko trgovino v 19. stoletju.

Za obdobje 1941–1945 je podan prikaz poslovanja vinske trgovine pod okupacijsko upravo. Zaradi fragmentarne ohranjenosti gradiva v tem obdobju je poudarjena pomembnost ohranjanja vsega gradiva.

V delu referata je prikazana analiza poslovanja v TOZD-u, ki se bavi z vinsko trgovino. Hkrati so prikazane tudi kategorije dokumentarnega gradiva, ki ob tem nastajajo. Nakazana je tudi valorizacija tega gradiva.

Jelka Melik, Lawyer, Record Office of the SR of Slovenia, 61000 Ljubljana, Zvezdarska 1, YU

The Legal Regulation of the Economy in Slovenia from the Middle of the 19th Century till the Collapse of the Yugoslav Monarchy

The authoress deals with the legislation being in force on the territory of Slovenia and referring to the commercial and trade law. She concentrates mainly on the so called Austrian General Commercial Code of 1862 and the so called Trade Rules of 1859. Some of their provisions, being of importance for an archivist, have been quoted.

Ivan Nemanič, Superior Archivist, Record Office of the SR of Slovenia, 61000 Ljubljana, Zvezdarska 1, YU

The Film Records in Possession of the Archive of the SR of Slovenia as Historical Source, Especially for Agriculture, Forestry and Timber-Industry

The author presents some films from the collection of the Record Office of the SR of Slovenia. They are about the agriculture, forestry and timber-industry till the middle of the fifties and can be used as historical source. The author also pays attention to the critical valuation of the film as a historical source.

Kristina Šamperl Purg, Archivist, Record Office of Ptuj, Muzejski trg 1, 62250 Ptuj, YU

Marija Hernja-Masten, Archive Referent, Record Office of Ptuj, Muzejski trg 1, 62250 Ptuj, YU

Brane Oblak, Archive Collaborator, Record Office of Ptuj, Muzejski trg 1, 62250 Ptuj, YU

The Contents Analysis, Evaluation and Evidence of the Arrived Accounts-Categories of the Records from the Field of Economy, Mostly Wine-Trade in the District of Ptuj for a Longer Period

The report is the result of collective work, for which the authoress contributed the data on the records of the so called Herberstein's Archive, kept by the Record Office of Ptuj. The Records are about the wine-trade in the 19th century.

The authoress describes the management of the wine-trade under the occupational administration in the years 1941-1945. Because only the fragments of those records have been preserved, the authoress emphasizes the importance of preserving the complete records.

The part of the report presents the management analysis of the so called Basic Organization of Associated Labour (TOZD), doing business with the wine-trade. The author also treats the categories of the documentary records. The valuation of those records has been indicated.

Peter Ribnikar, Archive Councillor, Record Office of the SR of Slovenia, 61000 Ljubljana, Zvezdarska 1, YU

The Mining-Prefecture 1858-1945 and the Meaning of Its Records for the History

The author from the historical point of view describes the Mining-Prefecture Klagenfurt 1858-1918 and the Mining-Prefecture Ljubljana 1918-1945 as the administrative organs competent for the mining-industry on the Slovene territory. The author treats their administrative and mining-police competences, as well as with the sort of their records. The author deals also with the estimation of the importance of the preserved records for the Slovene history.

Miran Kafol, arhivist, Zgodovinski arhiv Ljubljana, 61000 Ljubljana, Mestni trg 27, YU

Pregled pristojnosti občin in občinskih upravnih organov za področje gospodarstva

V prispevku avtor prikazuje pristojnosti in opravila občin in občinskih upravnih organov za področje gospodarstva. Namen prikaza je prispevati k valorizaciji kategorij arhivskega gradiva, ki nastaja za gospodarstvo na ravni občinske uprave.

Ugo dr. Cova, direktor Archivio di stato di Trieste, Via La Marmora 17, Trieste

Industrija v luči zakonodaje v Avstrijskem Primorju v drugi polovici 19. stoletja

V prispevku avtor govori o zakonodajnih ukrepih na področju gospodarstva in industrije v Avstrijskem Primorju v drugi polovici 19. stoletja. Posebej se je omejil na prikaz naglega razvoja avstrijske industrijske zakonodaje, ki je odraz hitrega industrijskega razvoja v tem času.

Marjeta Adamič, višji arhivist, Arhiv Inštituta za zgodovino delavskega gibanja, 61000 Ljubljana, Trg osvoboditve 1, YU

Pregled pomembnejšega arhivskega gradiva o gospodarski dejavnosti v NOB v Sloveniji v gradivu narodnoosvobodilnih organov in ustanov v arhivu Inštituta za zgodovino delavskega gibanja v Ljubljani

Prispevek obravnava naloge in ohranjenost arhivskega gradiva osrednjih narodnoosvobodilnih organov in ustanov – IOOF, Osrednje gospodarske komisije pri IOOF, Upravne komisije za osvobojeno slovensko ozemlje pri IOOF, predsedstva SNOS, gospodarskih odsekov pri predsedstvu SNOS, Denarnega zavoda za Slovenijo in Komisije za upravo narodne imovine pri predsedstvu SNOS, ki je pomemben vir o gospodarski dejavnosti v času narodnoosvobodilne borbe.

Ljudmila Bezljaj-Krevel, ravnatelj Pokrajinskega arhiva v Novi Gorici, 65000 Nova Gorica, Trg Edvarda Kardelja 1, YU

Italijanska zakonodaja, ki je v času med obema vojnama urejala področje gospodarstva v Julijski krajini

Podan je prikaz zakonodaje, ki je določala poslovanje Zavoda za agrarni preporod za tri Benečije. Osnovni cilj zavoda je bil, da v skladu z italijansko raznarodovalno politiko, poskrbi za kolonizacijo italijanskih poljedelcev na ozemlju Julijske krajine in pospeši italijanizacijo podeželja, kjer je sicer v celoti prevladovalo slovensko in hrvaško prebivalstvo.

Ugo Cova, Dr., Director of the Archivio di stato di Trieste, Via La Marmora 17, Trieste, Italy

Industry in the Austrian Coastland in the 2nd Part of the 19th Century in the Light of the Legislation

The author deals with the legislative measures referring to the sphere of the economy and industry on the territory of the Austrian Coastland in the second part of the 19th century. He especially concentrates on the description of the rapid development of the Austrian Industry Legislation, being the result of the quick industrial development in that time.

Miran Kafol, Archivist, Record Office of Ljubljana, 61000 Ljubljana, Mestni trg 27, YU

Survey of Competences of the Communes and Their Administrative Organs in the Field of Economy

The author describes the competences and tasks of the communes and their administrative organs in the field of economy. His intention is to contribute to the valorization of the record categories referring to the economy on the communal administrative level.

Ljudmila Bezlaj-Krevel, Director of the Regional Record Office in Nova Gorica, 65000 Nova Gorica, Trg Edvarda Kardelja, YU

On the Italian Legislation Regulating the Economy in Venezia Giulia in the Period Between the Two World Wars

The authoress describes the legislation regulating the administration of the Institution for the Agrarian Reform competent for the three Venezia regions. The main purpose of the Institution — in accordance with the Italian denationalizational policy — was to take care for colonization of the Italian farmers on the territory of the Venezia Giulia and to advance the italianization of the countryside, where the population was mostly Slovene and Croat.

Marjeta Adamič, Superior Archivist, Record Office of the Institute for History of the Workers' Movement, 61000 Ljubljana, Trg osvoboditve 1, YU

Survey of the More Important Records Referring to the Economic Activity During the National Liberation War in Slovenia Comprised in the Records of the National Liberation Organs and Institutions, With Which Disposes the Record Office of the Institute for History of the Workers' Movement in Ljubljana

The authoress deals with the tasks, as well as with the records preservation of the central national liberation organs and institutions: the Executive Committee of the Liberation Front (IO OF), Central Economic Commission by the IO OF, the Administration Commission for the Liberated Slovene Territory by the IO OF, the Presidency of the Slovene National Liberation Council (SNOS), the Economic Sections by the Presidency of the SNOS, Pecuniary Institution for the Territory of Slovenia, as well as the Commission for the National Property Administration by the Presidency of the SNOS, which is an important source about the economic activity during the National Liberation War.

Metka Gombač, arhivistka, Arhiv Inštituta za zgodovino delavskega gibanja v Ljubljani, 61000 Ljubljana, Trg osvoboditve 1, YU

Gradivo s področja gospodarstva pokrajinskega narodnoosvobodilnega odbora za Slovensko primorje in Trst, goriškega in tržaškega okrožja in okrajev

V sestavku je predstavljeno gradivo gospodarsko-politične komisije fondov pokrajinskega NOO, tržaškega in goriškega okrožja in njihovih okrajev.

Bogo Grafenauer, Dr., akademik, redni profesor, Filozofska fakulteta, 61000 Ljubljana, YU

Kaj pomenijo ugovori zoper že tako počasno uresničevanje Arhivskega sporazuma med Jugoslavijo in Avstrijo, ko so se pojavili v avstrijskem tisku in parlamentu letos poleti: ali se pripravlja z avstrijske strani že tretjič blokiranje izvedbe tega sporazuma?

Avtor obravnava izvajanje Arhivskega sporazuma iz leta 1923 med Jugoslavijo in Avstrijo in Protokola iz leta 1968 glede vračanja arhivskega gradiva.

Mirjana Isailović, arhivist, Arhiv Inštituta za zgodovino delavskega gibanja, 61000 Ljubljana, Trg osvoboditve 1, YU

Gradivo ekonomskega oddelka Glavnega štaba Slovenije

Prispevek predstavlja razvoj, delovanja in gradivo ekonomskega oddelka Glavnega štaba Slovenije, v okviru partizanskega vojaškega arhiva.

Marjeta Čampa, bibliotekar specialist, Arhiv IZDG v Ljubljani, 61000 Ljubljana, Trg osvoboditve 1, YU

Zbirka narodnoosvobodilnega tiska v arhivu IZDG v Ljubljani

Koreferat predstavi gradivo, ki se nanaša na gospodarsko problematiko tega obdobja: obrazce, cenike, denar, lepake, brošure in vključi tudi vsebino partizanskih časnikov.

Navaja najpomembnejšo literaturo, kjer je bilo uporabljeno to gradivo.

Bogo Grafenauer, Dr., Academician, Professor in Ordinary, Faculty of Philosophy, 61000 Ljubljana, YU

What's the Meaning of the Objections to the in Any Case Tardy Fulfillment of the So Called „Arhivski sporazum“ (Archiwertrag) between Yugoslavia and Austria, Which Appeared Last Summer in the Austrian Press and Parliament: Is Austria about to Blockade the Fulfillment of the Agreement for the Third Time?

The author treats the carrying out of the so called „Arhivski sporazum“ (Archiwertrag) of 1923 between Yugoslavia and Austria and of the Protocol of 1958 in connection with transferring of the records.

Metka Gombač, Archivist, Record Office of the Institute for History of the Workers' Movement, 61000 Ljubljana, Trg osvoboditve 1, YU

The Records from the Economic Sphere of the Regional National Liberation Committee, Competent for the Slovene Coastland and Trieste, the Gorizia and Trieste Districts and Their Own Districts

The authoress presents the records of the economic-political commission of the records groups of the Regional National Liberation Committee, as well as of the Trieste and Gorizia Districts and their own districts.

Marjeta Čampa, Librarian Specialist, Archive of the Institute for History of the Workers' Movement, 61000 Ljubljana, Trg osvoboditve 1, YU

The Press Collection from the Period of the National Liberation War in the Archive of the Institute for History of the Workers' Movement

The authoress describes the records referring to the economic problems during that period: formularies, price lists, money-matters, posters, booklets, as well as the contents of the partisan journals. Also the most important literature, where those records have been used, has been quoted.

Mirjana Isailović, Archivist, Record Office of the Institute for History of the Workers' Movement, 61000 Ljubljana, Trg osvoboditve 1, YU

The Records of the Economic Section of the General Headquarters of Slovenia

The authoress describes the development, activity and records of the Economic Section of the General Headquarters of Slovenia – in the frame of the partisan military records.

Erna Umek, arhivski svetnik, Arhiv SR Slovenije, 61000 Ljubljana, Zvezdarska 1, YU

Gradivo o fondu c.kr. finančnega ministrstva na Dunaju

Avtorica na kratko oriše fond c.kr. finančnega ministrstva, ki je v Finančnem arhivu na Dunaju, in sicer njegovo ureditev in gradivo.

Čurkina Iskra Vasiljevna, raziskovalka, Institut slavjanovedenija i balkanistiki, Moskva, Leningradski prospekt 7, SSSR

Jezuit Gabrijel Gruber v Rusiji

Avtorica opisuje življenje in delo Gabrijela Gruberja (1740–1805) v Rusiji v času od 1784 do 1805. Gruber je zgradil palačo v Zvezdarski 1 v Ljubljani, kjer ima sedaj sedež Arhiv SR Slovenije.

Andrej Vovko, kustos arhiva, Slovenski šolski muzej, 61000 Ljubljana, Poljanska 28, YU

Arhiv slovenskega šolskega muzeja

Avtor podaja kratko informacijo o arhivskem gradivu, ki ga hrani Slovenski šolski muzej v Ljubljani.

Vasko Simoniti, asistent, PZE za zgodovino filozofske fakultete v Ljubljani, 61000 Ljubljana, Aškerčeva 12, YU

Prispevek k poznavanju virov za zgodovino turških vpadov v letih 1580 do 1589

Zbirne informacije, ki bi dajale natančen pregled za več let naenkrat o turških vpadih so zelo redke. V Vojnem arhivu na Dunaju je avtor našel za omenjena leta tak seznam „o turški škodi“, ki nas večji del seznanja z že znanimi vpadi, zato so leti omenjeni le z najbolj skupimi podatki, neznani vpadi ali neznane podrobnosti pa so v celoti transkribirane. Na podlagi teh virov ter objavljenih in literature je avtor poskušal turške vpade v teh letih analizirati in prišel do zaključka: da so nekatere vesti pisane od različnih poročevalcev, v literaturi med seboj nepovezane in tako tudi interpretirane, kar lahko razberemo kot da gre za več vpadov, v resnici pa le za enega; da so nekateri vpadi datirani po datumu, ko je o tem pisal poročevalec in ne ko je bil dejansko vpad; v navedenih vesteh ni nikjer govora o vpadih na Kranjsko, analiza znanih dejstev, ki govorijo o vpadih na Kranjsko leta 1582 in 1584 pa tudi ne govori v prid zastopanemu mnenju v literaturi, da so ti vpadi bili.

Iskra Vasiljeva Čurkina, Researcher, The Institute for the Slavic and Balkan Languages and Cultures, Moskva, Leningradski prospekt 7, USSR

Jesuit Gabriel Gruber in Russia

The authoress describes the life and work of Gabriel Gruber (1740–1805) in Russia in the period 1784–1805. Gruber constructed the palace in the street Zvezdarska 1 in Ljubljana, where the Record Office of SR of Slovenia now has its seat.

Ena Umek, Archive Councillor, Record Office of the SR of Slovenia, 61000 Ljubljana, Zvezdarska 1, YU

The Records in the Archive Group of the So Called k.u.k. Ministry of Finance in Wien

The authoress gives a short description of the archive group of the so called k.u.k. Ministry of finance, kept by the Finance Record Office in Wien. The authoress describes its arrangement and documents.

Vasko Simoniti, Assistant, Pedagogic-Scientific Unit for History, Faculty of Philosophy, 61000 Ljubljana, Aškerčeva 12, YU

Contribution to the Knowledge of the Sources for History Concerning the Turkish Invasions in the Years 1580–1589

Collective informations giving a precise survey of the Turkish invasions for more years at once are very rare. In the War Record Office in Wien the author came across the catalogue „about the Turkish damage“ during the mentioned years, which mostly includes the data about the already known invasions. Therefore the author scarcely mentions them, whereas he completely transcribes the data about the yet unknown invasions or details. On the basis of the mentioned sources, as well as on the basis of the published ones and literature the author tries to analyse the Turkish invasions in those years and comes to the following conclusion: some informations, written down by different relators, the literature treats as different informations, thus making an impression that there are more invasions in question. Actually, however, one and the same invasion has been dealt with. Further: some invasions have been marked with the date, when the information about them had been written down and not the date, when they actually had taken place. Further: none of the treated informations mentions the invasions in Carniola; also the analysis of the known facts, proving that there were invasions in Carniola in the years 1582 and 1584, doesn't confirm the standpoint in the literature that the invasions actually took place.

Andrej Vovko, Archive Custodian, Slovene School Museum, 61000 Ljubljana, Poljanska 28, YU

The Archive of the Slovene School Museum

The author gives a short information about the records, kept by the Slovene School Museum in Ljubljana.

